

سورن پلاس

سورن پلاس

سورن پلاس توربو

بنزینی - دوگانه سوز

موتورهای EF7 و XU7P و TU5P



راهنمای محصول و گارانتی

دارنده محترم،

این کتابچه برای آگاهی شما از موارد زیر تهیه شده است:

- امکانات خودرو و نحوه استفاده بهینه از آن؛
 - نکات مهم ایمنی، عملکردی و نگهداری خودرو؛
 - ضوابط بهره‌مندی از خدمات گارانتی؛
 - شرایط دریافت خدمات امداد خودرو؛
- لطفاً آن را همواره به همراه داشته باشید.

<https://autolibrary.ir>

بِسْمِ اللَّهِ الرَّحْمَنِ الرَّحِيمِ

<https://autolibrary.ir>

خریدار گرامی

ضمن تشکر از شما برای خرید محصول شرکت ایران خودرو، تبریک ما را به جهت این انتخاب پذیرا باشید. امیدواریم خودروی جدید بتواند در لحظات شاد زندگی شما سهمی داشته باشد.

شرکت ایران خودرو در تلاش است تا همزمان با ارتقاء کیفیت محصولات خود، با ارائه خدمات بهتر رضایت شما را جلب نماید و اعتقاد داریم که این رضایتمندی، کلید طلایی در موفقیت ما خواهد بود.

در این راستا کتابچه راهنمای محصول و گارانتی تهیه شده است تا در استفاده صحیح از امکانات وسیله نقلیه و نحوه رانندگی با آن و نیز شرایط بهره‌مندی شما از خدمات گارانتی و امدادی به شما کمک نماید. لذا بهتر است همواره آن را به نحو مناسب به همراه داشته باشید.

برای استفاده آسان‌تر، این کتابچه به دو قسمت کلی "راهنمای محصول" و "راهنمای گارانتی" تقسیم شده است.

در راهنمای محصول به مشخصات و امکانات محصول، نکات ایمنی و عملکردی برای رانندگی و نگهداری از خودرو، اطلاعات فنی و ... در قالب فصل‌های قبل از رانندگی، رانندگی، نگهداری خودرو، فوریت‌های فنی، اطلاعات فنی اشاره شده است.

در راهنمای گارانتی شرایط استفاده از خدمات گارانتی خودرو و نیز نحوه بهره‌مندی از خدمات امداد خودرو ایران در فصل‌های کلیات، سرویس‌ها، قانون و آیین‌نامه حمایت از مصرف‌کنندگان و خدمات امدادی و طلایی امداد خودرو ایران تشریح گردیده است.

نکات مهم:

- در این کتابچه به امکانات و مشخصات همه مدل‌های این خودرو اشاره شده و ممکن است بخشی از اطلاعات مندرج در مورد خودروی شما صادق نباشد. مواردی که اختصاص به برخی از مدل‌ها دارد، با علامت ستاره (*) و توضیح "در صورت نصب در خودروی شما" مشخص گردیده است.

- نظر به اهتمام شرکت ایران خودرو بر توجه به مسایل محیط زیستی، در این کتابچه موارد و نکاتی که لازم است در راستای حفاظت از محیط زیست مورد توجه قرار گیرد با نماد  مشخص شده است.

عبارات خاص:



اخطار

عدم توجه به دستورات ویژه که در کادرهای اخطار همراه با این علامت درج شده، ممکن است باعث آسیب جدی و به خطر افتادن سلامت راننده و یا سرنشینان خودرو شود



هشدار

عدم توجه به دستوراتی که در کادرهای هشدار دهنده همراه با این علامت درج شده است احتمال تصادف یا آسیب به خودرو را به دنبال خواهد داشت

۱ خودروی شما در یک نگاه

۲ قبل از رانندگی

۳ رانندگی

۴ نگهداری خودرو

۵ فوریت‌های فنی

۶ اطلاعات فنی

راهنمای نگهداری و خدمات گارانتی

مرور سریع مطالب

۱۰۱.....	روشن کردن و رانندگی CNG *	۶.....	فهرست تصویری نمای خارجی
۱۰۵.....	پر کردن مخزن سوخت	۷.....	فهرست تصویری نمای داخلی
۱۰۶.....	چراغ‌ها	۹.....	فهرست تصویری محفظه موتور
۱۰۹.....	برف پاک‌کن‌ها و شیشه‌شوی	۱۳.....	فهرست لوزم همراه خودرو
۱۱۰.....	ترمزها	۱۶.....	باز کردن و بستن درها
۱۱۱.....	سیستم‌های کمکی ترمز	۲۰.....	صندلی‌ها
۱۱۴.....	سیستم فرمان برقی EPS و دوربین دید عقب	۲۲.....	کمربند ایمنی
۱۱۶.....	بازبینی سطح مایعات	۲۴.....	ایمنی کودکان
۱۲۰.....	نگهداری و مراقبت خودرو	۳۱.....	کیسه هوا
۱۲۲.....	کاهش مصرف سوخت و حفظ محیط زیست	۳۵.....	کپسول اطفای حریق
۱۲۴.....	تعویض چرخ‌ها	۳۷.....	آینه‌ها
۱۲۹.....	سامانه پایش فشار باد تایرها TPMS	۳۹.....	شیشه بالا برها
۱۳۰.....	حمل خودرو	۴۱.....	گرمایش و تهویه
۱۳۲.....	باتری	۴۹.....	تجهیزات داخلی
۱۳۶.....	فیوزها	۵۳.....	موبایل هندز فری
۱۵۴.....	تعویض لامپ‌ها	۶۱.....	غریبک فرمان
۱۶۴.....	عوامل شناسائی خورو	۶۴.....	سیستم صوتی *
۱۶۶.....	ابعاد خودرو	۷۵.....	دزدگیر
۱۶۷.....	اطلاعات فنی موتور	۷۷.....	سوخت CNG
۱۶۸.....	مصرف سوخت	۸۲.....	نشانه‌های صفحه نمایش جلو آمپر
۱۶۹.....	اوزان خودرو	۸۳.....	چراغ‌های هشداردهنده
۱۷۰.....	ظرفیت‌ها و مشخصات	۸۷.....	راهنمای صفحه نمایش دیجیتالی
۱۷۱.....	مشخصات رینگ‌ها و تایرها	۹۰.....	صفحه نمایش چند منظوره
۱۷۵.....	راهنمای نگهداری و خدمات گارانتی	۹۱.....	هشدار صوتی جلو آمپر
۱۷۷.....	کلیات	۹۲.....	کروز کنترل *
۱۸۹.....	سرویس‌ها	۹۴.....	توربوشارژ *
۲۰۱.....	قانون حمایت و آئین‌نامه حمایت از حقوق مصرف‌کننده خودرو	۹۴.....	روشن کردن و رانندگی
۲۱۳.....	خدمات امدادی و طلایی امداد خودرو ایران	۹۹.....	سیستم هشدار موانع عقب

* در صورت نصب در خودروی شما



خودروی شما در یک نگاه

۶	فهرست تصویری نمای خارجی
۷	فهرست تصویری نمای داخلی
۹	فهرست تصویری محفظه موتور
۱۳	فهرست لوازم همراه خودرو

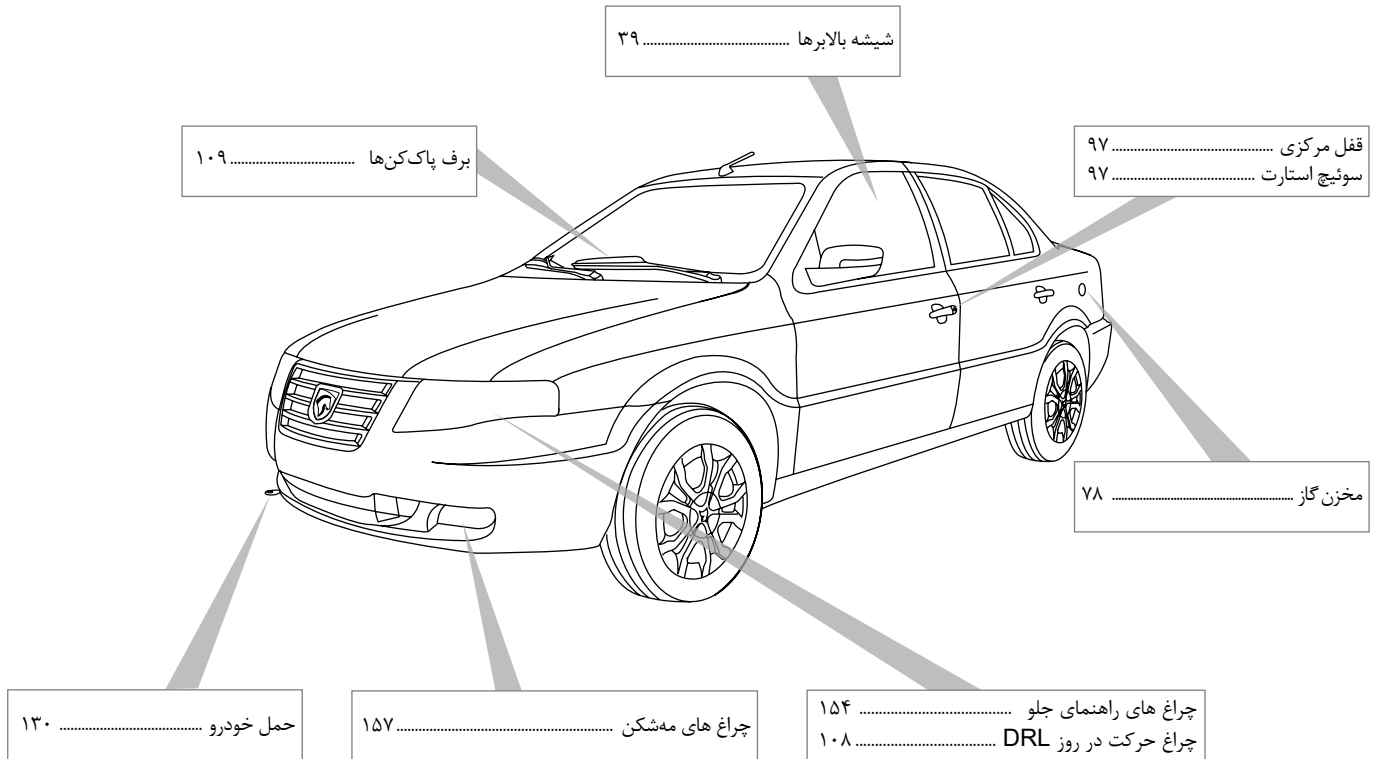

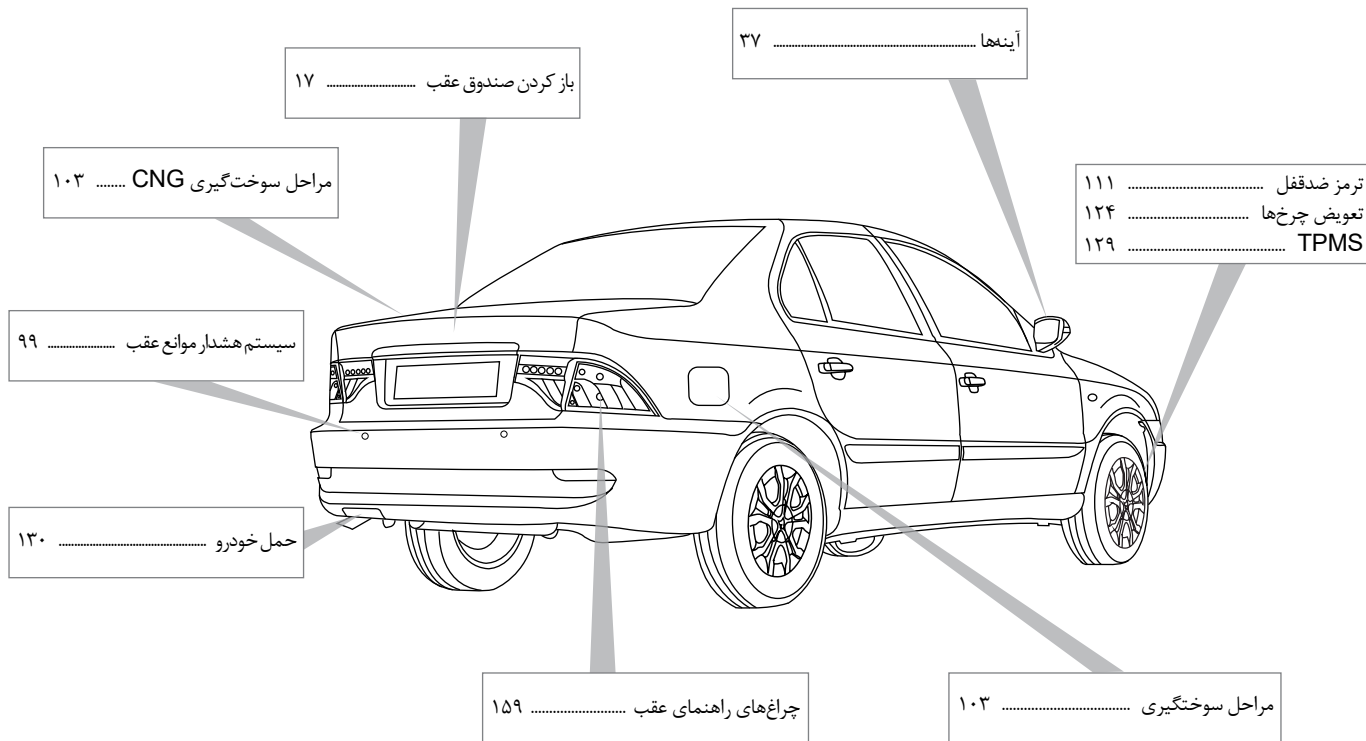

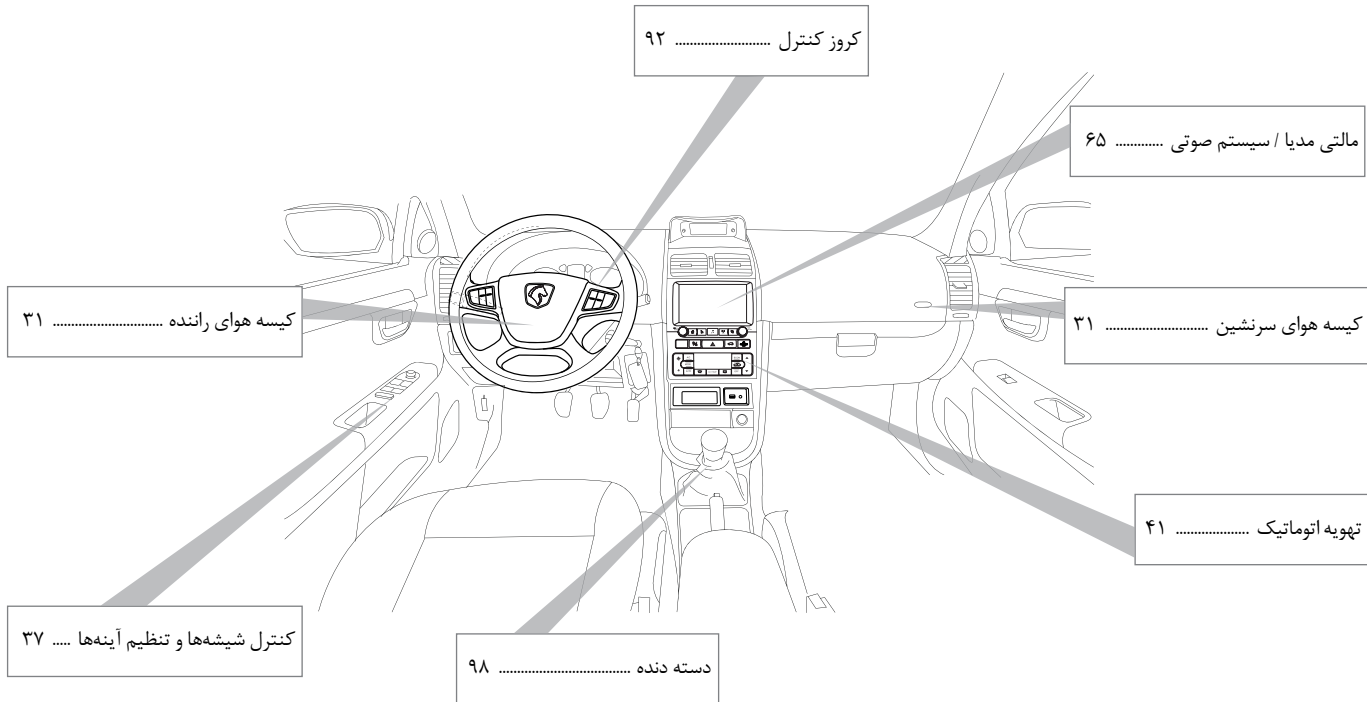

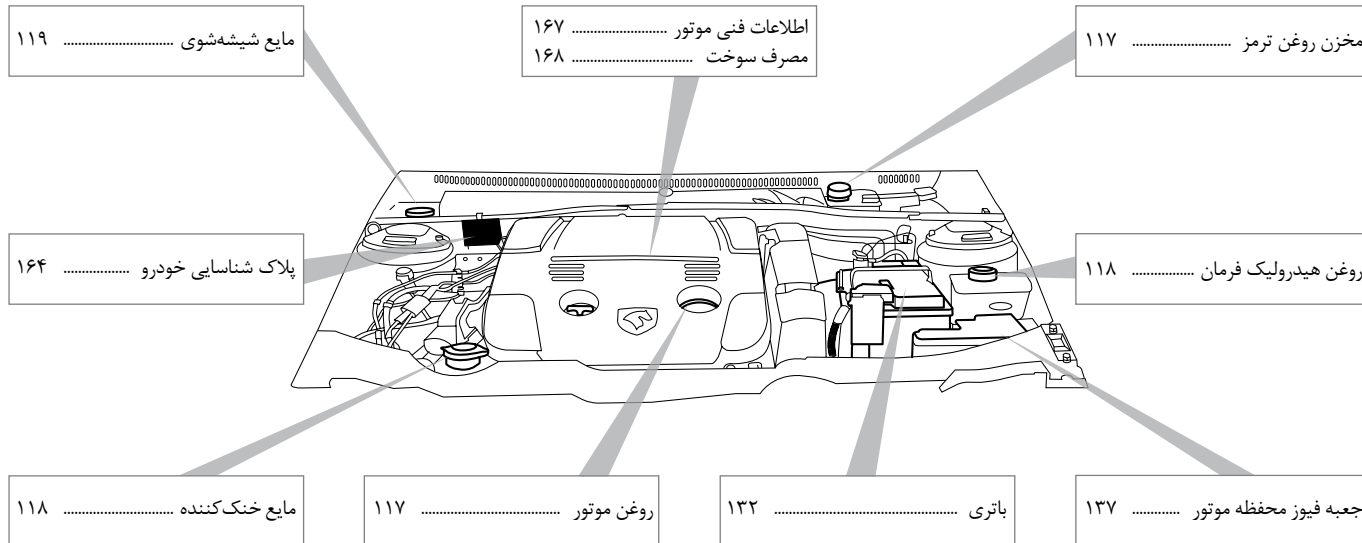

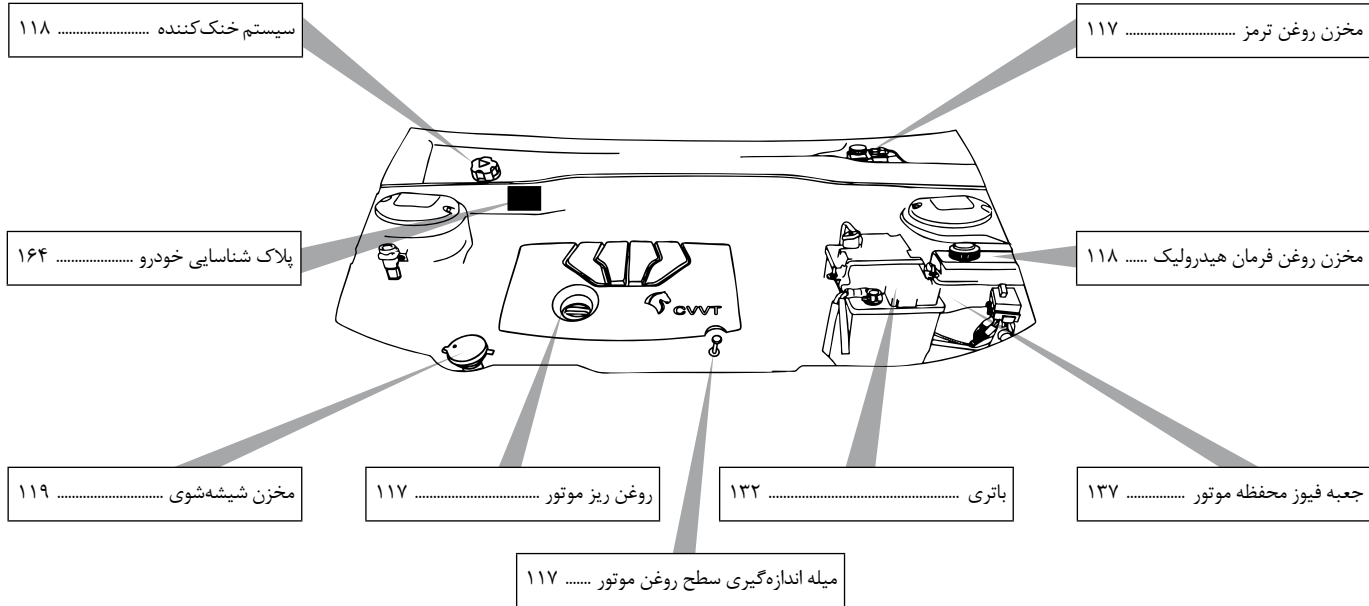

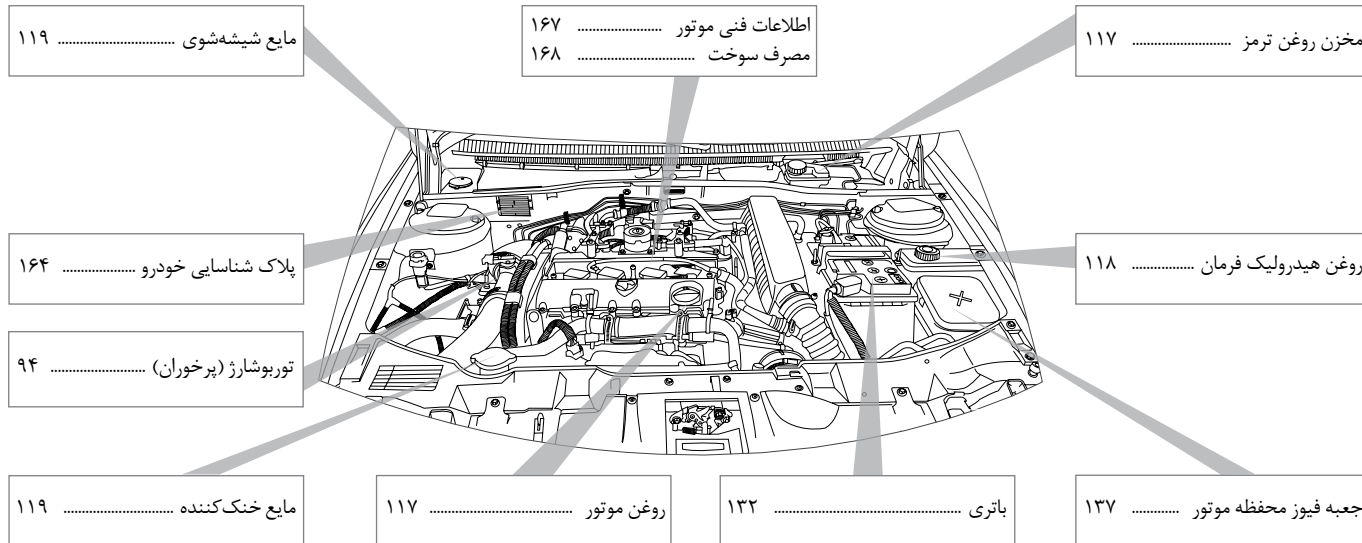

فهرست تصویری محفظه موتور XU7P *

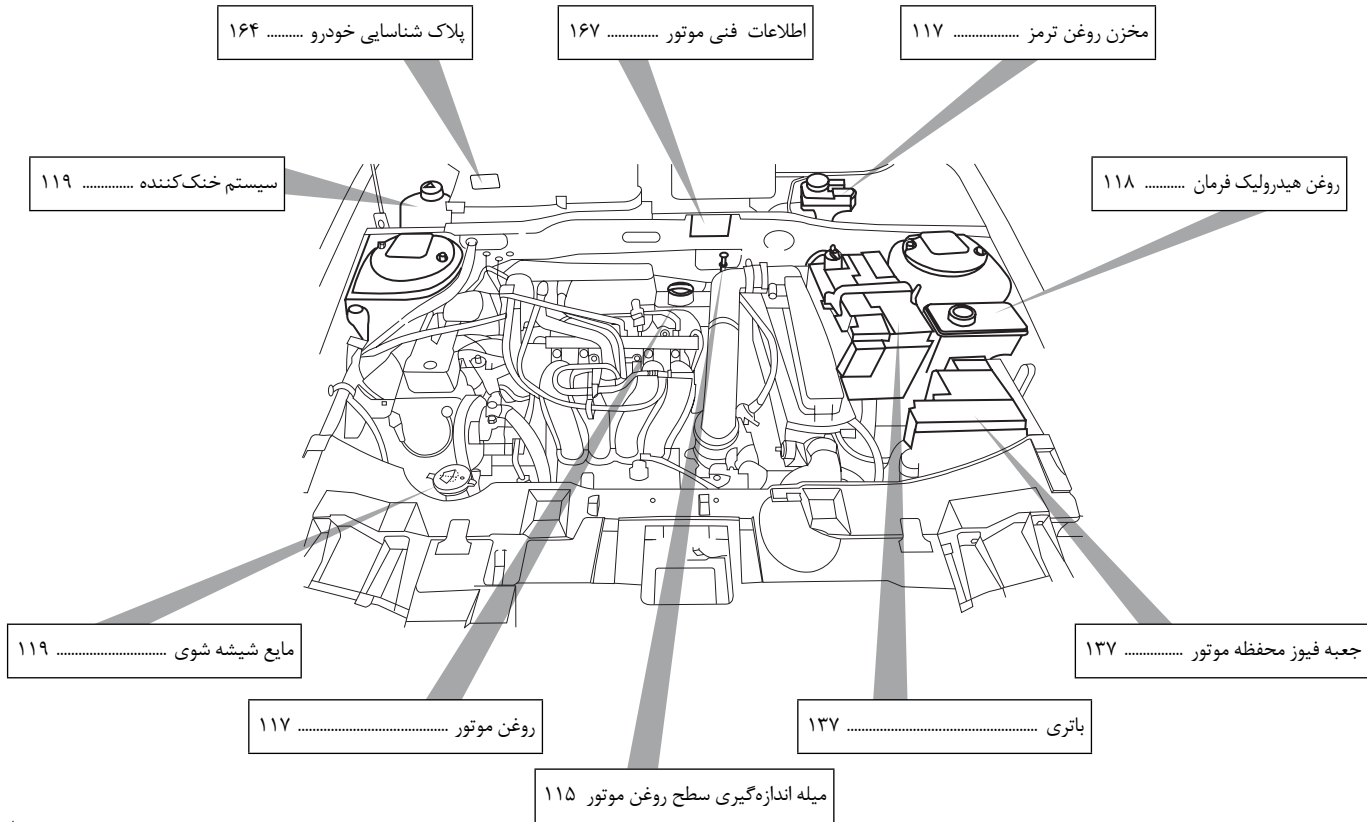

* در صورت نصب در خودروی شما

فهرست لوازم همراه خودرو

ردیف	عنوان
۱	کتابچه راهنمای محصول و گارانتی یا دفترچه راهنمای سریع
۲	سوییچ اصلی و ریموت
۳	سوییچ یدک
۴	کارت بارکد سوییچ
۵	چرخ زاپاس
۶	مجموعه جک، آچار چرخ و گوه
۷	مثلث خطر
۸	قلاب بکسل بند
۹	فندک
۱۰	کفیپوش متحرک

<https://autolibrary.ir>

۱

<https://autolibrary.ir>

۲

قبل از رانندگی

۴۰	چراغ‌های داخلی	۱۶	باز کردن و بستن درها
۴۱	گرمایش و تهویه	۱۹	سیستم ضد سرقت خودرو (ایموبلائزر)
۴۹	تجهیزات داخلی	۲۰	صندلی‌ها
۵۳	موبایل هندزفری *	۲۲	کمربندهای ایمنی
۶۱	غربیلک فرمان *	۲۲	کمربند ایمنی پیش‌کشنده
۶۳	تایمر چراغ سقفی	۲۴	ایمنی کودکان
۶۴	سیستم صوتی *	۳۱	کیسه هوا
۷۵	دزدگیر	۳۵	کپسول اطفاء حریق *
۷۷	سوخت CNG	۳۷	آینه‌ها و آینه برقی
		۳۹	شیشه بالابرها

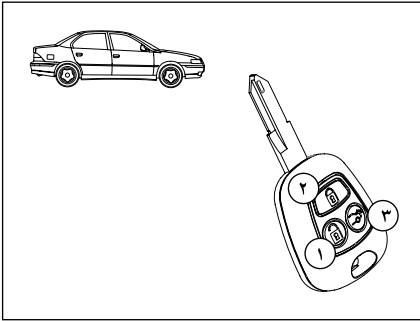

باز شدن اتوماتیک درها

چنانچه درها قفل شده باشند، با خاموش کردن خودرو و بازگشتن سویچ استارت به وضعیت اولیه قفل آنها باز خواهد شد.
این پارامتر قابلیت پیکربندی توسط دستگاه دیاگ را دارد.

توجه:

در اثر ضربه شدید و یا افتادن ریموت، احتمال شکستگی اجزاء داخلی ریموت و عدم عملکرد سیستم ضدسرقت خودرو (ایموبلایزر) وجود دارد.

قفل و باز کردن با کنترل از راه دور

- کلید کنترل از راه دور را به سمت خودرو بگیرید.
- دکمه ۱ را برای باز کردن فشار دهید. (سیستم دزدگیر خاموش می شود).
 - دکمه ۲ را برای قفل کردن فشار دهید. (سیستم دزدگیر روشن می شود).
 - دکمه ۳ را برای باز کردن در صندوق عقب فشار دهید. (۲ بار متوالی)

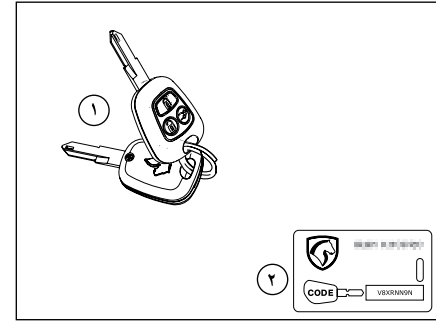

دسته کلید

با خودروی شما کلیدهای زیر ارایه می شود:

- ۱- دو عدد سوئیچ کنترل از راه دور رادیویی مجهز به بازکن در صندوق عقب
- ۲- پلاک شماره شناسایی کلید

در پلاک کلید شماره‌ای حک شده است که برای تعویض کلید به آن نیاز خواهید داشت. بنابراین پلاک را در جای امنی نگهدارید و هرگز آن را داخل خودرو قرار ندهید.

توجه:

فشار دادن متوالی دکمه‌ها با فاصله زمانی کوتاه باعث می شود عملکرد آنها به مدت ۲۰ ثانیه متوقف شود.

* در صورت نصب در خودروی شما

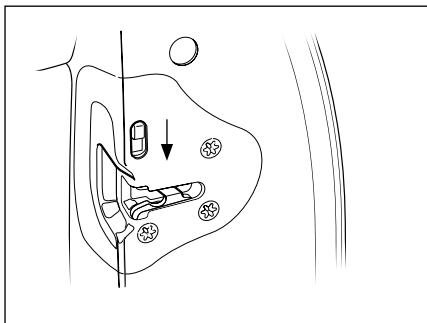

قفل‌های ایمنی محافظت از کودکان

این قفل‌ها در درهای عقب خودرو، زیر قفل اصلی قرار گرفته‌اند و از باز شدن درهای عقب از داخل جلوگیری و مستقل از سیستم قفل مرکزی عمل می‌کنند. برای قفل کردن زائده را به سمت پایین بفشارید.

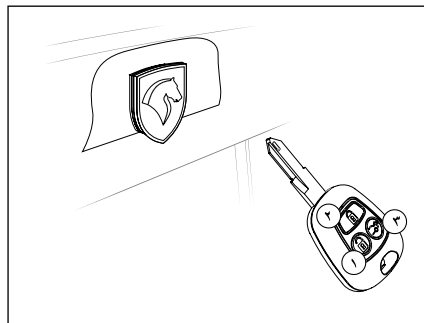

قفل و باز کردن در صندوق عقب

برای باز کردن در صندوق عقب، کلید کنترل از راه دور را به سمت گیرنده رادیویی گرفته و دکمه بازکننده در صندوق عقب (دکمه ۳) را در زمان کمتر از ۲ ثانیه ۲ بار به صورت ضربه‌ای بفشارید. هنگامی که قفل مرکزی خودرو با کنترل از راه دور یا مکانیزم قفل خودکار هشدار دهنده فعال شده است، دسترسی به صندوق عقب با فشردن دکمه بازکننده در صندوق عقب امکان‌پذیر است. برای قفل کردن، تنها با بستن در صندوق عقب امکان دسترسی به صندوق عقب وجود نخواهد داشت.

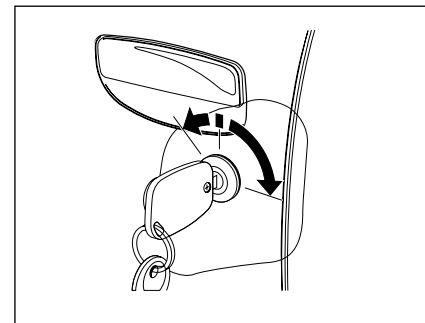

قفل یا باز کردن با کلید

از کلید برای قفل یا باز کردن سیستم قفل مرکزی استفاده کنید. کلید را در قفل در سمت راننده وارد کنید و برای قفل کردن، به سمت چپ و برای باز کردن، به سمت راست بچرخانید. تمام درها و در صندوق عقب و در باک قفل می‌شوند.

نکته

در صورتی که خودروی شما توسط سوئیچ کنترل از راه دور قفل شده باشد و اقدام به باز کردن خودرو یا در صندوق عقب با سوئیچ مکانیکی نمایید، دزدگیر فعال بوده و باعث فعال شدن بوق خواهد شد.

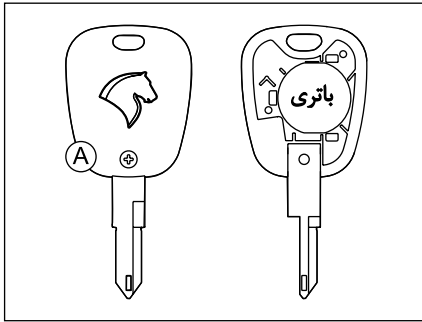

تعویض باتری کنترل از راه دور

اگر کلید درست عمل نکند، لازم است باتری را عوض کنید. برای تعویض باتری، ابتدا پیچ A را باز کنید و قاب پشت سوئیچ را با فشار مناسب به شکاف مابین قاب بالا و پایین، جدا کنید. باتری مورد تأیید CR 2032 می‌باشد.

به یاد داشته باشید، حتی هنگامی که باتری‌های کنترل از راه دور خالی شده‌اند، سیستم قفل مرکزی با استفاده از کلید عمل می‌کند. حتی المقدور از باتری‌های مستعمل استفاده نکنید.



هشدار

- از پارک کردن خودرو در مکان‌های خلوت خودداری کنید.
- خودرو را در مکان‌های تاریک پارک نکنید.
- هرگز اسناد و مدارک خودرو یا کلیدهای یدکی را در داخل خودرو جا نگذارید.
- اگر پارکینگ دارید، از آن استفاده کنید و حتماً سوئیچ را بردارید.

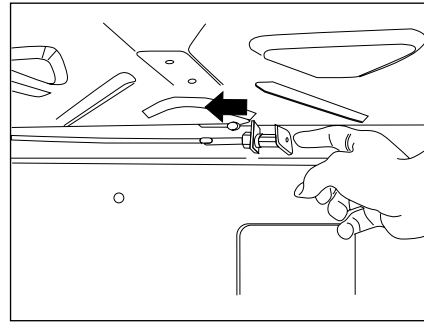

لطفاً پس از استفاده از این مکانیزم، برای خوب بسته شدن در صندوق عقب، اهرم مکانیزم را به جای اول خود برگردانید.

نکات ایمنی پیشگیری از سرقت خودرو

هموار نکات زیر را هنگامی که خودرو را حتی برای چند دقیقه ترک می‌کنید، رعایت کنید:

- ۱- پنجره‌ها را کاملاً ببندید.
- ۲- اشیای قیمتی را با خود بردارید یا در صندوق عقب پنهان کنید.
- ۳- سوئیچ را جا نگذارید.
- ۴- فرمان را قفل کنید (هنگامی که ماشین خاموش است با کمی چرخاندن، فرمان قفل می‌شود)
- ۵- همه درها را قفل کنید.

علاوه بر رعایت نکات بالا، خود شما هم می‌توانید تدابیری بیندیشید که امکان سرقت خودروی خود را کاهش دهید.

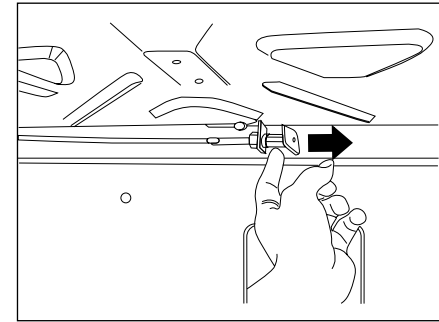

اهرم و کابل باز کننده در صندوق عقب

زیر آرنجی را از میان پشتی صندوق عقب به طرف پایین باز کنید و گیره بالای دریچه دسترسی به صندوق عقب را آزاد کنید و آن را پایین بکشید تا کاملاً بر روی زیر آرنجی بخوابد. دست خود را به سمت چپ زیر طاقچه عقب ببرید، در زیر طاقچه عقب خودرو (از قسمت داخل صندوق عقب) اهرم و کابلی تعبیه شده که در مواقع اضطراری برای باز کردن در صندوق عقب مورد استفاده قرار می‌گیرد. در موارد ضروری از قبیل نبود جریان برق در خودرو، کار نکردن دکمه بازکننده در صندوق عقب روی کلید کنترل از راه دور و دکمه بازکننده در صندوق عقب روی داشبورد، اهرم موجود در زیر طاقچه عقب را به سمت راست بکشید، تا در صندوق عقب به صورت مکانیکی باز شود.

حتی الامکان از قرار دادن سوئیچ خودرو در مکان هایی که دارای میدان های مغناطیسی و الکتریکی قوی هستند خودداری فرمایید.

۲- هنگام تحویل خودرو به همراه کلیدها کارت بی به شکل روبرو تحویل مالک خودرو می گردد.

وجود این کارت در موارد مربوط به تکثیر کلید (از ۲ به ماکزیمم ۵ عدد) و یا جایگزین کردن کلیدهای گمشده، تعویض یونیت الکترونیکی سیستم ضد سرقت خودرو (ایموبلایزر) و یا تعویض یونیت الکترونیکی کنترل موتور (ECU) به همراه اسناد مالکیت خودرو ضروری می باشد، لذا در نگهداری این کارت همراه با اسناد خودرو دقت کنید.

شایان ذکر است در صورت فقدان کارت عملیات فوق امکان پذیر نبوده و باید تمامی سیستم تعویض گردد. هزینه های ناشی از این بی دقتی به عهده مالک خودرو می باشد.

توجه:

این سیستم، لحظاتی پس از خاموش شدن موتور، سیستم الکترونیکی موتور را کنترل نموده و بدینوسیله، از روشن شدن موتور توسط کسی که کلید اصلی را ندارد، جلوگیری می کند.

- در اثر ضربه شدید و یا افتادن ریموت، احتمال شکستگی اجزاء داخلی ریموت و عدم عملکرد سیستم ضد سرقت خودرو (ایموبلایزر) وجود دارد.

توجه:

کپی کردن تیغه کلید برای روشن شدن خودرو کافی نیست، برای داشتن سوئیچ های بیشتر به درخواست مالک خودرو، در نمایندگی های مجاز ایران خودرو امکان تکثیر کلید با دستگاه دیگ وجود دارد.

برای نگهداری و استفاده بهتر از خودرو خود، به موارد زیر توجه فرمائید:

۱- با توجه به اینکه درون کلیدهای خودروی شما تراشه های الکترونیکی ظریفی جا داده شده اند که حفاظت آنها حاوی اطلاعات کد کلید شما می باشد،

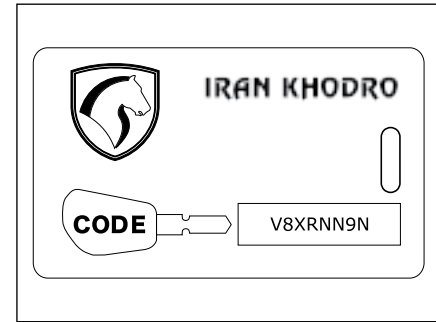

سیستم ضد سرقت خودرو (Immobilizer)

با تجهیز خودرو به سیستم ایموبلایزر، خودرو تنها با استفاده از دو عدد سوئیچی که در هنگام تحویل خودرو به مالک تحویل گردیده است، روشن خواهد شد.



هشدار

- سیستم ضد سرقتی که خودروهای شما به آن تجهیز گشته است، از مطمئن ترین انواع سیستم های حفاظتی می باشد که بدون انجام عملیات خاصی، منجر به بالا رفتن ضریب امنیتی خودرو می گردد. البته موضوع فوق نباید باعث سهل انگاری مالکین خودرو نسبت به حفاظت کافی از خودروی شخصی شود.

- هرگونه تعمیرات و یا تغییر بر روی سیستم ضد سرقت (جعبه الکترونیکی، سیم کشی و غیره) اکیدا ممنوع می باشد.



اخطار

از نگهداری باتری های مستعمل در خانه یا رهاسازی آنها در طبیعت خودداری کنید، آنها را در اختیار سازمان هایی که مسئولیت جمع آوری و بازیافت اینگونه باتری ها را دارند قرار دهید.

- از قرار دادن کنترل از راه دور یا باتری در دسترس کودکان به شدت پرهیز نمایید زیرا بلعیدن باتری می تواند منجر به مرگ گردد. در صورت بلعیده شدن سریعاً به مراکز درمانی مراجعه نمایید.

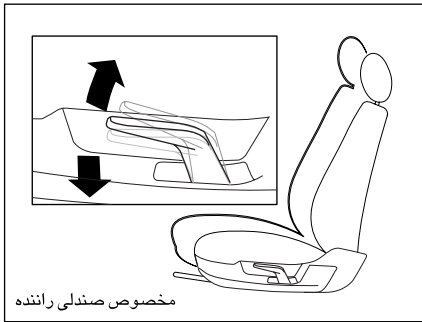

مخصوص صندلی راننده

تنظیم ارتفاع صندلی

برای تنظیم، روی صندلی بنشینید و اهرم را به سمت بالا کشیده و اندکی از فشار وزن خود را بر روی صندلی کاهش دهید تا به ارتفاع دلخواه برسید، سپس اهرم را رها کنید.

برای کاهش ارتفاع اهرم را به سمت پایین فشار دهید و همزمان با کمک نیروی وزن ارتفاع صندلی را کاهش دهید و در ارتفاع دلخواه اهرم را رها کنید.

**اخطار**

- دقت کنید هنگام حرکت، سرنشینان جلویی خودرو، با پشتی صندلی خوابیده سفر نکنند. کمربندهای ایمنی در حالتی قابلیت کامل خود را دارند که زاویه پشتی نسبت به خط عمود حدود ۲۵ درجه باشد.
- در هنگام حرکت خودرو، از تنظیم صندلی خودداری کنید.

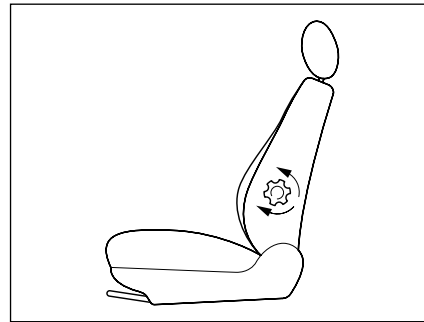
**تنظیم تکیه‌گاه گودی کمر**

پیچ تنظیم کنار صندلی را جهت تنظیم تکیه‌گاه گودی کمر بچرخانید.

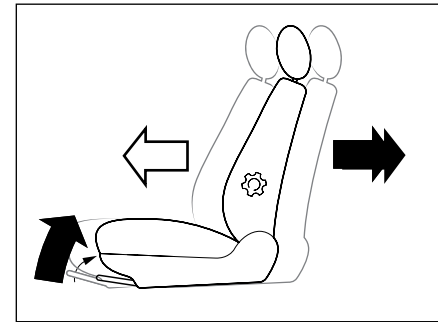
**جلو و عقب بردن صندلی**

۱- اهرم را به طرف بالا بکشید.
۲- صندلی را (با فشار بدن) به حالت مطلوب ببرید.
۳- اهرم را رها کنید تا قفل شود. قبل از رانندگی مطمئن شوید صندلی در وضعیت خود محکم است.

**اخطار**

- در صورت نیاز به باز و بستن صندلی‌ها، جهت حفظ ایمنی به نمایندگی‌های مجاز مراجعه شود.
- در صورت نصب روکش دوم صندلی‌ها دقت نمایید که بندهای نگهدارنده روکش مانع حرکت میله‌های تنظیم موقعیت صندلی راننده نگردند.

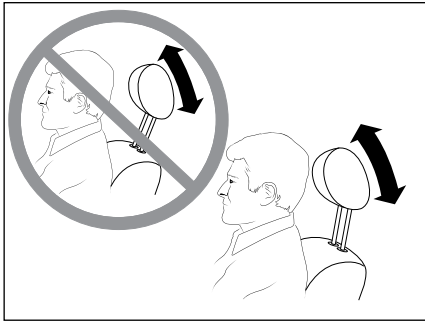

وضعیت سر نسبت به پشت سری

پشت سری برای محافظت سر از عقب رفتن شدید هنگام تصادف یا توقف‌های ناگهانی طراحی شده است. تنظیم صحیح آن خطر آسیب رسیدن به سرو گردن را کاهش می‌دهد. ضمناً پشت سری در موقعیت خود، قابل چرخش به جلو و عقب است (مطابق شکل بالا)

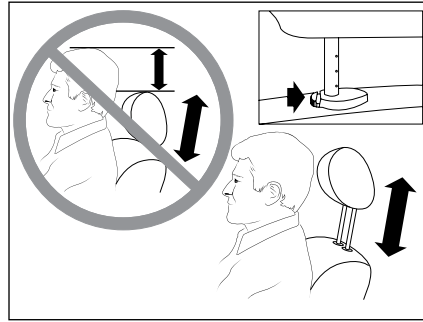

تنظیم ارتفاع پشت سری

برای تنظیم ارتفاع پشت سری، آن را به طرف بالا بکشید تا هم سطح پشت سر شود. برای کاهش ارتفاع، آن را به طرف پایین بفشارید. (ابتدا قفل ضامن را به سمت داخل فشار داده سپس پشت سری را به سمت بالا یا پایین بکشید).
توجه: با توجه به اینکه بیرون آوردن پشت سری به نیروی زیادی نیاز دارد که ممکن است به صندلی صدمه بزند، جز در موارد ضروری از بیرون کشیدن آن خودداری کنید.



اخطار

جهت کاهش صدمات جانی و ایمنی به راننده و سرنشین جلو، لازم است تنظیمات ارتفاع پشت سری و وضعیت سر نسبت به پشت سری، مطابق تصاویر فوق حتماً رعایت گردد.

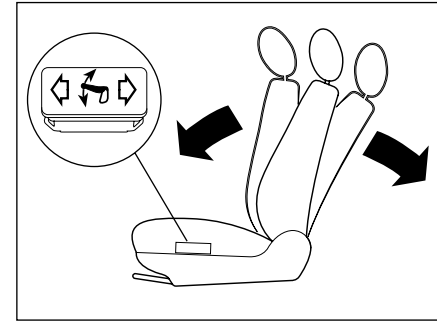

تنظیم برقی پشتی صندلی

پس از باز کردن سوئیچ، کلید تنظیم برقی کنار صندلی را برای تنظیم پشتی بفشارید تا پشتی صندلی در وضعیت دلخواه ثابت گردد.



اخطار

- مطمئن شوید هنگام پایین آوردن صندلی، پای سرنشین عقب زیر صندلی نباشد.
- در هنگام حرکت خودرو از تنظیم صندلی خودداری کنید.
- با توجه به اینکه پشت سری یک وسیله ایمنی است، از وجود آن و صحیح قرار گرفتن آن در جای خود اطمینان حاصل نمایید.

سیستم پیش‌کشنده و محدودکننده نیرو

کمربندهای ایمنی جلو به یک سیستم پیش‌کشنده و محدودکننده نیرو مجهز هستند. این سیستم، ایمنی کمربندهای ایمنی جلو را در صورت ضربه از جلو (هنگامی که سویچ در وضعیت ON باشد) بهبود می‌بخشد.

بسته به شدت ضربه، سیستم پیش‌کشنده فوراً کمربندهای ایمنی را بر روی بدن سرنشینان محکم می‌کند.

محدودکننده، فشار لحظه‌ای (ناشی از عملکرد سیستم پیش‌کشنده) بر روی سینه سرنشینان را کاهش می‌دهد تا حفاظت از آنها بهتر انجام شود. سیستم پیش‌کشنده و محدودکننده نیرو در هنگام عملکرد کیسه هوا فعال شده و پس از آن باید در اسرع وقت کمربندها توسط نمایندگی‌های مجاز ایران خودرو بازبینی و در صورت نیاز تعویض شود. عملکرد این سیستم با ایجاد صدا و دودی بی‌ضر همراه است.

توصیه‌های مربوط به کودکان

اگر سن یکی از سرنشینان کمتر از ۱۳ سال یا قد وی کمتر از ۱۳۷ سانتیمتر باشد، از صندلی کودک مناسب استفاده کنید. (به بخش ایمنی کودکان مراجعه کنید). هرگز از یک کمر بند برای نگه داشتن بیش از یک کودک، استفاده نکنید. هرگز اجازه ندهید که کودکان در آغوش شما بنشینند.

چراغ هشدار و آلارم صوتی

هنگامی که سوئیچ استارت باز می‌شود، اگر راننده، سرنشین جلو (در صورت تشخیص سنسور وزن) یا سرنشینان عقب، کمر بند ایمنی خود را نبسته باشند، چراغ هشدار بر روی جلو آمپر نمایش داده شده و روشن می‌ماند تا اینکه کمر بند ایمنی مورد نظر بسته شود.

همچنین اگر راننده یا سرنشینان، کمر بند ایمنی خود را حین حرکت باز کنند، چراغ هشدار بر روی جلو آمپر روشن می‌شود.

با رسیدن سرعت به ۲۵ کیلومتر بر ساعت، علاوه بر چراغ هشدار، آلارم صوتی نیز به مدت یک دقیقه فعال خواهد شد.

ضمناً موقعیت هریک از کمربندهای عقب که بسته نشده یا باز شده‌اند، با علامت ضربدر روی مربع‌های مشخص شده در جلو آمپر (مطابق شکل) نیز نمایش داده می‌شود. **REAR** X X X

تنظیم ارتفاع کمر بند ایمنی صندلی‌های جلو

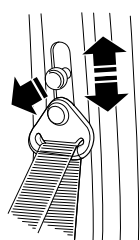

ارتفاع کمر بند ایمنی را متناسب با قد سرنشینان جلو با استفاده از ضامن روی ستون تنظیم نمایید. برای این کار، دکمه تنظیم ارتفاع کمر بند را بیرون بکشید و آن را یک یا چند پله بالا یا پایین ببرید.

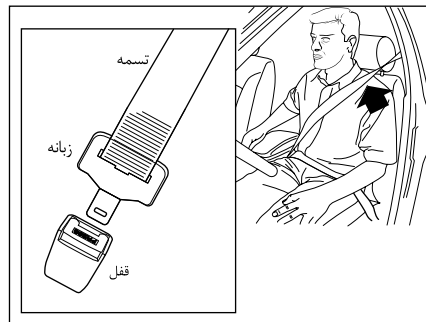

بستن و باز کردن کمر بند ایمنی

صندلی‌های جلو و عقب مجهز به کمر بند ایمنی هستند. برای بستن و باز کردن آنها به ترتیب زیر عمل نمایید:

- تسمه کمر بند را کشیده، سپس زبانه را وارد قفل کنید.
- با کشیدن کمر بند مطمئن شوید که کمر بند ایمنی به صورت صحیح بسته شده است.
- برای باز کردن، دکمه قرمز را بر روی قفل فشار داده و کمر بند ایمنی را در قرقره آن هدایت کنید تا جمع شود.

صندلی سرنشین جلو، مجهز به سنسور وزن بوده و تنها در صورتی که فرد یا جنسی با وزن بیش از ۱۵ کیلوگرم بر روی آن قرار گیرد، باید کمر بند ایمنی سرنشین بسته شود.*



اخطار

- همواره از بسته بودن کمربند ایمنی همهٔ سرنشینان حتی در رفت و آمدهای کوتاه اطمینان حاصل کنید.
- کمربندهای ایمنی خودروی شما برای اندازه‌های افراد بالغ طراحی و تنها برای استفادهٔ یک نفر در نظر گرفته شده است.
- هرگز اجازه ندهید هنگام حرکت، سرنشینان پشتی صندلی خود را بیش از حد بخوابانند. کمربندهای ایمنی در حالتی قابلیت کامل خود را دارند که سرنشینان به حالت عمودی نشسته و به صندلی تکیه دهند.
- هنگام حرکت، تسمهٔ کمربند را از بدن دور نکنید. جهت عملکرد درست، کمربند ایمنی باید همیشه در تماس کامل با بدن باشد و نزدیک بدن بسته شود.
- برای اطمینان از عملکرد صحیح، کمربندها را با یک حرکت نرم به جلو بکشید و بازبینی کنید که پیچ نخورده یا گیر نکرده باشد.
- تسمهٔ پایینی کمربند نباید از روی شکم عبور کند بلکه محل صحیح عبور آن از ناحیه لگن است. تسمه مورب باید از روی شانه و قفسهٔ سینه بگذرد بدون اینکه به گردن فشار آورد.
- قبل از بستن کمربند، اشیای سخت، تیز یا شکستنی چون قلم، کلید، عینک و مانند آن را از لباس خود جدا کنید.
- مراقب باشید کمربند تاب نخورده باشد و مانعی در سر راه آن قرار نگیرد.
- در صورت لزوم می‌توانید از کمربندها برای ثابت نگاه‌داشتن بسته‌های آزاد روی صندلی‌ها در داخل اتاق خودرو می‌تواند موجب صدمات جدی شود.
- کمربندهای ایمنی به یک قرقره مجهز هستند که امکان تنظیم خودکار طول تسمه با اندازه بدن شما را فراهم می‌کند. این کمربند ایمنی به صورت خودکار هنگامی که استفاده نشود، جمع می‌شود. قبل و بعد از استفاده مطمئن شوید که کمربند ایمنی به صورت صحیح در قرقره جمع شده است.
- قرقره‌های کمربند به قفل کن اتوماتیک مجهز هستند که در صورت تصادف، ترمز اضطراری، یا در صورت چپ کردن خودرو، عمل می‌کند. می‌توانید این امکان را با کشیدن محکم تسمه و مشاهده قفل شدن آن امتحان کنید.
- پس از جمع کردن یا حرکت دادن صندلی‌ها، مطمئن شوید که کمربند ایمنی در جای صحیح قرار گرفته و به صورت صحیح در قرقره جمع شده است.
- از ورود اجسام خارجی بخصوص مواد چسبنده، به داخل قفل کمربند که باعث درست عمل نکردن آن می‌شوند، جلوگیری کنید.
- برای هرگونه بازدید یا تعمیرات اجزای کمربندهای ایمنی، به نمایندگی‌های مجاز که به مهارت و تجهیزات مورد نیاز مجهز هستند مراجعه نمایید.
- در صورت مشاهده هرگونه آسیب، فرسودگی، بریدگی و ... در اجزای کمربند ایمنی، به نمایندگی‌های مجاز مراجعه نمایید.
- به دنبال وارد شدن ضربه، سیستم کمربندهای ایمنی را توسط نمایندگی‌های ایران خودرو مورد بازبینی و در صورت نیاز تعویض قرار دهید.

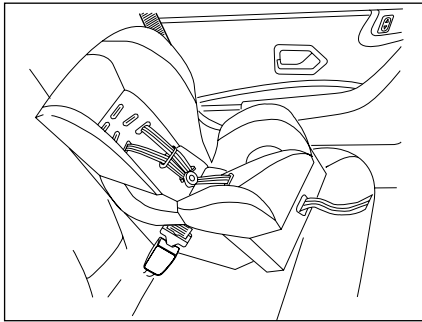

صندلی مخصوص اطفال ۹ ماهه تا ۴ ساله (وزن تا ۱۸ کیلوگرم) را به صورت رو به جلو، در صندلی عقب خودرو مستقر و از ۳ نقطه به کمر بند (کمر بند ساده و یا توسط ایزوفیکس) محکم کنید.
(رجوع شود به جداول نصب صندلی کودک)

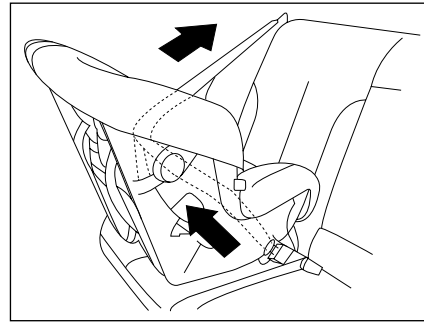

صندلی مخصوص اطفال تا سن حدود ۱۵ ماهگی (وزن تا ۱۳ کیلوگرم) را به صورت رو به پشت از سه نقطه به تسمه کمر بند (کمر بند با قرقره قفل شونده) محکم کنید.
(رجوع شود به جداول نصب صندلی کودک)

توجه: آناتومی بدن کودکان متفاوت از بزرگسالان است بنابراین در تصادفها حساس تر هستند. لذا در اغلب کشورها برای حمل کودکان در خودروها قوانینی وضع شده و استفاده از وسایل ایمنی محافظت از کودکان اجباری می باشد. در کاهش ناگهانی سرعت خودرو، وزن سر با توجه به ضعف نسبی عضلات گردن کودکان می تواند صدمات جدی به ستون مهره ها وارد سازد. تنها در مواقعی که سن سر نشینان حدود ۱۳ سال و یا قد آنها بیش از ۱۳۷ سانتیمتر باشد، می توان آنان را نوجوان محسوب کرد.

در غیر اینصورت جهت حفظ سلامتی کودکان از صندلی کودک یا بوستر (Booster) استفاده گردد.
برای حمل کودکان در خودرو از وسایل ایمنی مختلفی همچون صندلی کودکی که با کمر بند خودرو به خودرو متصل می شود یا صندلی کودکی که از طریق قلاب های ایزوفیکس به خودرو محکم می شود و یا بوستر جهت تغییر ارتفاع نشیمنگاه کودکان بالغ تر با قد بیشتر می توان استفاده کرد.



اخطار

زمانی که صندلی کودک به حالت پشت به سمت جاده در صندلی سر نشین جلو قرار گرفته باشد، حتماً باید کیسه هوای سر نشین غیر فعال شود. در غیر اینصورت خطر زخمی شدن شدید و یا کشته شدن کودک به دلیل باز شدن کیسه هوا وجود دارد.

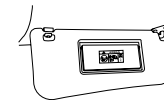

برچسب درج شده بر روی آفتابگیر

ایمنی کودکان و سقف بازشونده* (سانروف)

- خارج شدن کودکان از سقف بازشوی خودرو به خصوص هنگام حرکت بسیار خطرناک می‌باشد.
- حتی در سرعت‌های پایین، ترمزگیری باعث اعمال شتاب بسیار زیاد به کودک و پرتاب او به بیرون می‌شود و ممکن است در اثر برخورد به لبه سقف باز شونده به گردن کودک آسیب وارد گردد.
- احتمال ورود اجسام خارجی نیز به چشم کودک وجود دارد.
- در اثر سرعت جریان هوا کودک ممکن است دچار کمبود اکسیژن گردد.
- در هر حال کودک شما باید در صندلی مخصوص خود محافظت شده باشد.

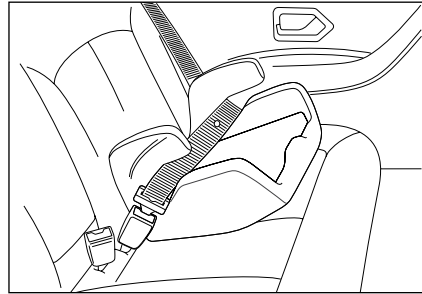

کودکان ۶ سال به بالا (وزن مابین ۲۲ تا ۳۶ کیلوگرم) را می‌توان با یک تشک کمکی به گونه‌ای در صندلی عقب خودرو رو به جلو نشانند، که بتوان از کمربندهای خودرو برای محافظت از کودک استفاده نمود.

هنگام بستن کمربند بر روی بوستر به نکات زیر توجه کنید.

- کمربند باید تا حد امکان محکم بسته شود
- کمربند باید از ناحیه لگن عبور کند، نه از روی شکم
- بند مورب باید روی شانه قرار گیرد نه روی گردن (رجوع شود به جداول نصب صندلی کودک)

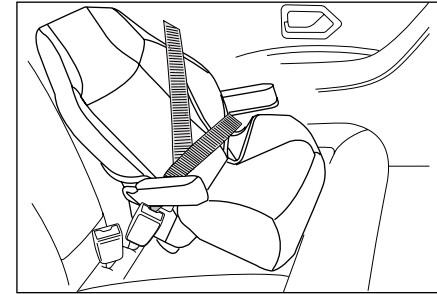

کودکان ۴ تا ۶ سال (وزن مابین ۱۵ تا ۲۵ کیلوگرم) می‌توانند از صندلی بوستر (Booster Seat) استفاده کنند.

این صندلی، در صندلی عقب خودرو و رو به جلو به گونه‌ای قرار می‌گیرد که کودک توسط کمربند خودرو در صندلیش محافظت شود.

(رجوع شود به جداول نصب صندلی کودک)

* در صورت نصب در خودروی شما

نحوه اتصال صندلی ایزوفیکس دار

به منظور اتصال صندلی کودک مجهز به ایزوفیکس به قلاب‌های پایین صندلی کودک را به حلقه‌هایی که بین کفی و پشتی هستند متصل کنید و قلاب متصل به تسمه که بالای صندلی کودک است را به قلاب روی پشت صندلی عقب متصل کنید.

برای این منظور شاید لازم باشد قلاب پشتی صندلی خودرو را آزاد کنید تا پشتی صندلی خودرو کمی خم شود تا امکان رد کردن تسمه بالای صندلی کودک فراهم شود.

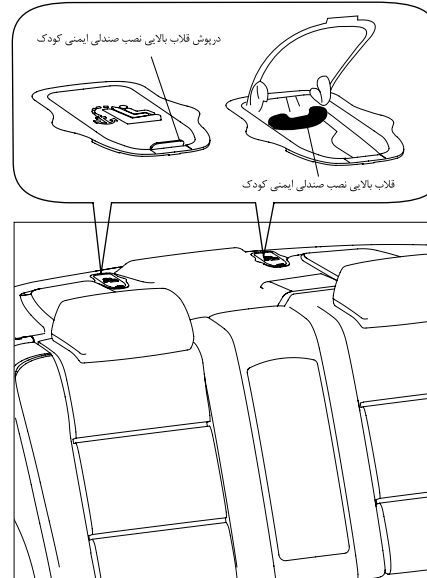

اتصالات صندلی کودک (در تصویر مشاهده می شود)، شامل سه حلقه است که دو تای آن بین کفی و پشتی صندلی عقب و دیگری پشت صندلی عقب قرار دارد.

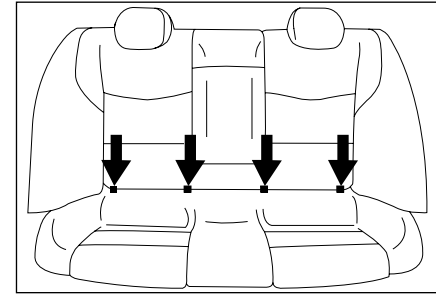
**نصب صندلی کودک توسط ایزوفیکس (Isofix)**

صندلی‌های کودک مجهز به سیستم ایزوفیکس دارای دو قلاب قفل شونده در پایین صندلی بوده که به راحتی به دو حلقه که مابین پشتی و کفی صندلی خودرو قرار دارد متصل می‌شود و دارای یک تسمه و قلابی در انتهای آن است که به یک حلقه واقع در روی طاقچه عقب نصب می‌شود.

صندلی‌های ایزوفیکس به راحتی نصب می‌شود و تا جای ممکن از جابجایی و چرخش صندلی کودک جلوگیری می‌کند.

در این خودرو دو موقعیت نصب برای صندلی‌های مجهز به ایزوفیکس وجود دارد که هر دو موقعیت در صندلی‌های عقب کناری واقع شده است.

چنانچه در موقعیتی که صندلی کودک نصب می شود پشت سری ثابت وجود دارد و تسمه قلاب بالای صندلی کودک تک است، تسمه را از بالای پشت سری مطابق تصویر عبور دهید.

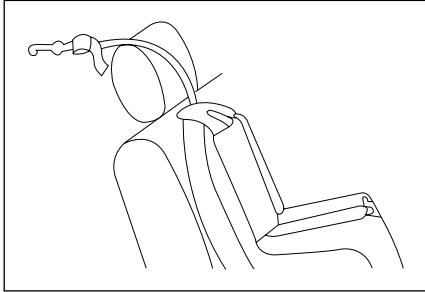

چنانچه در موقعیتی که صندلی کودک نصب می شود پشت سری ثابت وجود دارد و تسمه قلاب بالای صندلی کودک دو تایی است، تسمه را از اطراف پشت سری مطابق تصویر عبور دهید.

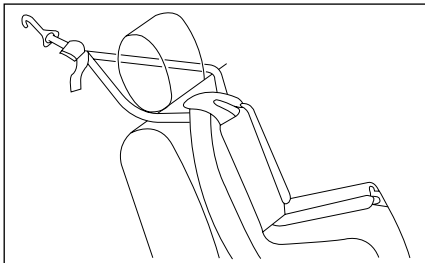

چنانچه در موقعیتی که صندلی کودک نصب می شود پشت سری متحرک وجود دارد پشت سری را بلند کرده و تسمه قلاب بالای صندلی را از زیر پشت سری رد کنید. چنانچه تسمه صندلی کودک شما دوتایی است از اطراف پشت سری تسمه را رد کنید. مطابق تصاویر زیر

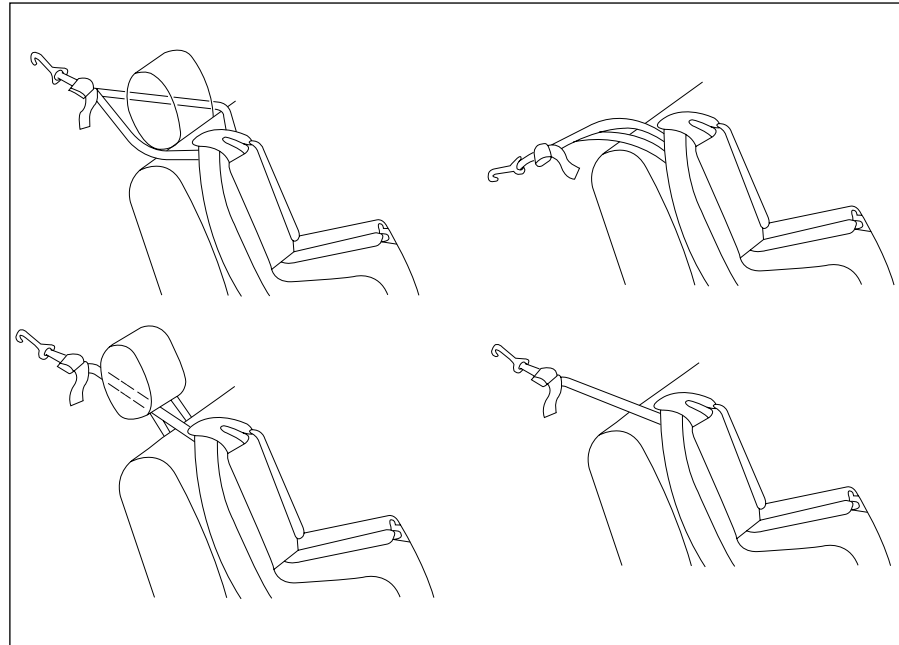

نصب تسمه قلاب بالای صندلی کودک به بستهای روی طاقچه

چنانچه در موقعیتی که صندلی کودک نصب می شود پشت سری وجود ندارد چه در صورتی که تسمه قلاب بالای صندلی کودک تک و چه به صورت دوتایی باشد این تسمه را از روی پشتی رد کنید. مطابق تصاویر زیر.

جدول موقعیت صحیح برای نصب صندلی کودک قابل نصب توسط کمربند بزرگسال و صندلی کودک ایزوفیکس دار

موقعیت صندلی عقب وسط	موقعیت صندلی‌های عقب کناری	موقعیت صندلی سر نشین جلو (۵)	وزن کودک	نوع صندلی کودک
X	U (2)	X	<10kg	گهواره عرض کودک گروه وزنی کودکان 0
X	U (3)	U (1)	<10kg و <13kg	صندلی رو به پشت گروه وزنی کودکان 0 و 0+
X	U (4)	X	9 تا 18kg	صندلی رو به جلو گروه وزنی کودکان 1
X	U (4)	X	15 تا 25kg 22 تا 36kg	بوستر گروه وزنی کودکان 2 و 3

X = این موقعیت برای نصب صندلی کودک مناسب نیست.

U = این موقعیت برای نصب صندلی کودک یونیورسال توسط کمربند بزرگسال خودرو مناسب است.

(۱) صندلی خودرو را در حالت عقب‌ترین و بالاترین موقعیت تنظیم کنید. زاویه پشتی صندلی تقریباً ۲۵ درجه باشد.

(۲) یک گهواره به صورت عرضی در خودرو نصب می‌شود و دو صندلی از ردیف عقب را اشغال می‌کند. گهواره را در موقعیتی قرار دهید که پاها نزدیک در قرار گیرند.

(۳) برای نصب صندلی کودک رو به عقب در ردیف عقب، صندلی جلو را تا حد ممکن به سمت جلو حرکت داده و بعد از نصب مجدداً تا جایی که به صندلی کودک برخورد نکند به سمت عقب برگردانید.

(۴) برای نصب صندلی کودک رو به جلو در ردیف عقب، قبل از نصب پشت سری صندلی خودرو در موقعیت نصب را جدا کنید.

(۵) آمار نشان می‌دهد که کودکان در تمامی رده‌های سنی و وزنی هنگامی که در صندلی عقب محافظت می‌شوند، ایمن‌تر هستند.

محل های صحیح جهت استقرار صندلی کودک با قابلیت اتصال با ایزوفیکس (ISOFIX)*

موقعیت ایزوفیکس ها (ISOFIX)			نوع فیکسچر	کلاس ابعادی	گروه وزنی
صندلی عقب وسط	صندلی عقب کناری	صندلی سرنشین جلو			
N	X	N	ISO/L1	F	صندلی حمل کودک
N	X	N	ISO/L2	G	
N	X	N	ISO/R1	E	گروه 0 تا ۱۰ کیلوگرم
N	X	N	ISO/R1	E	گروه 0 + تا ۱۳ کیلوگرم
N	X	N	ISO/R2	D	
N	X	N	ISO/R3	c	
N	X	N	ISO/R2	D	گروه ۱ ۹ تا ۱۸ کیلو گرم
N	X	N	ISO/R3	c	
N	IUF	N	ISO/F2	B	
N	IUF	N	ISO/F2X	B1	
N	IUF	N	ISO/F3	A	

توضیحات

(IUF) مناسب برای صندلی کودک مجهز ایزوفیکس از نوع همگانی "UNIVERSAL" رو به جلو تأیید شده برای این گروه وزنی.
 (X) این موقعیت ایزوفیکس برای صندلی کودک مجهز به ایزوفیکس در این گروه سنی مناسب نمی باشد.
 (N) در این موقعیت اتصال ایزوفیکس موجود نیست.
 برای اطلاع از کلاس ابعادی و نوع فیکسچر صندلی کودک خود به مشخصات و کتابچه راهنمای صندلی کودک مراجعه شود.



اخطار

۲

- از محکم شدن اتصال قلاب بالای متصل به تسمه صندلی کودک با قلابی که در طاقچه عقب قرار دارد مطمئن شوید. (رجوع شود به نحوه اتصال) در صورتی که اتصال به درستی صورت نگرفته باشد، در هنگام تصادف شاید به صورت مناسبی مهار ایمنی کودک نداشته باشد.
- به حالت‌های مختلف بستن قلاب متصل به تسمه در بالای صندلی کودک بسته به شرایط پشت سری توجه فرمایید.
- اتصالات ایمنی کودک به گونه‌ای طراحی شده‌اند که تنها بارهایی را که به درستی بر صندلی کودک وارد می‌شوند را تحمل می‌کنند. تحت هیچ شرایطی آنها قابل استفاده برای کمربند ایمنی بزرگسالان نمی‌باشند. اتصالات توان تحمل نیروی اضافه بر آنها در هنگام تصادف اگر تسمه صندلی به صورت کامل و یا کمربند ایمنی بزرگسالان بر روی آن نصب شود را ندارد. بزرگسالی که اتصال کمربند را بر روی اتصالات ایمنی کودک نصب می‌کند ریسک بزرگی را برای متحمل شدن جراحات شدیدی که در تصادف بوجود می‌آید، می‌کند.
- از نصب بلندگوهایی که نیاز به باز کردن قلاب بالای متصل به تسمه صندلی کودک دارد و یا در استفاده مناسب از قلاب بالای متصل به تسمه صندلی کودک، مداخله ایجاد می‌کند، خودداری فرمایید.
- تصادف می‌تواند سیستم ایزوفیکس خودرو را دچار آسیب دیدگی کند. ایزوفیکس آسیب دیده نمی‌تواند مهار ایمنی برای کودک باشد و منجر به جراحات جدی و یا حتی مرگ در تصادف شود. بدین منظور مطمئن شوید که سیستم ایزوفیکس بعد از تصادف به درستی کار می‌کند. در اولین فرصت یک بازرس باید این سیستم را چک کند و در صورت نیاز جایگزینی‌های لازم را انجام دهید.



اخطار

- پوشاندن محدوده کیسه‌های هوا و چسباندن هرگونه وسیله (آرم، ساعت، پایه تلفن همراه و...) بر روی آنها ممنوع می‌باشد.
- قرار دادن اشیاء در جلوی صندلی به صورتی که مانع از نشستن عادی شود یا جلوی کیسه هوا را بپوشاند بسیار خطرناک است.
- بروز حالات زیر نشان‌دهنده وجود ایراد در یکی از کیسه‌های هوا یا کمربند ایمنی بوده و بلافاصله باید به نمایندگی‌های مجاز مراجعه شود:
- روشن ماندن چراغ‌های نشانگر پس از چند بار چشمک زدن.
- روشن نشدن و چشمک نزدن چراغ‌های نشانگر، در زمانی که سویچ استارت در وضعیت ON قرار دارد.
- روشن شدن یا چشمک زدن چراغ‌های نشانگر در حین حرکت.
- بدیهی است در صورت عدم مراجعه، مسئولیت بروز هرگونه اتفاق بر عهده مالک خودرو خواهد بود.
- کیسه‌های هوا هنگامی که سویچ استارت بسته و خودرو خاموش است، عمل نمی‌کند.

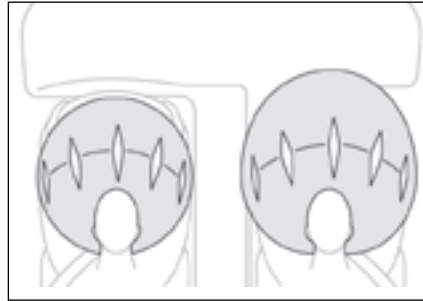

کیسه هوای راننده و کیسه هوای سرنشین

کیسه هوای مخصوص راننده در پشت درپوش مرکزی غربلیک فرمان قرار گرفته روی آن عبارت 'SRS Air Bag' جهت اطلاع از مجهز بودن خودرو به کیسه هوا حک شده است. کیسه هوای سرنشین در قسمت بالایی سمت راست داشبورد قرار دارد و عبارت 'SRS Air Bag' بر روی آن حک شده است.



هشدار

لازم است بدانید که هیچ سیستمی نمی‌تواند سرنشینان را از تمام آسیب‌های احتمالی در یک تصادف حفظ کند.

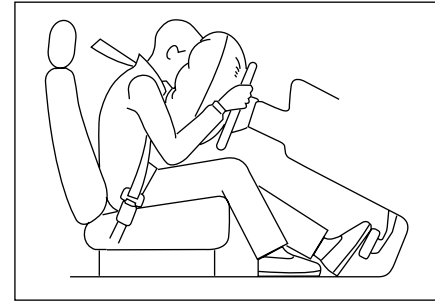

کیسه‌های هوا

خودروی شما علاوه بر تجهیز به کمربند ایمنی پیش‌کشنده، دارای کیسه هوا (Air Bag)، نیز می‌باشد. کیسه‌های هوا، بلافاصله پس از وقوع تصادف و ضربه شدید فعال شده و از سرنشینان خودرو محافظت می‌نمایند. هنگامی که سویچ استارت در وضعیت ON قرار می‌گیرد، چراغ‌های نشانگر Air Bag روی صفحه جلو آمپر  روشن شده و پس از چند بار چشمک زدن خاموش می‌گردد. در صورت مشاهده هرگونه تغییر در عملکرد این نشانگرها، به نمایندگی‌های مجاز مراجعه نمایید.

Supplemental Restraint System Air Bag -1

شرایط خاص باز شدن کیسه‌های هوای جلو موارد زیر، ممکن است موجب وارد آمدن ضربه شدید به زیر خودرو شده و شرایط را برای باز شدن کیسه‌های هوای جلو فراهم نماید:
برخورد خودرو با جوی، لبه جدول یا سطح سخت

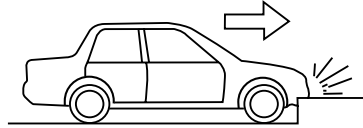

افتادن خودرو به داخل یا پریدن از روی گودالی عمیق افتادن یا زمین خوردن شدید خودرو

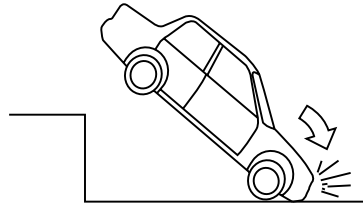
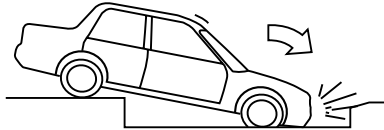

شرایط باز نشدن کیسه‌های هوای جلو تصادف از ناحیه بدنه جانبی خودرو

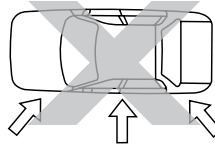

تصادف از عقب خودرو

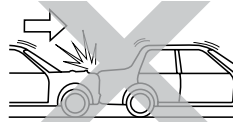

واژگون شدن یا غلتیدن خودرو



برخورد جلوی خودرو با زیر خودروی مقابل

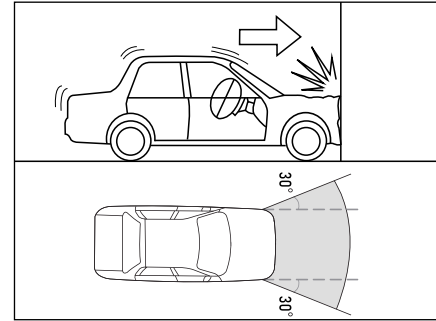

شرایط باز شدن کیسه‌های هوای جلو کیسه‌های هوای جلو در صورت بروز تصادف از قسمت جلوی خودرو به صورت مستقیم یا برخورد با زاویه ۳۰ درجه از سمت راست یا چپ خودرو، با سرعت و شدتی بیشتر از سطح آستانه تعیین شده در واحد کنترل الکترونیکی کیسه‌های هوا (ACU)، با مانع ثابتی که حرکت نکند یا تغییر شکل ندهد باز شده و از ناحیه سر، صورت و قفسه سینه سرنشینان جلو محافظت می‌نمایند.

باید توجه داشت که برخورد با اجسامی مانند خودروی پارک شده یا پایه تابلو (که ممکن است بر اثر ضربه جا به جاشده یا تغییر شکل دهند)، می‌تواند شدت ضربه را به کمتر از آستانه مورد نظر برساند.

نکات مهم:

- کیسه هوا فقط یک بار می‌تواند در یک تصادف عمل کند و بقدری سریع پر و خالی می‌گردد که ممکن است حتی متوجه فعال شدن آن نشوید.
- فعال شدن کیسه هوا نه مانع دید شما می‌شود و نه آنقدر سفت است که نتوانید از خودرو خارج شوید.
- هنگام باز شدن کیسه هوا صدای بلندی ایجاد شده و همزمان با تخلیه هوای کیسه هوا مقدار کمی دود خارج می‌شود که منجر به صدمات فردی نمی‌شود. البته ممکن است موجب تحریک موقت گلو یا پوست سرنشینان شود.
- باز شدن کیسه هوا، ممکن است با بروز آسیب یا سوختگی در قسمت‌هایی از بدن که در مقابل آن قرار گرفته است (مانند سر، صورت، بالاتنه و دست‌ها)، همراه باشد.



اخطار

- کیسه‌های هوا سیستم حفاظتی مکمل کمربند ایمنی در برابر تصادف بوده و بسته به ماهیت و شدت ضربه، کمربند ایمنی همزمان با کیسه هوا عمل می‌کند. فلذا راننده و تمامی سرنشینان باید همواره کمربند ایمنی خود را بسته نگه دارند تا ریسک صدمات شدید و یا فوت در صورت تصادف به حداقل برسد.
- در صورتی که راننده و سرنشینان کمربند ایمنی را نیندند، به جلو خم شوند، یا خارج از صندلی قرار بگیرند، در صورت تصادف حتی با فعال شدن کیسه هوا، احتمال صدمات جدی برای ایشان وجود خواهد داشت.
- قرار گرفتن دست راننده بر روی پره‌ها یا قسمت مرکزی فرمان، قرار دادن پاها بر روی داشبورد و نزدیک بودن بیش از حد به کیسه هوا، ضمن ایجاد اختلال در عملکرد سیستم ایمنی، احتمال صدمه در تصادفات را بسیار بالا خواهد برد.
- در طول رانندگی از استعمال دخانیات بپرهیزید. هنگام باز شدن کیسه هوا، آتش حاصل از دخانیات می‌تواند باعث بروز خطر شود.



ارتباط نشستن مناسب با عملکرد کیسه هوا و کمربند ایمنی

کیسه هوا زمانی حداکثر اثر حفاظتی را داراست که کمربند ایمنی بدن شما را در موقعیت مناسب حفظ کرده باشد. بنابراین لازم است سرنشینان جلو، همواره صندلی را در موقعیت مناسب نسبت به خود تنظیم نموده، به حالت عمودی بنشینند و به پشتی صندلی تکیه کنند.

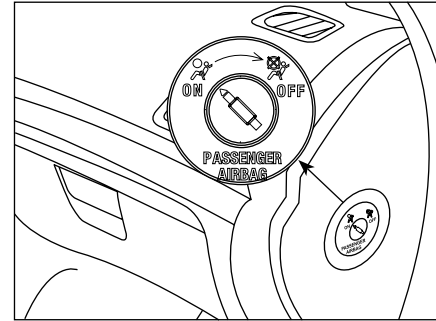

غیر فعال نمودن کیسه هوای سرنشین

کلید غیر فعال نمودن کیسه هوای سرنشین در قسمت جانبی داشبورد (مطابق شکل) قرار گرفته و این امکان را فراهم می‌کند که کیسه هوای سرنشین فعال (ON) یا غیر فعال (OFF) شود.

در صورت غیر فعال شدن، چراغ هشدار غیر فعال بودن کیسه هوای سرنشین بر روی جلو آمپر (2/2) روشن می‌شود.



اخطار

- فعال یا غیرفعال کردن کیسه هوای سرنشین جلو می‌بایست در هنگام خاموش بودن خودرو صورت پذیرد.
- بلافاصله پس از دوباره فعال نمودن کیسه هوا، باید چراغ هشدار مربوطه (2/2) خاموش شود.

در حالتی که کیسه هوای سرنشین فعال است از قرار دادن صندلی کودک روی صندلی جلو بصورت پشت به جلوی خودرو خودداری نمائید و در صورت ضرورت به استفاده از صندلی کودک روی صندلی جلو، یا کیسه هوای سرنشین را غیرفعال نمایید (و به محض برداشتن صندلی کودک مجدداً فعال کنید) یا صندلی کودک را روبه جلوی خودرو بگذارید (هیچ یک از این دو حالت توصیه نمی‌شود). همچنین به طور کلی نشستن سرنشین بر روی صندلی جلو در حالتی که کلید (OFF) می‌باشد خطرناک است.

برای اطلاع از ملاحظات ایمنی کودکان، به بخش مربوطه در این کتابچه مراجعه فرمائید.



اخطار

- اجازه ندهید کودکان بدون محافظت در خودرو بنشینند یا دست و سرشان را از خودرو خارج کنند. کودکان را روی پاهایتان ننشانید یا آنها را در آغوش نگیرید.
- اگر کودکان به درستی محافظت نشده باشند یا صندلی کودک به شکل نامناسب روی صندلی جلو قرار داده شده باشد، احتمال بروز صدمات شدید وجود خواهد داشت.
- در صورت بروز ایراد در عملکرد کلید غیرفعال‌سازی کیسه هوای سرنشین جلو، از نصب صندلی کودک در حالت پشت به جلوی خودرو اکیدا خودداری کنید.

سرویس و نگهداری کیسه‌های هوا

اگر کیسه هوا یک بار عمل کند، بایستی کلیه اجزا و قطعات آن در اسرع وقت توسط نمایندگی مجاز ایران خودرو تعویض گردد.

اوراق کردن خودروهایی که کیسه آنها تخلیه نشده باشد کار خطرناکی است. برای از بین بردن چاشنی‌های فعال کننده کمربند ایمنی و کیسه هوا به نمایندگی‌های مجاز ایران خودرو مراجعه نمایید.

جهت اطلاع از دوره‌های بازدید یا تعویض کیسه‌های هوا و کمربند ایمنی به قسمت گارانتی مراجعه نمائید.



اخطار

- استفاده از اجزاء سیستم ایمنی یک خودرو (کیسه هوا، کمربند ایمنی، واحد کنترل الکترونیکی، سیم‌کشی و ...) بر روی خودرو دیگر حتی اگر مشابه باشند ممنوع بوده و حتماً باید از قطعات استاندارد کارخانه استفاده شود.
- بعد از تصادف، مجموعه سیستم ایمنی باید مورد بازدید قرار گیرد.
- هرگونه تعمیرات، عملیات و بازدید بر روی سیستم ایمنی باید در نمایندگی‌های مجاز ایران خودرو صورت پذیرد.



هشدار

مهارت و خونسردی در هنگام استفاده از کیسول اطفاء حریق شرط اساسی در مهار آتش می‌باشد و شرکت خودروساز در قبال عدم استفاده صحیح کاربر و یا عدم اطفاء حریق تعهدی ندارد.

می‌باشد.

۴- عدم کلوخه شدن پودر در صورت ارتعاشات ناشی از خودرو و تحمل شرایط حرارتی و ضربه از مزایای این کیسول می‌باشد.

نحوه کاربرد:

روش فعال کردن کیسول به شرح ذیل بر روی بدنه کیسول به زبان فارسی درج شده است. که حتماً با دقت مطالعه فرمائید.

- ضامن را بکشید.

- ضامن درپوش فوقانی را به سمت بالا بکشید.

- افشانک را به سمت بن آتش (کانون آتش) نشانه گرفته و دستگیره را برای تخلیه پودر به سمت پائین فشار دهید.

توجه:

در صورت بروز آتش در محفظه موتور، از باز کردن کامل در موتور و تسریع در رسیدن هوا خودداری کنید. پس از کشیدن ضامن و فعال کردن کیسول، در موتور را تا ارتفاع حدود ۱۰ الی ۱۵ سانتیمتر با احتیاط و دقت باز کنید و همزمان، با خونسردی مواد کیسول را حدود ۱ الی ۲ ثانیه از این محل به سمت مرکز آتش، تخلیه کنید. سپس در موتور را بالا برده و به سمت کانون آتش، کیسول را تخلیه کنید و توجه داشته باشید که این کیسول یک کیلویی و زمان تخلیه آن ۱۰-۷ ثانیه می‌باشد، لذا دقت در انجام عملیات اطفاء حریق بسیار ضروری است.

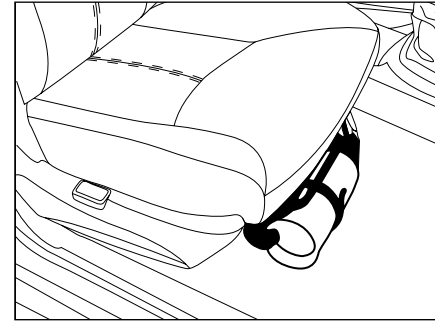

کیسول استاندارد اطفاء حریق خودرو*

ضروریست استفاده کنندگان محترم قبل از استفاده، نحوه کاربرد آن را فرا گیرند.

مشخصه‌های محصول:

- ۱- این نوع کیسول از نوع پودر شیمیایی خشک با کارتریج (کیسول) ۱۶ گرمی گاز CO2 تحت فشار می‌باشد و در هنگام عملکرد پس از کشیدن ضامن، گاز داخل کارتریج با پودر خشک مخلوط شده و مواد خاموش کننده تحت فشار، آماده خروج می‌باشند.
- ۲- تطابق دمای نگهداری و کارکرد با شرایط آب و هوایی ایران (۹۰ تا ۳۰- درجه سانتیگراد)
- ۳- این نوع کیسول با توجه به استفاده از کارتریج تا ۵ سال نیاز به بازدید و بازرسی ندارد و در صورت استفاده از کیسول امکان شارژ مجدد آن به راحتی امکان پذیر

نکات بسیار مهم:

پلاستیکی نگهدارنده آن کاملاً در محل خود قفل شده باشد. شایان ذکر است که در غیر این صورت در موارد ضربه و یا تصادف امکان حرکت و جدا شدن از محل خود وجود دارد.

۵- در هنگام آتش سوزی کاملاً خونسرد باشید و با دقت عملیات اطفاء حریق را انجام دهید.

۶- شایان ذکر است کپسول یک کیلویی فوق جهت کنترل یا مهار آتش و جلوگیری از پیشرفت حریق در بدو شروع آن طراحی شده است لذا در مواردی که آتش سوزی در سطح گسترده یا وسیع حادث شود باید به کمک نیروهای امدادی جهت اطفاء حریق اقدام نمود و کپسول یاد شده در خصوص این موارد فاقد کارایی لازم می باشد.

۱- هرگز شیر تخلیه کپسول را باز نفرمائید، این کار موجب از بین رفتن کیفیت مواد داخل کپسول و کاهش قدرت خاموش کنندگی آن می گردد.

۲- به هنگام آتش سوزی و یا شرایط اضطراری، در صورت قفل شدن درها و شیشه‌ها و عدم امکان باز نمودن آنها کپسول را از زیر صندلی بغل راننده برداشته و با زدن ضربه به وسیله قسمت انتهایی کپسول به شیشه‌ها و شکستن آن از خودرو خارج شوید.

۳- اگر چه مواد داخل کپسول سمی نمی باشد، ولی هرگز کپسول را به طرف صورت و چشم افراد تخلیه نکنید.

۴- هنگام نصب در داخل خودرو دقت فرمائید که کپسول در محل خود به خوبی قرار گرفته باشد و کمر بند

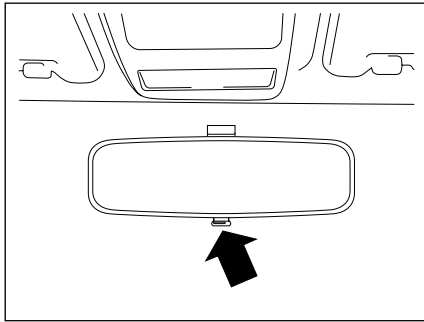

آینه جلو

پس از تنظیم صندلی و فرمان، آینه را تنظیم کنید. برای رهایی از تابش نور بالای خودروهای عقبی، با فشار دکمه زیر آینه، آن را به حالت شب درآورید. با کشیدن دکمه به طرف خود می‌توانید آینه را به حالت اول برگردانید.

توجه: قرار دادن آینه در حالت شب، باعث کاهش انعکاس نور خودروهای عقبی می‌شود اما گاهی تصویر آینه در حالت شب، راننده را در تشخیص موقعیت خودروهای عقبی به اشتباه می‌اندازد.

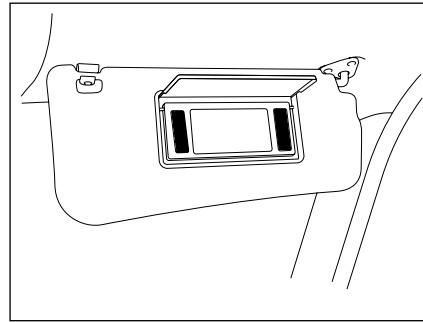

آینه آرایش

آفتابگیر را برای استفاده از آینه آرایش به پایین بچرخانید.

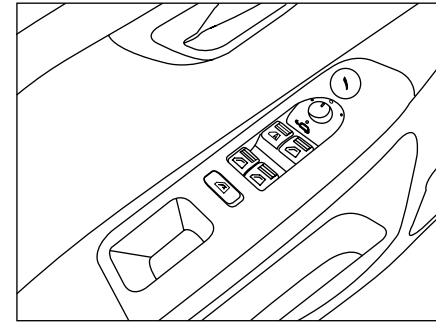

تنظیم آینه برقی

- ۱- پس از باز کردن سوئیچ، آینه در راست یا چپ را با چرخاندن کلید شماره ۱ به سمت چپ یا راست، انتخاب کنید.
- ۲- با حرکت دادن کلید شماره ۱ در جهات چهارگانه، آینه را به طرف بالا، پایین، چپ یا راست تنظیم کنید.
- ۳- پس از بسته شدن سوئیچ آینه‌ها حدوداً یک دقیقه عملکرد دارند و می‌توان آن‌ها را تنظیم کرد.



اخطار

آینه‌ها را هنگام رانندگی تنظیم نکنید این عمل فوق العاده خطرناک است. به دلایل ایمنی، این تنظیم را هنگامی که خودرو متوقف است انجام دهید.



اخطار

تصویر اجسام در آینه دورتر از فاصله واقعی آنها به نظر می‌رسد.

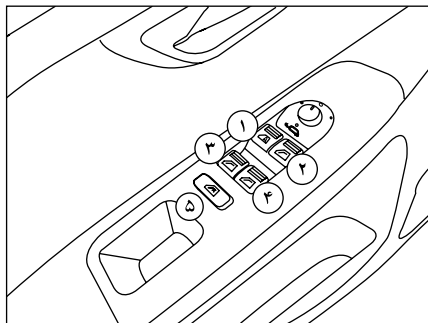

تنظیم آینه فشار داده می‌شود کار می‌کند، لذا بیش از زمان لازم برای تنظیم، کلید را فشار ندهید چون ممکن است موتور آینه آسیب ببیند. سعی نکنید آینه‌های بغل را با دست تنظیم کنید این عمل ممکن است باعث صدمه دیدن قطعات مکانیزم آینه‌ها شود.

شیشه‌های بغل

کلیدهای تنظیم در کنار راننده:

- ۱- شیشه جلو سمت چپ
- ۲- شیشه جلو سمت راست
- ۳- شیشه عقب سمت چپ
- ۴- شیشه عقب سمت راست

راننده می‌تواند شیشه‌های عقب را قفل کند.

کلید قفل کننده شیشه‌های عقب

- ۵- وقتی راننده این کلید را بفشارد، کلیدهای شیشه‌های عقب از کار می‌افتند. این کار برای حفاظت اطفال در صندلی‌های عقب انجام می‌گیرد.

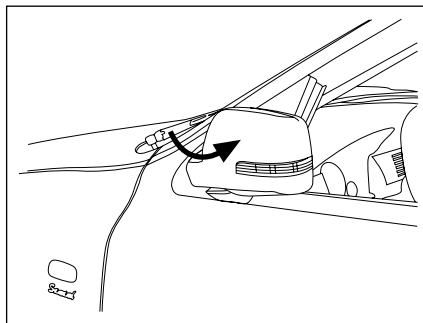

کنترل باز و بسته می‌شوند. با یک بار فشردن دکمه "قفل کردن" روی کنترل از راه دور، ابتدا درها قفل و با ضربه دوم (در طول ۱۰ ثانیه پس از ضربه اول) بر روی همان دکمه آینه‌ها بسته می‌شوند. با یکبار فشردن دکمه "بازکردن" روی کنترل از راه دور، آینه‌ها نیز باز می‌شوند.

علاوه بر این، این آینه‌ها می‌توانند در هنگام روشن



بودن و حتی حرکت خودرو از طریق کلیدهای سلکتور بر روی مجموعه کلیدهای شیشه بالا بر باز و بسته شوند. بنابراین راننده می‌تواند هنگام عبور از معابر کم عرض آینه را به حالت بسته درآورد.

چنانچه از فلاشر استفاده شود، چراغ‌های روی آینه‌های تاشو همزمان با فلاشر مربوطه شروع به چشمک زدن می‌کند.

نکته: آینه‌ها پس از رسیدن به حداکثر زاویه تنظیم متوقف می‌شوند ولی موتور آینه تا زمانی که دکمه

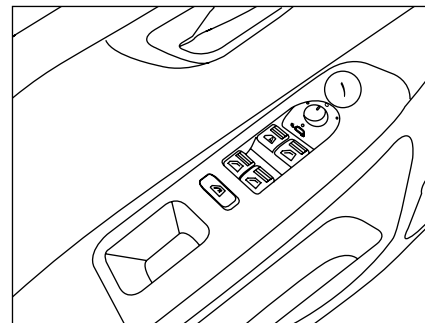

آینه تاشوی برقی

بسیاری از دارندگان خودرو از مزایای تا شدن آینه‌های جانبی، بخصوص هنگامی که خودرو در یک معبر پارک شده‌اند، مطلعند. از جمله این مزایای می‌توان به بالا بردن ضریب اطمینان به سلامت آینه به هنگام ترک خودرو و اشغال کردن فضای کمتر برای پارک خودرو اشاره کرد.

در صورت مجهز بودن خودرو به آینه‌های برقی تاشو، با چرخاندن ۱۸۰ درجه‌ای کلید ۱، آینه‌ها بسته شده و با خارج شدن از این وضعیت باز می‌شود. در همین راستا و نیز به منظور افزایش آسایش دارندگان خودرو، آینه‌های تاشوی برقی، بدون نیاز به استفاده از نیروی دست و با بستن درهای خودرو از طریق کنترل از راه دور به صورت اتوماتیک بسته و با باز کردن درها از روی کنترل از راه دور باز می‌شوند.

این آینه در حالت خاموش بودن خودرو به وسیله ریموت

شیشه بالابرها

در خودروهای معمولی تنها عملکرد شیشه بالابر سمت راننده به صورت خودکار می‌باشد.

- حالت دستی:

کلید شیشه بالابر را فشار داده و نگه دارید. وقتی کلید را رها کنید شیشه خواهد ایستاد.

- حالت خودکار:

با یکبار فشار دادن کوتاه کلید شیشه بالابر، شیشه کاملاً بسته و یا باز می‌شود.

سیستم جدید شیشه بالابرهاى خودرو شما امکان بالا و یا پایین بردن شیشه‌ها، هم به صورت دستی و هم به صورت خودکار برای هر چهار پنجره را فراهم می‌کند. چنانچه کلید بالا (یا پایین) را برای یک لحظه فشار داده و سپس رها کنید، شیشه به صورت خودکار تا انتها بالا (یا پایین) می‌رود. چنانچه کلید بالا (یا پایین) را فشار داده و برای مدت بیشتری نگه داریم، تا هنگامی که کلید را رها نکرده ایم شیشه به سمت بالا (یا پایین) حرکت کرده و هنگامی که کلید را رها کنیم حرکت آن متوقف می‌شود.



اخطار

- ماندن انگشت، دست و سر میان شیشه برقی در حال بسته شدن، می‌تواند جراحات جدی ایجاد کند.
- بسته شدن غیر صحیح شیشه‌ها می‌تواند باعث جراحات شدید بشود.

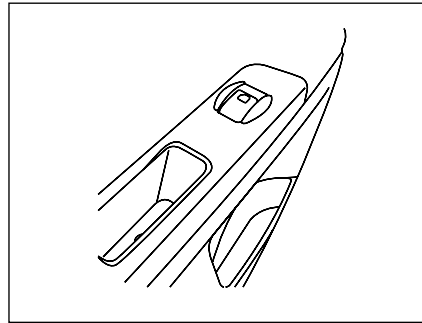

کلید شیشه‌ها

هر سرنشین می‌تواند شیشه سمت خود را باز و بسته کند. شیشه‌های عقب خودرو در صورتی که راننده آنها را قفل کرده باشد قابل باز و بسته شدن نیستند.



اخطار

هیچگاه خودرویی را که در آن کودک (یا حیوانی) قرار دارد و کارت کلید نیز درون آن می‌باشد، ترک نکنید، در واقع کودک (یا حیوان) می‌تواند شیشه بالابرهاى برقی را فعال کنند و باعث گیر کردن بخشی از بدن (گردن، بازو، دست و...) بین شیشه شود و این امر می‌تواند منجر به وارد آمدن جراحات جدی گردد. در صورت گیر کردن توسط شیشه، بلافاصله با فشردن کلید در جهت مخالف مشکل را حل کنید.

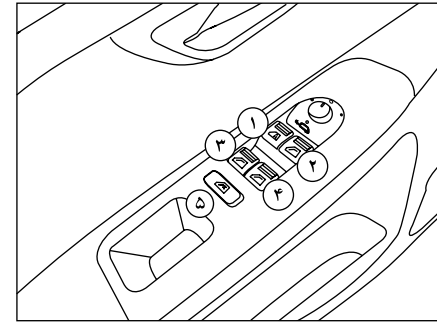

شیشه بالابر برقی:

(1) شیشه بالابر برقی راننده:

حالت دستی: کلید را به آرامی فشار دهید یا بکشید، شیشه به محض رها کردن کلید از حرکت باز می‌ایستد. حالت خودکار: کلید را یک بار فشار دهید یا بکشید، شیشه کاملاً باز یا بسته می‌شود.

باز شدن خودکار شیشه‌ها در هنگامی که سوئیچ باز است، امکان پذیر می‌باشد.

(2) شیشه بالابر برقی سرنشین

(3) شیشه بالابر برقی سمت چپ عقب

(4) شیشه بالابر برقی سمت راست عقب

(5) کلید قفل کننده شیشه بالابرهاى عقب:

شیشه‌های عقب خودرو در صورتی که راننده آنها را قفل کرده باشد، قابل باز و بسته شدن نیستند.

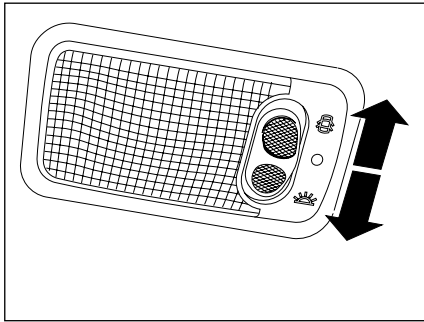

چراغ سقفی عقب

این چراغ بطور دائم و یا با باز شدن یکی از درهای جلو یا عقب روشن می شود. اگر چراغ با باز شدن در روشن شود، در صورت بسته بودن سوئیچ، چراغ سقفی چند ثانیه پس از بسته شدن درها خاموش خواهد شد.

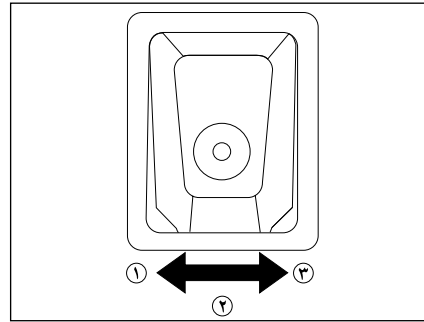

چراغ نقشه خوانی

- 1- چراغ سمت راننده روشن
- 2- خاموش
- 3- چراغ سمت سرنشین روشن

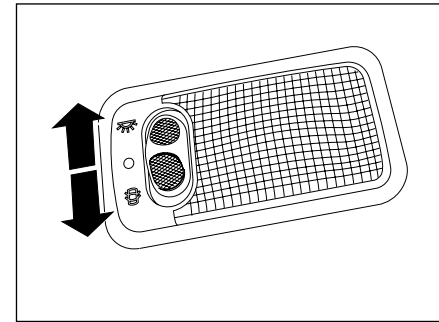

چراغ سقفی جلو

این چراغ بطور دائم و یا با باز شدن یکی از درهای جلو یا عقب روشن می شود. اگر چراغ با باز شدن در روشن شود، در صورت بسته بودن سوئیچ چراغ سقفی چند ثانیه پس از بسته شدن درها خاموش خواهد شد.



یکی از درها باز: چراغ روشن

چراغ خاموش

چراغ روشن



چراغ روشن

چراغ خاموش

یکی از درها باز: چراغ روشن

گرمایش و تهویه

سیستم گرمایش و تهویه خودرو، هوای تازه و یا گرم را از شبکه‌های ورودی جلوی شیشه جلو، به داخل اتاق هدایت می‌کند.

برای شیشه جلو، صورت و پاها برای سرنشینان جلو، خروجی‌های هوا تعبیه شده است.

همچنین برای سرنشینان عقب خروجی‌های هوا در انتهای کنسول وسط وجود دارد.*

اطلاعات مربوط به عملکرد سیستم‌های گرمایش و تهویه و همچنین کولر در صفحات بعدی خواهد آمد.

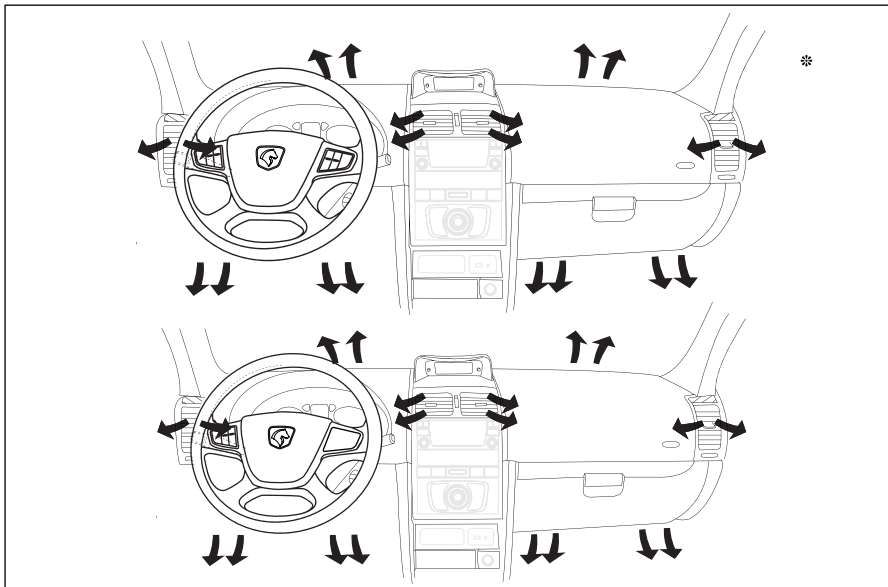

هشدار

- برای جلوگیری از رسوب گرفتگی بخاری از آب مقطر (در رادیاتور) استفاده نمایید.
- کولر خود را هر ۱۵ روز یک بار حداقل به مدت ۱۰ دقیقه روشن نمایید. (حتی در زمستان)
- برای خاموش کردن کولر خودرو، ابتدا دکمه A/C را خاموش کرده و پس از چند ثانیه موتور را خاموش نمایید
- شارژ نمودن گاز کولر به غیر از گاز R-134a (سازگار با محیط زیست و غیر مخرب لایه اوزون) به سیستم تهویه خودرو شما صدمه خواهد زد.



اخطار

مدار سیال خنک‌کننده را باز نکنید، این سیال برای چشم و پوست خطرناک است.

* در صورت نصب در خودروی شما

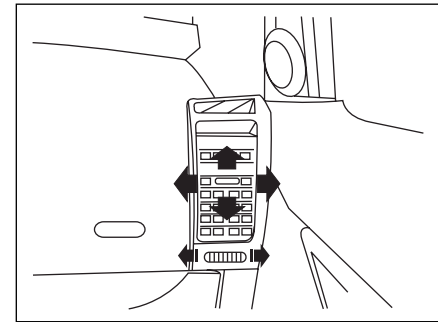
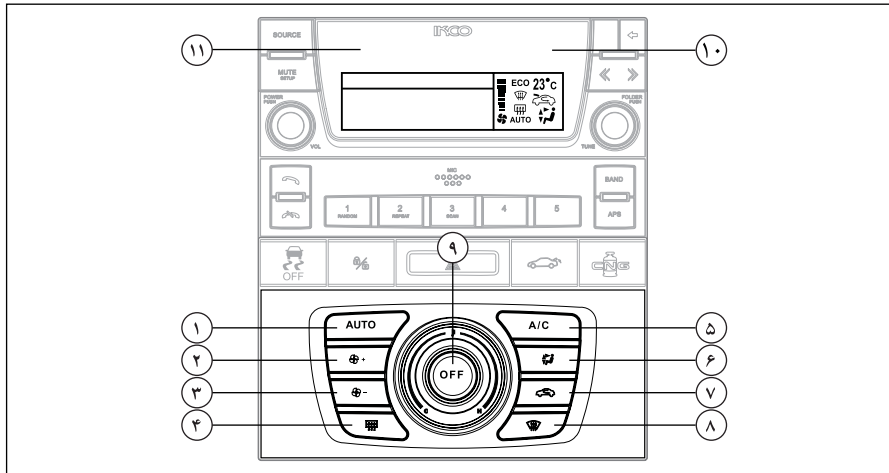

دریچه‌های هوای کابین

چنانچه دکمه چرخان را به سمت پایین و یا بالا بچرخانید، دریچه بسته و یا باز خواهد شد. با حرکت دادن دکمه وسط دریچه به طرفین و یا بالا و پایین، جهت جریان هوا تنظیم می‌شود.

تهویه اتوماتیک*

- ۱- تنظیم اتوماتیک سیستم تهویه
- ۲- افزایش سرعت فن
- ۳- کاهش سرعت فن
- ۴- روشن کردن گرمکن شیشه عقب
- ۵- دکمه جهت روشن کردن کولر
- ۶- انتخاب مسیر توزیع هوا
- ۷- کنترل ورود هوای تازه
- ۸- کلید بخارزدایی شیشه جلو
- ۹- الف: خاموش کردن سیستم تهویه
ب: چرخاندن ولوم جهت کاهش/افزایش دما

- ۱۰- صفحه نمایش دیجیتال
- ۱۱- صفحه نمایشگر (LCD)



* در صورت نصب در خودروی شما

۱- دکمه Auto

با زدن این دکمه سیستم به طور اتوماتیک دمای هوای داخل کابین خودرو را مطابق با دمای انتخاب شده تنظیم می کند. در سیستم اتوماتیک سرعت فن، مسیر توزیع هوا به طور اتوماتیک در جهت ثابت نگه داشتن دمای دلخواه شما کنترل خواهند شد.

جهت تنظیم دمای مورد نظر ولوم شماره ۹ را بچرخانید. میزان دما روی صفحه نمایش نشان داده خواهد شد. توصیه ما این است از تنظیم اتوماتیک هوا استفاده شود، این عملکردهای اتوماتیک به واسطه وجود چندین سنسور انجام می شود و بنابراین نیازی به تغییر تنظیمات نمایش داده شده نیست.

توجه: در صورتی که حالت A/C انتخاب شده باشد، کنترل دما بهتر از حالت مصرف بهینه ECO می باشد

۲،۳- دکمه کنترل سرعت چرخش فن: -  + /  سرعت چرخش فن افزایش یافته و با زدن دکمه -  سرعت چرخش فن کاهش می یابد. در حالت اتوماتیک سرعت چرخش فن بر اساس دمای تنظیم شده کنترل می شود، و در صورت فشرده شدن کلیدهای اشاره شده، تنظیم از حالت اتوماتیک خارج می شود.

۴- دکمه گرمکن شیشه عقب:  با زدن این دکمه زمانی که موتور روشن است گرمکن شیشه عقب را فعال کنید. با زدن این دکمه گرمکن شیشه عقب تقریباً به مدت ۱۲ دقیقه روشن می ماند. قبل از خاموش شدن اتوماتیک شیشه گرمکن، می توان آن را با فشار مجدد دکمه غیرفعال ساخت. در زمان خاموش بودن سیستم تهویه هوا نیز امکان روشن کردن گرمکن شیشه عقب وجود دارد. زمانی که سیستم تهویه هوا خاموش است، عبارت OFF روی صفحه

نمایش نشان داده خواهد شد که پس زدن این دکمه عبارت OFF خاموش می شود.

۵- دکمه A/C

این دکمه جهت خاموش و روشن کردن تهویه مطبوع خودرو است. زمانی که تهویه مطبوع خاموش است عبارت ECO روی صفحه نمایش نشان داده خواهد شد. زمانی که سیستم تهویه هوا خاموش است، با زدن دکمه A/C سیستم تهویه مطابق آخرین تنظیمات قبل از خاموشی روشن خواهد شد.

۶- دکمه انتخاب مسیر توزیع هوا:  با زدن پی در پی کلید می توانید مسیر توزیع هوا را به ترتیب زیر تغییر دهید:

صورت 

صورت و پا 

پا 

پا و شیشه جلو 

شیشه جلو 

مسیر توزیع هوا روی صفحه نمایشگر نشان داده می شود. در حالت اتوماتیک مسیر توزیع هوا بر اساس دمای تنظیم شده به صورت اتوماتیک کنترل می شود و در صورت زدن این کلید، تنظیم از حالت اتوماتیک خارج می شود.

۷- دکمه کنترل هوای ورودی:

با زدن این کلید می توانید تبادل هوا با بیرون از خودرو را قطع کنید. در این حالت هوا تنها در داخل خودرو گردش خواهد کرد. دراز عملکرد دائمی و طولانی مدت گردش هوای داخلی خودداری کنید. زیرا امکان ایجاد بخار و تنزل کیفیت هوای داخلی وجود دارد. مجدداً این کلید را فشار دهید تا تبادل هوا با بیرون خودرو برقرار شود. در زمان خاموش بودن سیستم تهویه هوا نیز امکان کنترل هوای ورودی وجود دارد. زمانی که سیستم تهویه هوا خاموش است، عبارت OFF روی صفحه

نمایش نشان داده خواهد شد که پس از زدن این دکمه عبارت OFF خاموش می شود.

توجه: حالت تبادل هوا با بیرون می تواند به جلوگیری از بخار گرفتگی شیشه کمک نماید.



۸- دکمه گرمکن شیشه جلو:

برای رفع بخار گرفتگی یا یخ زدگی شیشه جلو این دکمه را بزنید. در صورت زدن این کلید تهویه مطبوع روشن شده، میزان سرعت فن روی حداکثر مقدار و مسیر توزیع هوا در جهت شیشه های جلو تنظیم می شود. عملکرد بخارزدایی و یا برفک زدایی به صورت اتوماتیک انجام می شود.





۹- ولوم کنترل دما:



با چرخش این ولوم میزان دمای داخل کابین خودرو را می توانید روی مقصدار دلخواه تنظیم کنید. با چرخش ولوم به سمت راست (کلمه H) میزان دما افزایش یافته و با چرخش ولوم به سمت چپ (کلمه C) میزان دما کاهش می یابد. میزان دمای کابین از ۱۴ الی ۳۲ درجه سلسیوس قابل تنظیم است.

در زمان خاموش بودن سیستم تهویه هوا امکان تنظیم دما وجود ندارد. جهت خاموش کردن سیستم تهویه، دکمه OFF را بزنید. زدن مجدد این کلید تأثیری در عملکرد سیستم تهویه ندارد. برای خارج شدن از این حالت و فعال کردن سیستم می توانید یکی از دکمه های زیر را بزنید:

دکمه AUTO

دکمه A/C

دکمه های کنترل سرعت فن -  + / 

دکمه های گرمکن شیشه عقب و جلو  / 

توصیه‌های مربوط به تهویه

موتور را روشن کرده، سوئیچ Auto را جهت فعال کردن سیستم تهویه روشن کنید.

فراخوان تنظیمات قبلی

همواره آخرین وضعیت عملکردهای مستقیم تهویه شامل سرعت فن، فعال بودن A/C یا ECO، مسیر توزیع هوا، دما و مسیر توزیع هوای ورودی در حافظه سیستم کنترلی ذخیره می‌گردد.

جهت فراخوانی مجدد، کفیسست دکمه \oplus / \ominus را فشار دهید تا تمام وضعیت‌های ذخیره شده فراخوانده شوند. حال با هر سرعت دلخواه فن، وضعیت را مجدداً فعال کنید.

توجه

- در تابستان هنگام حرکت خودرو شیشه‌ها را برای ۵ دقیقه پایین نگه دارید تا هوای داغ و آلوده خارج شود، سپس تهویه را روشن کنید.
- در هنگام زمستان زمانی که دمای بیرون و موتور پایین باشد، فن سیستم تهویه ۳ دقیقه کار نخواهد کرد تا دمای موتور به حد مطلوب و گرم شدن برسد.
- سیستم تهویه اتوماتیک جهت جلوگیری از ورود هوای آلوده، گرد و غبار و دود مجهز به فیلتر هوا می‌باشد. دقت داشته باشید تا در زمان مورد نظر

مطابق با جدول سرویس‌ها در فصل سرویس‌های دوره‌ای نسبت به تعویض آن اقدام کنید.

۴. چنانچه سرعت هوای فن ضعیف گردد و یا بوی نامطلوب و بخارزدایی ناقص مشاهده گردید، نسبت به تعویض فیلتر اقدام کنید.

۵. برای جلوگیری از رسوب گرفتگی بخاری از ضدیخ (در رادیاتور) استفاده کنید.

۶. برای خاموش کردن سیستم تهویه ابتدا دکمه OFF را فشار دهید و سپس موتور را خاموش کنید

۷. در سیستم تهویه مطبوع خودرو فقط از گاز R-134 a که سازگار با محیط زیست و غیر مخرب لایه اوزون می‌باشد استفاده نمائید.

۸. از مسدود کردن دریچه‌های زیر شیشه جلو ممانعت بعمل آورید.

۹. از گذاشتن اجسام بر روی سنسور شدت نور در ناحیه وسط داشبورد زیر شیشه جلو و سنسور دمای بیرون در ناحیه سیر جلو ممانعت بعمل آورید.

۱۰. توصیه ما این است از تنظیم اتوماتیک هوا استفاده شود. با استفاده از این سیستم می‌توانید عملکردهای زیر را به طور اتوماتیک و بهینه تحت کنترل درآورید. جریان هوا و دما و پخش هوا در اتاقک خودرو این عملکردها به واسطه وجود چندین سنسور انجام می‌شود و بنابراین نیازی به تغییر تنظیمات نمایش داده شده نیست.

**هشدار**

- تهویه زمانی فعال است که موتور روشن باشد.
- افراد بزرگسال و ناتوان و کودکان را تنها در خودرو رها نکنید.
- در روزهای گرم تابستان دمای کابین به سرعت بالا می‌رود و امکان صدمات شدید و کشنده به سرنشین خودرو وجود دارد.
- از وضعیت گردش هوا کابین در مدت طولانی استفاده نکنید. این کار باعث بخارگرفتگی شیشه‌ها و کمبود اکسیژن می‌شود.
- دمای آسایش مطابق دلخواه سرنشین قابل تنظیم است (تابستان حدود ۲۲ درجه و در زمستان حدود ۲۶ درجه)
- در مسواری که خودرو برای مدت طولانی در معرض نور آفتاب قرار گرفته و هوای داخل کابین داغ شده است، حتماً به مدت چند دقیقه با پایین دادن شیشه‌ها هوای اتاقک را تهویه کرده، سپس شیشه‌ها را بالا داده و کولر را روشن کنید.
- جهت سالم ماندن سیستم تهویه هوای خودرو، یک تا دو بار در ماه ۵ تا ۱۰ دقیقه سیستم را روشن کنید.



**اخطار**

مدار سیال خنک‌کننده کولر را باز نکنید. این سیال برای چشم و پوست خطرناک است. در صورت بروز مشکل به نمایندگی‌های مجاز مراجعه شود.

تنظیم دستی سیستم تهویه

در این سیستم امکان اینکه یک یا چند عملکرد به صورت اتوماتیک تنظیم شوند وجود دارد. استفاده از حالت دستی ممکن است منجر به شرایط نامطلوبی از قبیل دمای نامناسب، رطوبت، بوی بد و تقطیر آب گردد. لذا توصیه می‌شود از حالت اتوماتیک سیستم تهویه استفاده شود. برای بازگشت به حالت اتوماتیک دکمه Auto را فشار دهید.

فن هوا - + /

برای افزایش جریان باد کلید  + را فشار دهید و برای کاهش باد کلید  - را فشار دهید. چراغ Auto خاموش خواهد شد. علامت باد (فن) در صفحه نمایش ظاهر می‌شود و به رقم مورد نظر می‌رسد. برای جلوگیری از تقطیر آب و پایین آمدن کیفیت هوای داخل خودرو همواره از کافی بودن جریان هوا اطمینان حاصل کنید.

خاموش کردن سیستم تهویه OFF

برای خاموش کردن باد و سیستم تهویه کلید OFF را فشار دهید. در این حالت چراغ‌های نشانگر و صفحه نمایش خاموش می‌شود. با انجام این کار تمامی عملکردهای سیستم تهویه به استثناء بخارزدایی شیشه عقب غیر فعال می‌شود. تجهیزات رفاهی مربوط به دما دیگر فعال نبوده، عواملی

مانند دما، رطوبت و تقطیر تحت کنترل نخواهد بود. توصیه می‌شود از راندگی با سیستم تهویه خاموش برای مدت طولانی خودداری کنید. جهت فعال سازی مجدد کلید Auto را فشار دهید.





تنظیم مسیر توزیع هوا

با فشارهای مکرر یا مداوم این کلید می‌توانید جهت جریان هوا را کنترل کنید. کلید Auto خاموش خواهد شد. علامت فلش مطابق با جهت انتخابی روی صفحه نمایش، به نمایش در خواهد آمد.



بخارزدایی اتوماتیک

در برخی موارد (رطوبت زیاد هوا، تعدد سرنشینان، هوای فوق العاده سرد) برنامه رفاهی سیستم تهویه نمی‌تواند به تنهایی از عهده بخارزدایی و یخ‌زدایی پنجره‌ها برآید. در چنین شرایطی برنامه Front Visibility  را انتخاب کنید تا پنجره‌ها را به خوبی تمیز کند.

در این حالت چراغ نشانگر روشن می‌شود. این عمل تهویه و جریان ورود هوا را کنترل نموده تهویه هوا را در اطراف شیشه و پنجره‌های جانبی میسر می‌سازد. علامت بخار و یخ‌زدایی شیشه جلو  بر روی صفحه نمایش رویت می‌شود.

هنگامی که این مشکل (بخار گرفتگی و یا یخ زدگی شیشه‌ها) برطرف گردید، با فشار دکمه Auto سیستم تهویه اتوماتیک را فعال کنید.

- تنظیم جریان و سرعت فن به شکل اتوماتیک انجام می‌شود.

- ۱- دکمه اتوماتیک (Auto) را فشار دهید.
- ۲- درجه حرارت را به دلخواه تنظیم کنید. (فلش قرمز افزایش دما و آبی کاهش دما)
- برای حالت عادی درجه حرارت را حدود ۲۵ درجه سانتیگراد تنظیم کنید.
- درجه حرارت داخل اتاق بطور اتوماتیک ثابت نگه‌داشته خواهد شد. در پیچه‌های خروجی هوا و سرعت فن نیز بطور اتوماتیک کنترل خواهند شد.

۲- بخاری (ECON)

- حالت ECON را در زمستان و در حالت کولر خاموش (حداقل مصرف سوخت خودرو) استفاده کنید.
- ۱- دکمه ECON (مصرف بهینه) را فشار دهید. سوئیچ تنظیم درجه حرارت را به دلخواه تنظیم کنید. علامت ECON در صفحه نمایشگر روشن خواهد شد.
 - درجه حرارت داخل اتاق بطور اتوماتیک ثابت نگه‌داشته خواهد شد. در پیچه‌های خروجی هوا و سرعت فن نیز به طور اتوماتیک کنترل خواهد شد.

* در صورت نصب در خودروی شما

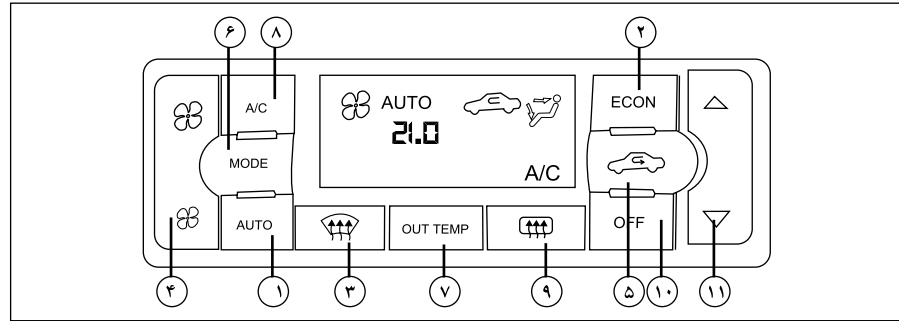

۱- نحوه عملکرد حالت اتوماتیک (Auto)

خنک کردن و یا گرم کردن همراه بارطوبت‌زدایی (اتوماتیک) این حالت می‌تواند در تمام مدت سال مورد استفاده قرار گیرد و دمای کابین در حد مورد نظر سرنشین کنترل و حفظ می‌گردد.

سیستم تهویه مطبوع اتوماتیک*

موتور را روشن کرده و کلیدها را برای روشن کردن سیستم تهویه مطبوع فعال کنید.



هشدار

- کولر فقط زمانی کار می‌کند که موتور روشن باشد.
- بچه‌ها، افراد بزرگسال ناتوان و حیوانات را تنها در خودرو رها نکنید.
- در فصول گرم سال و زمانی که خودرو به مدت نسبتاً طولانی در معرض نور خورشید قرار گرفته است، پس از ورود به داخل کابین خودرو ابتدا شیشه‌ها را باز کرده و اجازه دهید هوای گرم از داخل خودرو خارج شود. سپس اقدام به روشن نمودن سیستم کولر نمایید. این امر باعث کاهش مصرف سوخت و بهبود کیفیت هوای داخل کابین می‌گردد.
- از وضعیت گردش هوا نایستی برای مدت طولانی استفاده شود. این کار باعث خفگی هوا (کمبود اکسیژن) و بخارگرفتگی شیشه‌ها می‌شود.
- برای اینکه توجه کامل به رانندگی مختل نشود، از تغییر وضعیت دکمه‌های گرم و سیستم تهویه در هنگام رانندگی خودداری کنید.

جریان عمده هوا از طریق خروجی سمت پاها دمیده می شود. 

هوا از خروجی های زیر شیشه و خروجی سمت پاها دمیده می شود. 

هوا از خروجی های زیر شیشه دمیده می شود. 

7- دکمه درجه حرارت بیرون

Out Temp 

دکمه درجه حرارت هوای بیرون Out Temp را فشار دهید. حدود ۵ ثانیه درجه حرارت هوای بیرون در صفحه نمایشگر قابل رویت می گردد.

8- سرویس ایرکاندیشن (کولر)



Air Condition 

سیستم کولر در خودرو شما با گاز خنک کننده ای شارژ شده که اصول محیط زیست در آن لحاظ شده است. « این گاز خنک کننده به لایه اوزون دور زمین صدمه نمی زند » هرچند ممکن است در گرم شدن هوای کره زمین اندکی تأثیر داشته باشد. در زمان سرویس و شارژ کولر و ایرکاندیشن خودرو، ابزار مخصوص شارژ و روغنکاری مورد نیاز می باشد. استفاده از گاز یا روغن نامناسب به سیستم تهویه یا کولر شما صدمه خواهد زد. نمایندگی های مجاز قادر به سرویس کولر یا ایرکاندیشن (دوست و همراه محیط زیست) شما می باشد.

دکمه اتوماتیک Auto را فشار دهید تا سرعت فن بطور اتوماتیک کنترل شود.

- دکمه Auto را فشار دهید تا سیستم به حالت اتوماتیک تغییر حالت دهد.

5- دکمه کنترل گردش هوا

دکمه کنترل هوای کابین را فشار دهید. جریان به انتخاب سرزنشین به حالت هوای تازه (Air Fresh)  و یا گردش کابین  قابل تنظیم است. دکمه Auto را فشار دهید تا سیستم به حالت اتوماتیک تغییر حالت دهد. زمانی که دمای هوای داخل کابین بالا باشد، جهت خنک کردن سریعتر در حالت Auto کلید گردش هوای داخل کابین  را انتخاب کنید.

توجه: حالت تبادل هوا با بیرون می تواند به جلوگیری از بخار رفتگی شیشه کمک نماید.

6- کنترل دریچه های خروجی هوا

با فشار دادن دکمه Mode کنترل معمولی (غیراتوماتیک) دریچه های خروجی (کلمه Manual نمایش داده خواهد شد) هوا را به ۵ حالت زیر هدایت می کند. 

هوا از خروجی های جلو (صورت) دمیده می شود.

هوا از خروجی های جلو (صورت) و به سمت پاها دمیده می شود. 

- درجه حرارت را کمتر از درجه حرارت بیرون تنظیم نکنید. در غیر اینصورت ممکن است سیستم به درستی کار نکند.

- در صورتی که شیشه ها بخار کنند این کار توصیه نمی شود

3- بخار و یخ زدایی شیشه جلو

1- دکمه انتخاب دریچه های هوای شیشه جلو  (DEF) را فشار داده و روشن کنید، علامت نشانگر روی LCD (صفحه نمایشگر) روشن خواهد شد.
2- سوئیچ تنظیم درجه حرارت را به دلخواه تنظیم کنید. (جهت تسریع در بخارزدایی دمای بالا را انتخاب کنید)
- در اولین فرصت ممکن پس از اینکه شیشه جلو از بخار و یخ پاک شد، دکمه Auto یا اتوماتیک را فشار دهید تا سیستم به وضعیت اتوماتیک باز گردد.

حالت بخار و یخ زدایی شیشه عقب خودرو

دکمه  را فشار دهید (علامت در صفحه نمایشگر ظاهر خواهد شد) شیشه عقب توسط المنت های برقی به مدت زمان مشخص فعال خواهد شد و در انتها به صورت خودکار خاموش می شود.

توجه : در صورت روشن بودن خودرو، کلید حالت بخار و یخ زدایی شیشه عقب عملکرد خواهد داشت.

4- طرز کار غیر اتوماتیک کنترل سرعت فن

دکمه کنترل فن  را فشار دهید تا بتوانید فن را بصورت معمول (غیر اتوماتیک) کنترل کنید.

۹- گرمکن شیشه عقب



برای رفع بخار گرفتگی یا یخ زدگی شیشه عقب و آینه‌های جانبی استفاده می‌شود.

۱۰- خاموش:



سیستم تهویه اتوماتیک به وسیله این کلید خاموش می‌شود.

۱۱- تنظیم دما:



دکمه تنظیم دما را فشار دهید تا بتوانید دما را (غیر اتوماتیک) کنترل کنید. اگر دکمه Auto را فشار دهید، دما بطور اتوماتیک کنترل می‌شود. انتخاب دمای ۱۴ درجه یعنی سیستم حداکثر ظرفیت برودتی کار کند و انتخاب دمای ۳۲ درجه یعنی سیستم حداکثر ظرفیت گرمایی کار کند و انتخاب دمای ۱۵ الی ۳۱ سیستم اتوماتیک دما را کنترل می‌کند.

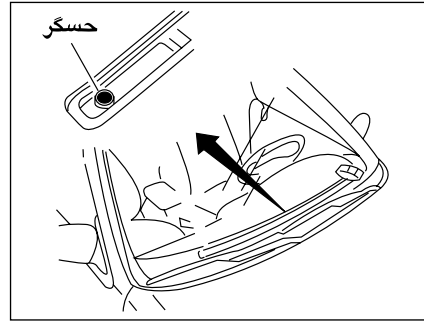

حسگرهای سیستم تهویه اتوماتیک

این سیستم مجهز به حسگرهایی است که عمل تهویه را به شکل اتوماتیک کنترل می‌کنند.

۱- سنسور (حسگر) شدت نور

- محل نصب: زیر شیشه جلو روی داشبورد

توجه: از قرار دادن اشیاء روی این سنسور خودداری کنید.

۲- سنسور دمای داخل کابین:

- محل نصب: زیر قاب فرمان

- مانع ورود جریان هوا به سنسور نگردد.

۳- سنسور یخ زدایی

محل نصب: داخل سیستم تهویه HVAC می‌باشد.

۴- سنسور دمای بیرون

محل نصب: روی سپر جلو

۵- سنسور دمای آب موتور

توجه

در هنگام زمستان زمانی که دمای بیرون و موتور پایین باشد فن سیستم تهویه ۳ دقیقه کار خواهد کرد تا دمای موتور به حد مطلوب برسد.

سیستم تهویه اتوماتیک جهت جلوگیری از ورود هوای آلوده و گرد و غبار و دود مجهز به فیلتر هوا می‌باشد. دقت داشته باشید تا در زمان مورد نظر مطابق با جدول سرویس‌ها در فصل سرویس‌های دوره‌ای نسبت به تعویض آن اقدام کنید.

چنانچه سرعت هوای فن ضعیف گردد و یا بوی نامطلوب و بخار زدایی ناقص مشاهده گردید، نسبت به تعویض فیلتر اقدام کنید.

برای خاموش کردن سیستم تهویه ابتدا دکمه OFF را فشار دهید و سپس موتور را خاموش کنید. از مسدود کردن دریچه‌های زیر شیشه جلو ممانعت بعمل آورید.

از گذاشتن اجسام بر روی سنسور شدت نور در ناحیه وسط داشبورد زیر شیشه جلو و سنسور دمای بیرون ناحیه سپر جلو ممانعت بعمل آورید.

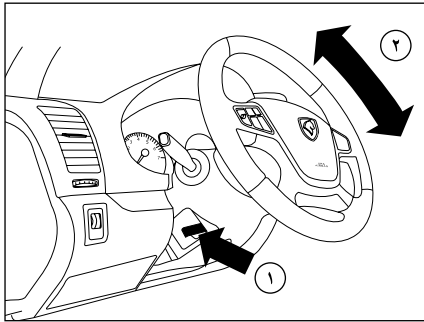

تنظیم زاویه فرمان

زاویه فرمان خودرو را متناسب با وضعیت بدن خود هنگام رانندگی تنظیم کنید. برای این کار، ابتدا باید صندلی خود را تنظیم و اطمینان یابید که عقربه‌ها و چراغ‌های هشدار دهنده صفحه نمایش جلو داشبورد به وضوح قابل رویت هستند سپس فرمان خودرو را در بهترین وضعیت تنظیم کنید.

۱- اهرم تنظیم زاویه فرمان را به پایین بفشارید و از حالت قفل خارج کنید.

۲- سپس ارتفاع فرمان را تنظیم کنید و اهرم تنظیم را کاملاً بالا بکشید تا در وضعیت مورد نظر قفل شود.



اخطار

هرگز فرمان خودرو را هنگام رانندگی تنظیم نکنید، این عمل فوق العاده خطرناک است. بدلیل ایمنی، این تنظیم را هنگامی که خودرو متوقف است انجام دهید.

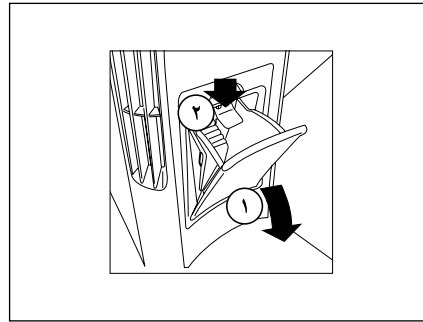

جاسیگاری عقب

- ۱- توسط محل تعبیه شده بر روی در، در را به صورت دورانی باز کنید.
- ۲- برای تخلیه محفظه، ضامن در را به سمت پایین فشار داده و محفظه را به طرف خود بکشید.



اخطار

جاسیگاری‌ها از نظر آتش‌سوزی پر خطر هستند. از ریختن خرده کاغذ یا دیگر مواد آتش‌زا در آنها خودداری کنید.



با توجه به اینکه فیلتر و خاکستر سیگار حاوی مواد خطرناک و مضر برای محیط زیست است، هرگز محتویات جاسیگاری را در طبیعت رها نکنید.

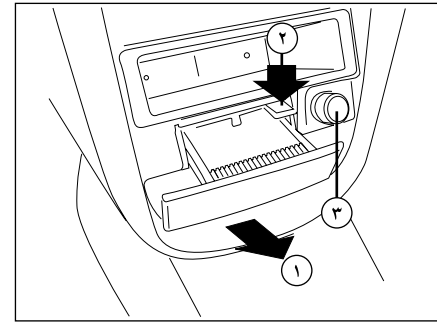

جاسیگاری جلو

- این جاسیگاری در پایین کنسول جلو واقع شده است.
- ۱- برای باز کردن، در آن را به سمت بیرون بکشید.
 - ۲- برای تخلیه، ضامن مربوط را پایین فشار دهید و محفظه را بطور کامل بیرون بکشید.
- برای جاگذاری محفظه همچنان که ضامن را پایین نگه داشته‌اید آن را جاگذاری و تا انتها فشار دهید.

۳- فنک

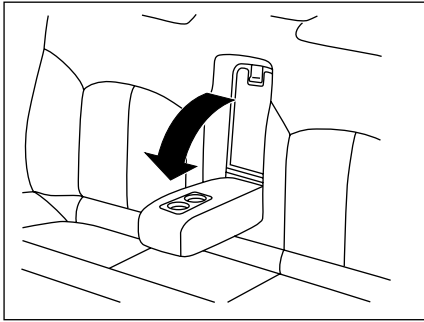

زیر آرنجی عقب

زیر آرنجی را از میان پشتی صندلی عقب به طرف پایین باز کنید. این کار آسایش و راحتی بیشتری برای سرنشینان، فراهم می‌کند. همچنین هنگامی که می‌خواهید دریچه دسترسی به صندوق عقب باز شود، زیر آرنجی را بخوابانید. دو فرورفتگی روی زیر آرنجی برای قرار دادن لیوان تعبیه شده است.

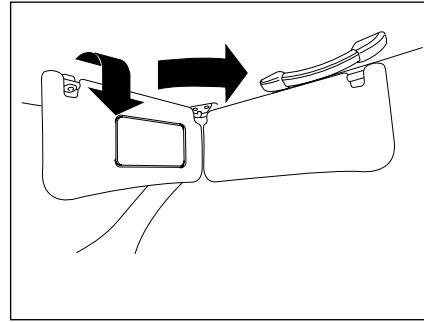

آفتابگیر

برای حفاظت چشم‌های خود از نور مستقیم آفتاب آفتابگیر را از لولای خود به پایین تا کنید.

- از آفتابگیر، هم برای شیشه جلو و هم برای شیشه‌های بغل می‌توانید استفاده کنید.

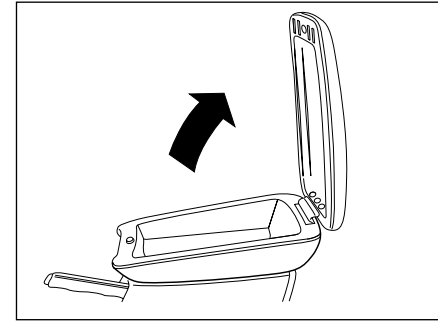

جعبه کنسول جلو

- جعبه کنسول پایین زیر آرنجی مرکزی قرار دارد.

- برای باز کردن، درپوش آن را بردارید.

- برای باز کردن، فشاری به گیره زیر درپوش وارد کنید تا درپوش آزاد شود و سپس آن را باز کنید.

- کفپوشی در جعبه تعبیه شده که در صورت کثیف شدن می‌توان آن را برداشت و دوباره در جای خود قرار داد.

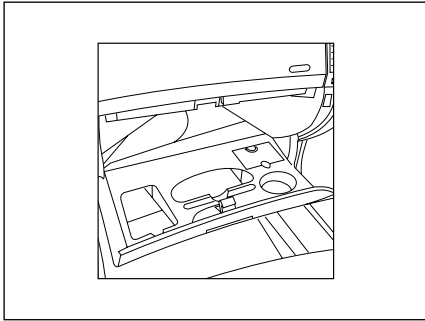

محل قرار دادن لیوان

- یک فرورفتگی برای قرار دادن لیوان، دو گیره پرنانتری شکل برای قرارگیری خودکار و محلی برای قرار دادن کارت بر روی جعبه داشبورد در نظر گرفته شده است.

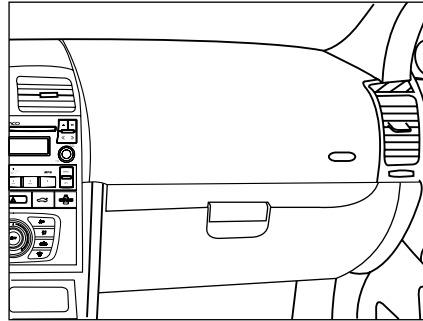

جعبه داشبورد

- برای باز کردن در جعبه داشبورد دستگیره آن را بکشید.
 - با باز شدن در جعبه داشبورد، چراغ داخل آن روشن و با بستن در، خاموش می شود.
- توجه:** کتابچه راهنمای خودرو برای استفاده همواره باید در جعبه داشبورد نگهداری شود.

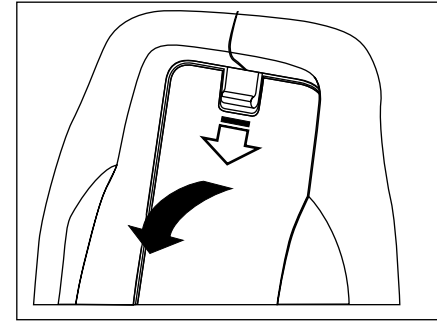

دریچه دسترسی به صندوق عقب

- این دریچه در پشت زیر آرنجی عقب قرار دارد و برای حمل اشیای بلند مانند چوب اسکی به نحوی که بخشی از آن در صندوق عقب و ادامه آن از میان دریچه تا صندلی عقب قرار گیرد و یا دسترسی به صندوق عقب از داخل اتاق استفاده می شود.
- زیر آرنجی را پایین آورید و گیره بالای دریچه را آزاد کنید و آن را پایین بکشید تا کاملاً بر روی زیر آرنجی بخوابد.



اخطار

دقت کنید هنگام قرار دادن لیوان، در جعبه داشبورد را نبندیند. هنگام حرکت خودرو، در صورت قرار دادن نوشیدنی داغ در این محل، مواظب آن باشید.



اخطار

حمل اشیای بلند باید با مراقبت همراه باشد.

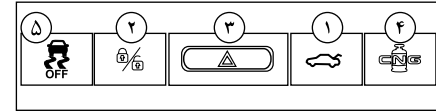

۱- کلید بازکننده در صندوق عقب

برای باز کردن در صندوق عقب از داخل اتاق، دکمه مربوطه را به صورت پیوسته حداقل به مدت ۱/۵ ثانیه فشار دهید، در صندوق عقب باز خواهد شد.

۲- کلید قفل مرکزی

با هر بار فشردن این کلید درهای خودرو باز و بسته می‌شوند. در حالت بسته شدن نشانگر روی کلید روشن می‌شود. این نشانگر در حالت بسته شدن درها توسط کنترل از راه دور به صورت چشمک زن روشن و خاموش می‌شود، که نشانگر فعال بودن سیستم دزدگیر است.

۳- فلاشر

دکمه فلاشر را فشار دهید. تمام چراغ‌های راهنما و همچنین چراغ‌های نشانگر گردش بر روی صفحه نمایش جلو داشبورد با هم چشمک می‌زنند. از این چراغ‌ها فقط در موارد اضطراری مانند زمانی که خودروی شما سد راه خودروهای دیگر است و یا هنگامی که در وضعیت خطر قرار دارید، استفاده کنید. حتی هنگامی که موتور خاموش است فلاشر روشن می‌ماند، بنابراین پس از خروج از وضعیت اضطراری، فلاشر را خاموش کنید.

۴- کلید تبدیل سوخت گاز

برای تبدیل سوخت موتور از بنزین به گاز و بالعکس کلید تبدیل سوخت CNG را به صورت تأخیری ۲ ثانیه فشار دهید

۵- کلید کنترل یابرداری

سیستم ضد لغزش (که همچنین تحت عنوان کنترل کشش شناخته می‌شود)، به عنوان یک سیستم ایمنی فعال و به منظور محدود کردن لغزش چرخ‌ها بوسیله ترمز چرخ‌های محرک و موتور، کشش خودرو را بهینه می‌کند.



هشدار:

- در صورت قطع جریان تغذیه (قطع باتری، قطع سیم تغذیه الکتریکی...)، مقادیر نمایش داده شده در ساعت پاک می‌شوند ساعت باید مجدداً تنظیم شود.
- برای حفاظت از المنت‌های شیشه گرمکن عقب از ساییدن و خراشیدن آنها خودداری کنید و هیچ گونه برچسبی روی المنت‌ها نچسبانید.
- اگر به هر علتی در خودرو کاهش شدید سرعت بوجود آید، فلاشر به طور اتوماتیک ۵ بار چشمک می‌زند.
- گرمکن شیشه عقب و شیشه بالابرها به طور همزمان فعال نمی‌شوند.



اخطار

به دلایل ایمنی تنظیم ساعت را هنگامی که خودرو متوقف است انجام دهید.

* در صورت نصب در خودروی شما

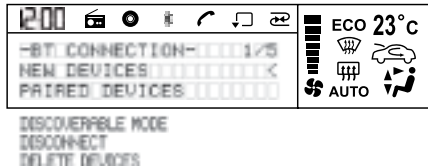
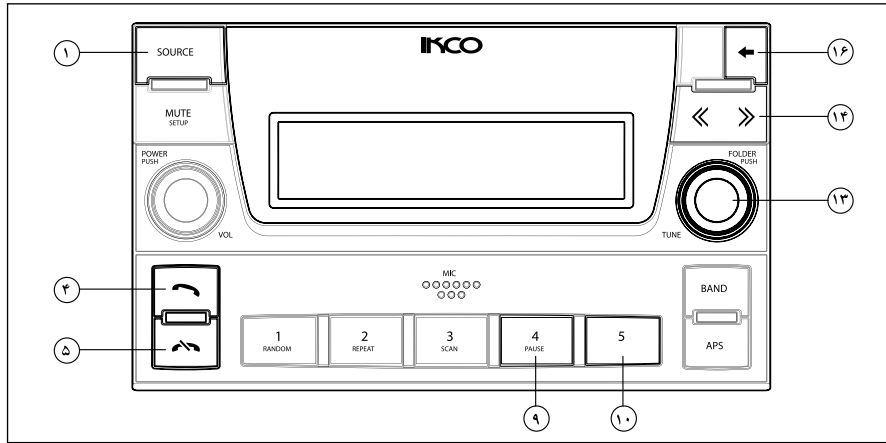

جهت خارج شدن از منوی BT Connection دکمه ۱۶ (دکمه شماره ۱۶) را برای یک لحظه بزنید.

بلوتوث این دستگاه می تواند به تلفن های همراهی که امکانات بلوتوث را دارند وصل شود. بعد از وصل شدن، می توانید تلفن همراه خود را از طریق این دستگاه کنترل کنید.

تنظیمات بلوتوث: BT Connection

با وارد شدن به منوی BT Connection با چرخاندن ولوم Folder Push (ولوم شماره ۱۳) می توانید به تنظیمات زیر دسترسی پیدا کنید. برای وارد شدن به هر یک از این تنظیمات ولوم شماره ۱۳ را بزنید:

موبایل هندزفری با تکنولوژی Bluetooth*

با تجهیز خودرو به موبایل هندزفری با تکنولوژی Bluetooth، دیگر نیازی به جابجایی با استفاده از گوشی تلفن همراه در داخل خودرو نخواهید بود، حتی اگر گوشی تلفن همراه در کیف یا جیب شخص استفاده کننده قرار داشته باشد. میکروفن این دستگاه و کلید رد یا قبول مکالمه بر روی رادیو پخش قرار دارند.

نحوه کار با بلوتوث:

توجه: برای حفظ ایمنی خود، حتی المقدور از مکالمه با تلفن همراه در حین رانندگی خودداری کنید. بلوتوث یک روش مخابره بی سیم برای فواصل کوتاه است.

* در صورت نصب در خودروی شما

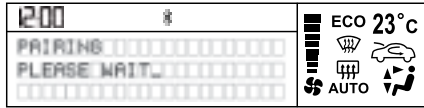

پس از برقراری ارتباط بین دستگاه و تلفن همراه پیام زیر روی صفحه نمایش ظاهر می‌شود:



در صورت عدم برقراری ارتباط عبارت Pairing Fail روی صفحه نمایش ظاهر می‌شود.

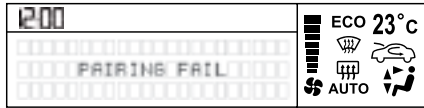

این کار تنها زمانی که می‌خواهید برای اولین بار از طریق گوشی تلفن‌تان با دستگاه ارتباط برقرار کنید ضروری است. در صورتی که قبلاً از طریق تلفن‌تان با دستگاه ارتباط برقرار کرده‌اید دیگر نیازی به این کار نیست. در این صورت از طریق منوی Paired Device می‌توانید با تلفن همراهتان ارتباط مجدد برقرار کنید.

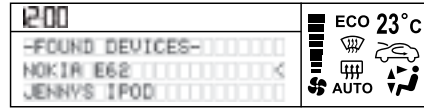

پس از انتخاب اسم تلفن همراهتان لیست زیر روی صفحه نمایش ظاهر می‌شود. جهت برقراری ارتباط توسط ولوم شماره ۱۳ گزینہ Yes را انتخاب کنید.

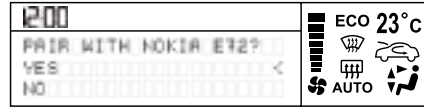

اگر در این حین ارتباط دستگاه با تلفن دیگری برقرار باشد پیغام زیر روی صفحه نمایش ظاهر می‌شود:

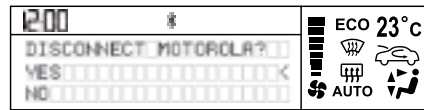

در صورتی که مایل به قطع ارتباط با تلفن قبلی و برقراری ارتباط جدید هستید، توسط ولوم شماره ۱۳ گزینہ Yes را انتخاب کنید.

در این حالت یک کد برقراری جهت ارتباط جدید مورد نیاز است. کد 0000 را وارد تلفن همراهتان کنید. ارتباط بلوتوث‌ها بطور خودکار برقرار می‌شود.

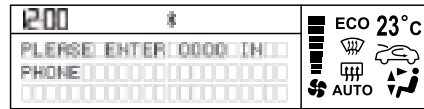

نحوه برقراری ارتباط دستگاه با تلفن همراه (New Device)

قبل از برقراری ارتباط، بلوتوث تلفن همراه خود را فعال کنید. سپس با وارد شدن به منوی New Device می‌توانید شروع به جستجوی تلفن همراه خود کنید. در این حالت علامت بلوتوث در بالای صفحه نمایش شروع به چشمک زدن می‌کند.

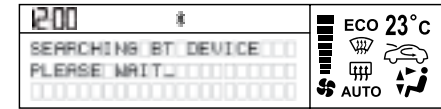

در صورتی که دستگاه موفق به یافتن تلفن همراه شما نشد، پیغام No Device Found روی صفحه نمایش ظاهر می‌شود.

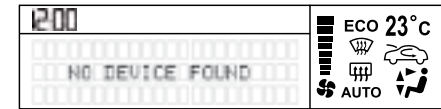

اما در صورتی که دستگاه موفق به شناختن تلفن همراه شما شد، لیست تلفن‌های همراه شناخته شده توسط سیستم باز شده که شما می‌توانید با چرخاندن ولوم Folder Push (ولوم شماره ۱۳) تلفن همراه خود را انتخاب کنید. پس از انتخاب اسم تلفن همراهتان جهت تایید انتخاب ولوم شماره ۱۳ را برای یک لحظه بزنید.

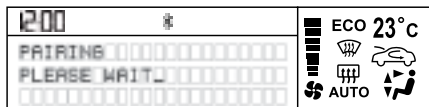
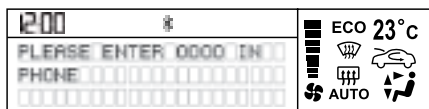
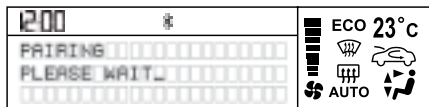
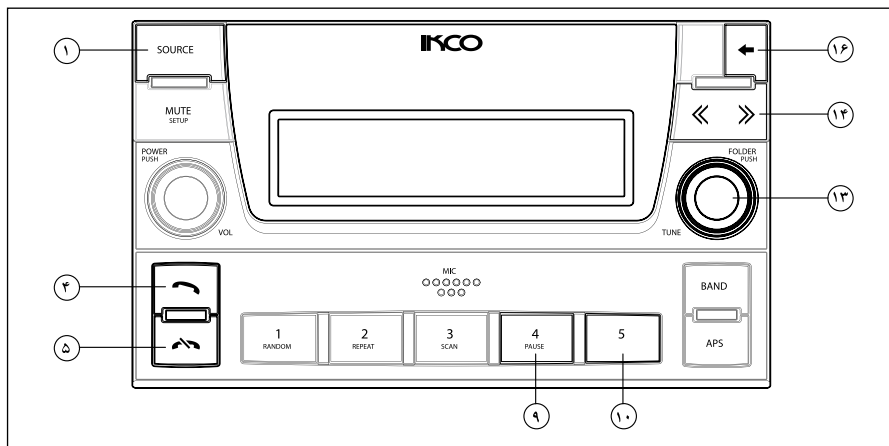

در صورت تمایل به برقراری ارتباط با تلفن جدید توسط ولوم شماره ۱۳ گزینه Yes را انتخاب کنید. در این صورت ارتباط دستگاه با سیستم فعالی باید قطع شود و پیغام زیر روی صفحه نمایش ظاهر می شود:

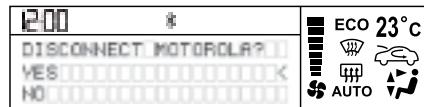

برای قطع ارتباط با سیستم فعلی گزینه Yes را انتخاب کنید در این حالت یک کد برقراری جهت ارتباط با سیستم تلفن همراه جدید مورد نیاز است: کد 0000 را وارد تلفن همراه کنید. ارتباط بلوتوث با بطور خودکار برقرار می شود

:Discoverable Mode

در صورت انتخاب این گزینه دستگاه در طول مدت ۳ دقیقه برای تلفن های همراهی که در فاصله نزدیک دستگاه هستند قابل رویت می شود.

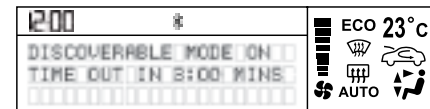

در صورتی که تلفن همراهی نام دستگاه را بیابد، می تواند درخواست برقراری ارتباط با دستگاه را ارسال کند.



* در صورت نصب در خودروی شما

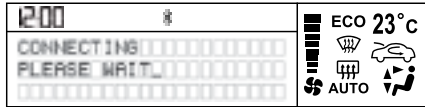

پس از اینکه دستگاه موفق به برقراری ارتباط شد عبارت Bluetooth Connection روی صفحه نمایش ظاهر می شود:

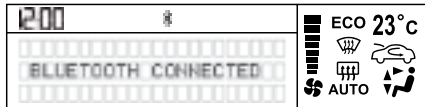

در صورت عدم برقراری ارتباط عبارت Connection Fail روی صفحه نمایش ظاهر می شود.

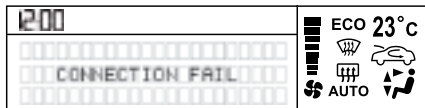

: Paired Devices

پس از وارد شدن به منوی Paired Device اسم تلفن همراهتان را از میان لیست تلفن هایی که قبلاً به دستگاه وصل شده اند، انتخاب کنید. برای این کار توسط Folder Push ولوم (ولوم شماره ۱۳) روی لیست تلفن ها حرکت کرده و پس از یافتن اسم تلفن همراهتان، جهت تأیید ولوم ۱۳ را بزنید.

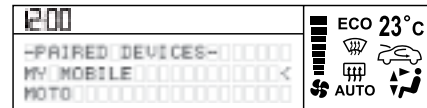

اگر در این حین ارتباط دستگاه با سیستم دیگری برقرار باشد، پیام زیر روی صفحه نمایش ظاهر می شود:

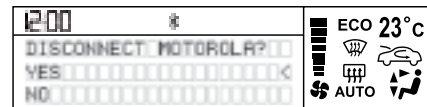

در صورتی که مایل به قطع ارتباط با تلفن قبلی و برقراری ارتباط جدید هستید توسط ولوم شماره ۱۳ گزینه Yes را انتخاب کنید. در این حالت دستگاه شروع به برقراری ارتباط با تلفن جدید کرده و عبارت زیر روی صفحه نمایش ظاهر می شود

پس از برقراری ارتباط بین دستگاه و تلفن همراه جدید، پیغام زیر روی صفحه نمایش ظاهر می شود:



در صورت عدم برقراری ارتباط عبارت Pairing Fail روی صفحه نمایش ظاهر می شود.

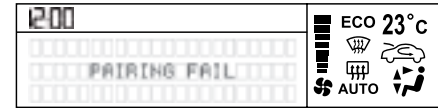

پس از گذشت مدت زمان ۳ دقیقه دستگاه به صورت خودکار به منوی اصلی BT Connection برمی گردد

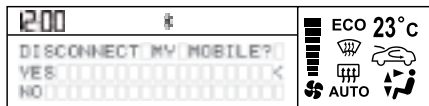
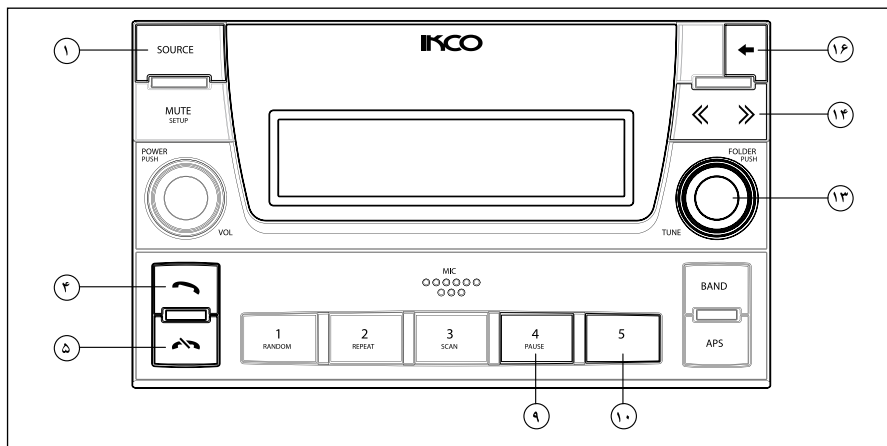

در صورتی که مایل به قطع این ارتباط و حذف اسم تلفن همراه از لیست تلفن‌ها هستید توسط ولوم شماره ۱۳ گزینه Yes را انتخاب کنید...

پس از تأیید حذف تلفن مورد نظر، پیغام زیر روی صفحه نمایش ظاهر می‌شود:

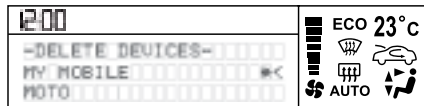
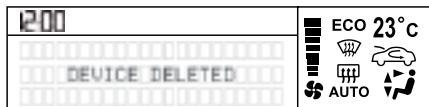

در صورتی که مایل به حذف اسم کلیه تلفن‌هایی که با دستگاه تماس برقرار کرده‌اند باشید، گزینه Delete All را انتخاب کنید

اگر در این حین ارتباط دستگاه با تلفن همراه انتخاب شده برقرار باشد، پیغام زیر روی صفحه نمایش ظاهر می‌شود:

حذف اسم تلفن همراه از لیست تلفن‌ها Delete Devices

چنانچه بخواهید اسم تلفن همراهتان را از لیست تلفن‌هایی که قبلاً به دستگاه وصل شده‌اند، حذف کنید باید وارد منوی Delete Devices شوید. پس از وارد شدن به منوی Delete Devices اسم تلفن همراهتان را از میان لیست تلفن‌هایی که قبلاً به دستگاه وصل شده‌اند، انتخاب کنید. برای این کار توسط ولوم Folder Push (ولوم شماره ۱۳) روی لیست تلفن‌ها حرکت کرده و پس از یافتن اسم تلفن همراهتان جهت تأیید ولوم شماره ۱۳ را بزنید.

* در صورت نصب در خودروی شما

۲- ولوم Folder Push (ولوم شماره ۱۳) را برای انتخاب گزینه‌های فوق بچرخانید. جهت تایید گزینه انتخاب شده ولوم شماره ۱۳ را بزنید.

Redial: شماره گیری مجدد
Dialled Calls: تماس‌های گرفته شده
Answered Calls: تماس‌های دریافتی
Missed Calls: تماس‌های بی پاسخ

ارتباط اتوماتیک بین دستگاه و تلفن همراه: در برخی از تلفن‌های همراه چنانچه بلوتوث تلفن روشن باشد و اسم تلفن همراه در بین لیست تلفن‌هایی که قبلاً با دستگاه ارتباط برقرار کرده‌اند باشد (Paired Device) و نیز دستگاه با تلفن همراه دیگری ارتباط نداشته باشد، این امکان وجود دارد که پس از روشن شدن دستگاه یا زدن دکمه  ارتباط بین دستگاه و تلفن همراه به صورت اتوماتیک برقرار خواهد شد و صفحه نمایش در هر حالتی که باشد عبارت Auto Connection برای چند لحظه روی صفحه نمایشگر ظاهر می‌شود:

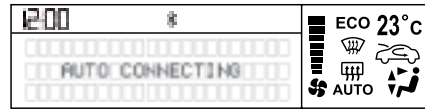

ایجاد یک تماس تلفنی:

در صورتی که ارتباط بین دستگاه و تلفن همراهتان برقرار باشد، برای ایجاد یک تماس تلفنی به قرار زیر عمل کنید:
۱- دکمه  (دکمه شماره ۴) را بزنید تا وارد منوی زیر شوید:

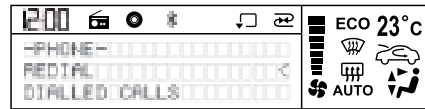

ANSWERED CALLS
MISSED CALLS

نحوه قطع ارتباط دستگاه با تلفن همراه
Disconnect:

در صورتی که پس از برقراری ارتباط بین دستگاه و تلفن همراهتان تمایل به قطع این ارتباط را داشتید، باید گزینه Disconnect را انتخاب کنید. پس از قطع ارتباط عبارت زیر روی صفحه نمایش ظاهر شده و علامت بلوتوث از صفحه نمایش محو می‌شود.



اگر در هنگام انتخاب این گزینه ارتباطی بین دستگاه و هیچ تلفنی وجود نداشته باشد، پیغام زیر روی صفحه نمایش ظاهر می‌شود:

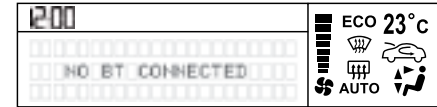

نکته: در صورت قطع ارتباط بین دستگاه و تلفن همراه صفحه نمایش در هر وضعیتی که باشد عبارت Bluetooth Disconnected برای چند لحظه روی صفحه ظاهر شده و علامت بلوتوث از صفحه نمایش محو می‌شود.



* در صورت نصب در خودروی شما

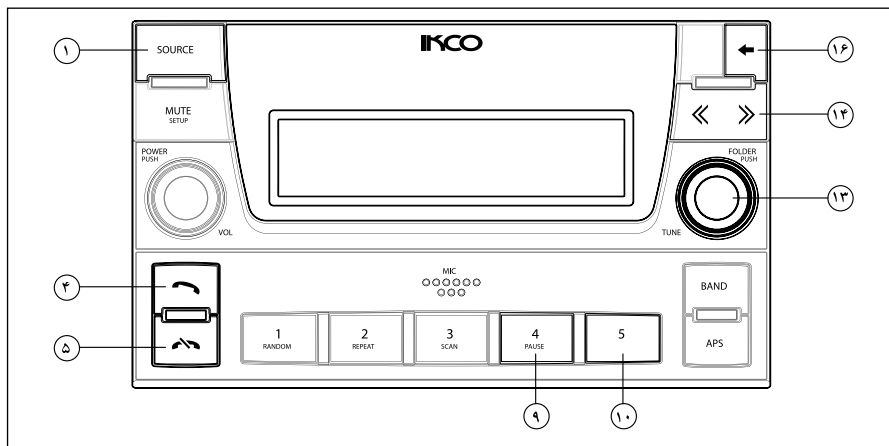

پس از اتمام مکالمه برای قطع تماس دکمه (دکمه شماره ۵) را بزنید. پس از قطع تماس پیغام زیر برای چند لحظه روی صفحه نمایش ظاهر می‌شود.

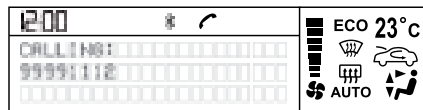
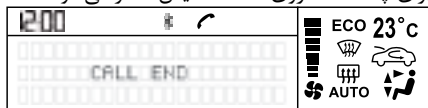

در زمان مکالمه تلفنی شماره تلفن مقصد و زمان مکالمه روی صفحه نمایش نشان داده خواهد شد.

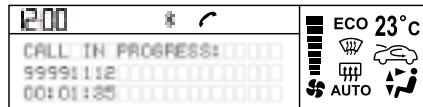

تماس گرفته شده: Dialed Calls

پس از وارد شدن به لیست تماس‌های ارسالی ولوم Folder Push (ولوم شماره ۱۳) را برای انتخاب شماره مورد نظرتان بچرخانید.

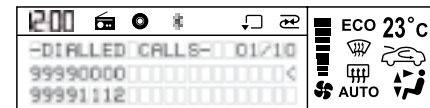

پس از انتخاب شماره مورد نظر، جهت برقراری ارتباط و شماره گیری دکمه (دکمه شماره ۴) را بزنید.

در طول مکالمه پیام Voice Call روی صفحه نمایش نشان داده خواهد شد.

پس از اتمام مکالمه برای قطع تماس دکمه  (دکمه شماره ۵) را بزنید. پس از قطع تماس پیام زیر برای چند لحظه روی صفحه نمایش ظاهر می شود.

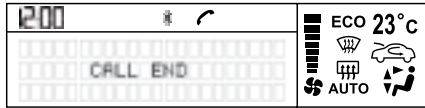

بلوتوث صوتی (BT Audio):

برای شنیدن صدای موزیک در حال پخش توسط تلفن همراه و کنترل پخش با دستگاه دکمه SRC (دکمه شماره ۱) را مکرراً جهت انتخاب حالت BT Audio فشار دهید.

برای خواندن یا مکث دکمه Pause (دکمه شماره ۹) را بزنید.
جهت تعویض تراک دکمه < < یا > > (دکمه شماره ۱۴) را بزنید.

تماس صوتی:

در صورت تمایل به برقراری تماس از طریق تماس صوتی دکمه  (دکمه شماره ۴) را برای چند لحظه نگه دارید. عبارت Voice Call روی صفحه نمایش ظاهر می شود.

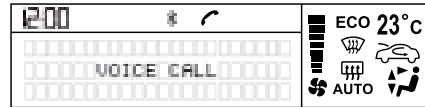



جهت شماره گیری دستور صوتی (اسم شخص مورد نظر موجود در دفترچه تلفن همراه) را با صدای بلند اعلام کنید. دستگاه شروع به شماره گیری و برقراری ارتباط با شماره مورد نظر می کند.

* در صورت انتخاب گزینه ANSWER Call, Missed Call نیز به طریقه فوق عمل کنید.

در صورتی که بخواهید شماره هایی را که آخرین بار با آن تماس برقرار کرده اید مجدداً بگیرید، گزینه Redial را انتخاب کرده و دکمه  را برای شماره گیری بزنید.

دریافت تماس:

در صورتی که پس از برقراری ارتباط بلوتوث ها تماسی با شما گرفته شود، برای دریافت تماس دکمه  (دکمه شماره ۴) را بزنید. جهت قطع یا رد تماس دکمه  (دکمه شماره ۵) را بزنید.

انتقال تماس:

برای انتقال صدا از دستگاه به تلفن همراه، در حین مکالمه دکمه Private (دکمه شماره ۱۰) را بزنید. عبارت Private Call روی صفحه نمایش ظاهر می شود، جهت انتقال مجدد صدا از تلفن به دستگاه مجدداً دکمه شماره ۱۰ را بزنید.

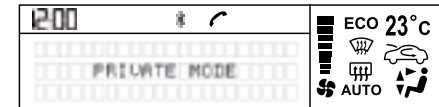

* در صورت نصب در خودروی شما

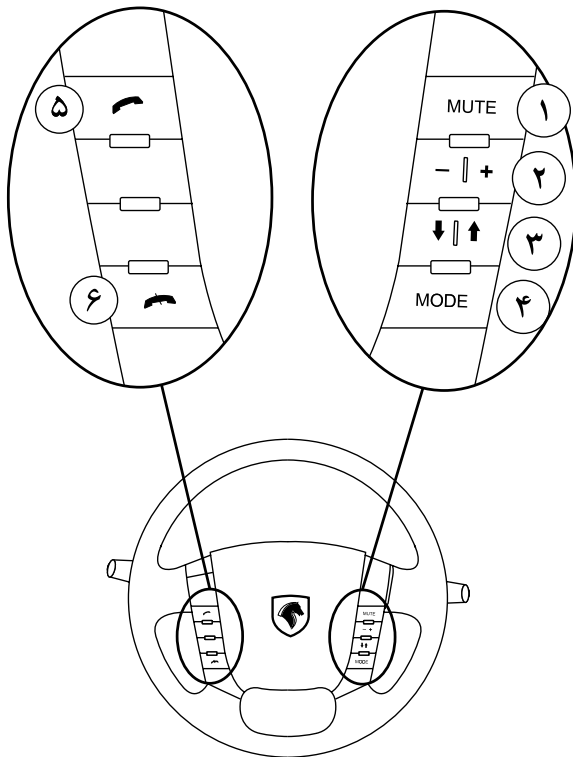

کلیدهای تجهیزات صوتی نصب شده بر روی

غریبلیک فرمان*

۱- (MUTE) با زدن لحظه‌ای این دکمه صدای سیستم صوتی قطع شده و با زدن مجدد این کلید، سیستم به حالت عادی برمی‌گردد.

۲- (+ -) جهت افزایش و کاهش صدا

۳- (↑ ↓) الف: انتخاب تراک قبلی و بعدی (USB)

ب: جستجوی اتوماتیک ایستگاه‌های رادیویی (در حالت رادیو)

۴- (MODE) جهت وارد شدن به منوهای

Radio> USB> AUX> BT

در زمان ورود به منوی رادیو، امکان جابجایی بین باندهای FM1, FM2, FM3, AM وجود دارد.

۵- (☞) پاسخ به تماس دریافتی (در صورت دریافت تماس تلفنی)

۶- (☞) قطع ارتباط دستگاه با تلفن همراه

توجه:

نور پس زمینه کلیدها به رنگ سفید است و با روشن کردن Side Lamp روشن می‌گردد.

* در صورت نصب در خودروی شما

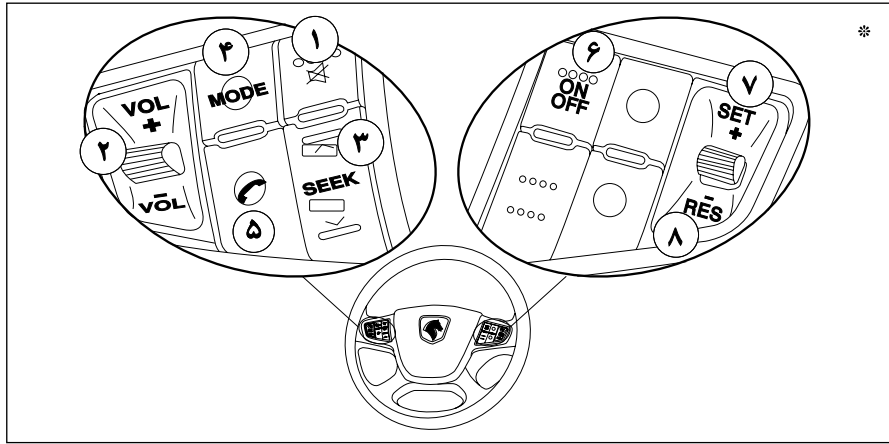

کلیدهای تجهیزات صوتی نصب شده بر روی غریبک فرمان*

- ۱- با زدن لحظه‌ای این دکمه صدای سیستم صوتی قطع شده و با زدن مجدد این کلید، سیستم به حالت عادی برمی‌گردد.
- ۲- جهت افزایش و کاهش صدا
- ۳- الف: انتخاب تراک قبلی و بعدی (USB) جستجوی اتوماتیک ایستگاه‌های رادیویی (در حالت رادیو)



- ۴- جهت وارد شدن به منوهای Radio> USB> AUX> BT

- ۵- پاسخ به تماس دریافتی (در صورت دریافت تماس تلفنی)

توجه:
نور پس زمینه کلیدها به رنگ سفید است و با روشن کردن Side Lamp روشن می‌گردد.

* در صورت نصب در خودروی شما

- ۸- (در صورت فعال نبودن سیستم) با فشار دادن و رها کردن لحظه‌ای این دکمه سیستم فعال می‌گردد و خودرو با سرعت تنظیم شده قبلی که در حافظه ذخیره شده است حرکت می‌کند. چنانچه سرعتی در حافظه ذخیره نباشد، سرعت خودرو در سرعت فعلی ثابت می‌گردد.
- (در صورت فعال بودن سیستم) با فشار دادن و نگهداشتن این کلید سرعت خودرو حدود ۳ کیلومتر بر ساعت در هر ثانیه کاهش می‌یابد و پس از رها کردن کلید در همان سرعت ثابت می‌ماند.
- (در صورت فعال بودن سیستم) هر بار فشار دادن و رها کردن این کلید باعث کاهش سرعت خودرو در حدود ۱ کیلومتر بر ساعت می‌گردد.

کلیدهای کنترل سرعت هوشمند نصب شده بر روی غریبک فرمان

- ۶- روشن و خاموش کردن سیستم کنترل سرعت هوشمند
- ۷- (در صورت فعال بودن سیستم) هر بار فشار دادن و رها کردن این کلید باعث افزایش سرعت خودرو در حدود ۱ کیلومتر بر ساعت می‌گردد.
- (در صورت فعال بودن سیستم) با فشار دادن و نگه داشتن این کلید سرعت خودرو حدود ۳ کیلومتر بر ساعت در هر ثانیه افزایش می‌یابد و پس از رها کردن کلید در همان سرعت ثابت می‌ماند.

تایمر چراغ سقفی

کنترل چراغ سقفی از طریق سیستم هوشمند انجام می‌گیرد و در حالت‌های زیر قابل مشاهده است.

۱- هنگامی که خودرو خاموش است یکی از درهای خودرو (از جمله در صندوق عقب و در موتور) باز باشد، چراغ سقفی روشن می‌شود و هنگامی که در بسته می‌شود، چراغ سقفی به مدت چند ثانیه روشن می‌ماند و در این فاصله اگر سوئیچ استارت باز شود، چراغ به تدریج خاموش می‌شود.

۲- هنگامی که خودرو در حالت دزدگیر باشد، با فشردن دکمه ON (Lock) چراغ سقفی تا چند ثانیه روشن می‌شود و اگر قبل از زمان Autolock، درب خودرو باز شود، مانند بند ۱ عمل می‌کند و گرنه، عمل Autolock انجام می‌گیرد و چراغ سقفی خاموش می‌گردد.

۳- چنانچه هنگام حرکت یکی از درهای خودرو (از جمله در صندوق عقب و در موتور) باز باشد، چراغ سقفی با چشمک زدن، باز بودن در را به اطلاع راننده می‌رساند.

خودرو یاب

هنگامی که دزدگیر فعال است، با زدن دکمه بسته روی کنترل از راه دور فلاشر برای ۱۵ مرتبه چشمک می‌زند. این حالت برای یافتن خودرو در میان سایر خودروها مفید است.

توضیح:

منظور از یکبار فعال شدن فلاشر، فعال شدن آن به مدت ۴۰۰ میلی ثانیه است.

بدرقه راننده در تاریکی

هنگامی که قصد ترک خودرو خود را در یک گاراژ، پارکینگ (مکان‌های مشابه) دارید و روشنایی محیط بسیار کم می‌باشد، می‌توانید با این قابلیت، فضا را به مدت ۳۰ ثانیه، با روشن شدن چراغ‌های کوچک و نور پائین، روشن کنید. برای این منظور:

- سوئیچ خود را در حالت Stop قرار دهید. (یا سوئیچ را از محل خود خارج کنید).
- چراغ‌ها را خاموش کنید.
- سپس یک بار دسته راهنما را به سمت خود بکشید.
- از خودرو خارج شده و خودرو را قفل کنید.
- چراغ‌های کوچک و نور پائین روشن شده، به صورت خودکار پس از ۳۰ ثانیه، خاموش خواهند شد.

توجه:

در صورت عدم تطابق مندرجات این بخش با مالتی مدیای خودروی شما، از راهنمای سیستم مالتی مدیا که به طور جداگانه در اختیار شما قرار گرفته است استفاده نمایید.

مشخصات فنی سیستم صوتی**عمومی**

ولتاژ تغذیه: 12V DC (11V-16V)

ولتاژ تست: 4V/14

بیشترین توان خروجی: کانال 25w * 4

امپدانس مناسب بلندگو: ۴ اهم

فیوز: ۱۰ آمپر

رادیو FM استریو

محدوده فرکانسی: MHz 87/5-108

نسبت سیگنال به نویز: dB 50

پله فرکانسی: KHz 100

رادیو AM

محدوده فرکانسی MW: 1602 - 531 MHz

نسبت سیگنال به نویز: dB 50

پله فرکانسی MW: 9 KHz

* در صورت نصب در خودروی شما

**اطلاعات ایمنی سیستم صوتی
اقدامات احتیاطی**

- فقط از ولتاژ مستقیم 12V-DC با زمین منفی استفاده کنید. قبل از انجام هرگونه عمل پیچیده‌ای روی دستگاه، جهت پیشگیری از بروز تصادف خودرو را متوقف کنید.

- صدای دستگاه را در حدی نگهدارید که صداهای بیرون خودرو به خصوص صداهای هشداردهنده (بوق سایر خودروها و...) قابل شنیدن باشند.

- در صورت بروز هرگونه مشکلی از باز کردن یا تنظیم نمودن دستگاه بدون حضور افراد متخصص خودداری کنید. جهت رفع مشکل با نمایندگی‌های مجاز مشورت کنید

- در صورت بروز هر یک از مشکلات زیر دستگاه را خاموش کرده سپس به یکی از نمایندگی‌های ایران خودرو مراجعه فرمایید:

(a) ورود آب یا هر نوع ماده خارجی به درون دستگاه
(b) به مشام رسیدن هرگونه بوی مشکوک از دستگاه
عدم توجه به هر یک از این موارد می‌تواند منجر به آتش‌سوزی شود.

- جهت جلوگیری از هرگونه آسیب احتمالی به صفحه نمایش از تماس هر نوع شیء نوک تیز یا جسم سخت با سطح آن خودداری کنید.

- در صورت کثیف شدن پانل یا صفحه نمایش، از دستمال ابریشمی و مواد پاک‌کننده طبیعی جهت تمیز کردن آن استفاده کنید. استفاده از پارچه خشن و مواد پاک‌کننده شیمیایی نظیر الکل می‌تواند منجر

به بروز آسیب و ایجاد خط و خش در سطح آن شود.
- جهت استفاده از پورت USB تنها از Flash Memory یا کابل USB با سوکت استاندارد استفاده کنید.

توصیه‌های قبل از استفاده از دستگاه

- جهت آشنایی با نحوه عملکرد دستگاه قبل از استفاده از آن کتابچه راهنما را مطالعه فرمائید. به منظور پیشگیری از بروز هرگونه مشکل، به هنگام استفاده از دستگاه دقیقاً مطابق با کتابچه راهنما عمل کنید. اشکالاتی که در اثر استفاده

ناصحیح از دستگاه به وجود آیند شامل گارانتی نخواهند شد.
- در صورت بروز اشکالات غیرمعمول به جدول عیب‌یاب مراجعه فرمائید. در صورت رفع نشدن مشکل از این طریق با نمایندگی‌های مجاز مشورت کنید. از باز یا تنظیم کردن دستگاه بدون حضور فرد متخصص جداً خودداری کنید.

- تصاویر استفاده شده در کتابچه راهنما صرفاً جهت تسهیل در استفاده از دستگاه می‌باشند.

- رانندگی در مسیر پل، کوه‌ها، راه آهن، تونل‌های زیرزمینی می‌واند اثر نامطلوب بر روی عملکرد رادیو داشته باشد.

- رانندگی در مسیر جاده‌های ناهموار می‌تواند باعث قطع و وصل شدن صدا شود.

**هشدار**

در صورت بروز هرگونه مشکلی، از باز کردن دستگاه خودداری نموده و جهت رفع مشکل به یکی از نمایندگی‌های ایران خودرو مراجعه فرمایید.

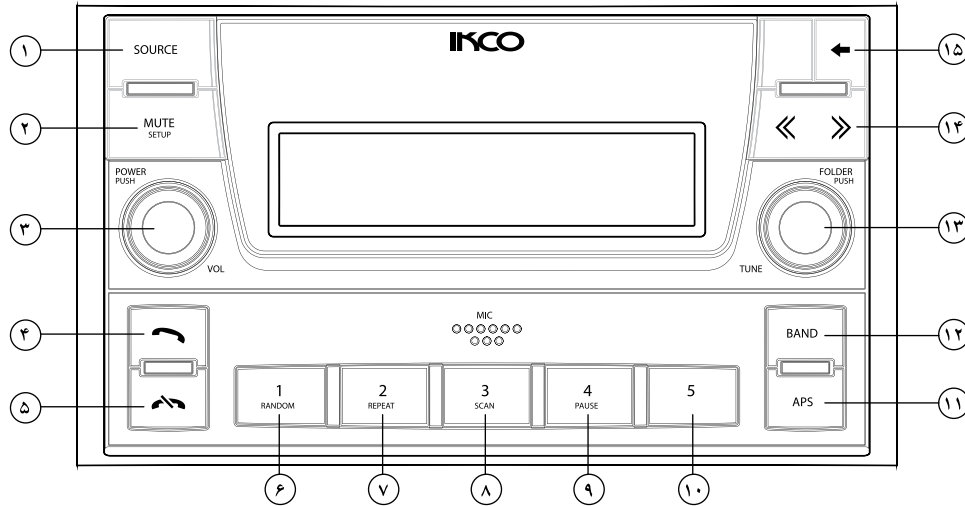

صفحه کنترل سیستم صوتی *

۱- دکمه انتخاب حالت

- پخش رادیو
- خواندن دیسک (زمانی که دیسک در دستگاه موجود باشد)
- USB - درایو (زمانی که USB موجود باشد)
- ورودی AUXIN (زمانی که ورودی AUXIN موجود باشد)
- بلوتوث

۲- فشار لحظه‌ای دکمه جهت قطع صدای خروجی

- نگه‌داشتن دکمه جهت وارد شدن به منوی تنظیمات

Sound -> BT Nonnection ->

Radio Setting -> Media Setting -> System

زدن لحظه ای ولوم شماره ۱۳ جهت وارد شدن به هریک از این زیر منوها و پیچاندن ولوم شماره ۱۳ جهت تنظیم هر یک از این حالت‌ها

۳- دکمه روشن و خاموش کردن دستگاه

- پیچاندن ولوم جهت تنظیم صدا و مشخصات صوتی

۴- در صورت برقرار بودن ارتباط دستگاه با تلفن همراه: زدن لحظه ای

دکمه جهت وارد شدن به لیست تماس های تلفنی

- نگه داشتن کلید جهت فعال کردن تماس صوتی

- در صورت دریافت تماس تلفنی: زدن دکمه جهت پاسخ به تماس دریافتی

- در صورت برقراری تماس تلفنی: زدن دکمه جهت انتقال صدا از

دستگاه به تلفن همراه

۵- در صورت دریافت تماس تلفنی:

زدن دکمه جهت رد تماس دریافتی

- در حین مکالمه: زدن کلید جهت اتمام مکالمه

۶- حافظه شماره ۱/ پخش تصادفی تراک/ پوشه

۷- حافظه شماره ۲/ پخش مجدد تراک/ پوشه

۸- حافظه شماره ۳/ معرفی تراک‌های موجود در USB

۹- حافظه شماره ۴/ متوقف کردن پخش آهنگ

۱۰- حافظه شماره ۵/ انتقال صدا از دستگاه به تلفن همراه

۱۱- جستجو و ذخیره اتوماتیک ایستگاه‌های رادیویی

۱۲- دکمه انتخاب باندهای رادیویی

۱۳- در حالت رادیو: جهت تنظیم دستی ایستگاه‌های رادیویی

- در حالت پخش فایل MP3: انتخاب پوشه قبلی و بعدی

- در صورت وارد شدن به منوی تنظیمات:

چرخاندن ولوم برای حرکت روی گزینه های موجود در منو و زدن کلید

برای انتخاب گزینه های موجود

۱۴- در حالت رادیو: جستجوی اتوماتیک ایستگاه های رادیویی

در حالت USB: انتخاب تراک قبلی و بعدی

۱۵- کلید برگشت به منوی قبلی

* در صورت نصب در خودروی شما

سیستم ضد سرقت

برای ایمنی بیشتر دستگاه شما مجهز به کد رمز ۴ رقمی می باشد. هرگاه اتصال برق دستگاه بنابه هر دلیلی قطع گردد پس از اتصال مجدد با روشن کردن دستگاه باید این کد ۴ رقمی را وارد کنید.

کد رمز به همراه مدل دستگاه و شماره آن در پشت کارت ضمانتنامه رادیویخش درج گردیده است. پس از استخراج کد رمز کارت، ضمانتنامه را در محل مناسبی نگهداری نمایید.



برای وارد کردن کد رمز ابتدا با زدن دکمه Power دستگاه را روشن کنید. نمایشگر عبارت Code 0000 را نمایش می دهد.

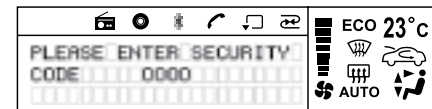

برای وارد کردن اولین عدد از سمت چپ (0000) ولوم Folder Push (ولوم شماره ۱۳) را بچرخانید. بعد از اینکه عدد را روی مقدار صحیح تنظیم کردید، برای

تایید عدد وارد شده و تنظیم رقم دوم (0000) ولوم Folder Push را بزنید. برای وارد کردن عدد دوم، سوم و چهارم همین عمل را تکرار کنید. در صورتی که کد وارد شده صحیح باشد دستگاه روشن می شود. در غیر این صورت دستگاه روشن نخواهد شد و عبارت Security Code Error روی صفحه نمایشگر ظاهر می شود.

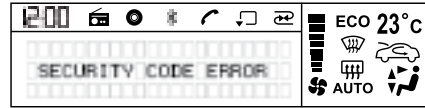

دکمه Source :

دکمه Source (دکمه شماره ۱) را پی در پی فشار دهید تا دستگاه بین رادیو، دیسک (زمانی که دیسک داخل دستگاه قرار دارد)، USB (زمانی که USB به دستگاه وصل است)، و ورودی AUX IN (زمانی که ورودی AUX IN وصل است) و بلوتوث تغییر حالت دهد.

تنظیمات کیفیت صدا:

با چرخش ولوم Power (ولوم شماره ۳)، حجم صدا کم و زیاد می شود و مقدار تنظیم شده روی صفحه نمایش ظاهر می شود.

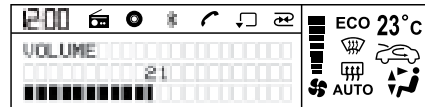

عملکرد Mute:

با زدن لحظه‌ای دکمه Mute Set Up (دکمه شماره ۲)

صدای دستگاه قطع شده و با زدن مجدد این کلید، دستگاه به حالت عادی برمی گردد. توجه داشته باشید که در حین مکالمه تلفنی دکمه Mute Set Up عملکرد ندارد.

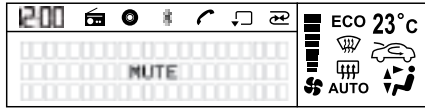

تنظیمات سیستم:

در صورت نگه داشتن دکمه Mute Set Up (دکمه شماره ۲) برای چند لحظه وارد تنظیمات دستگاه به ترتیب زیر خواهید شد:

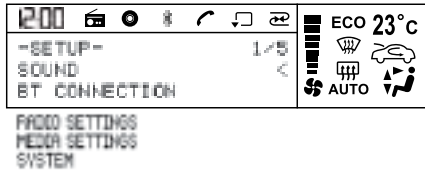

پس از وارد شدن به منوی Set Up برای حرکت بر روی هر یک از گزینه‌های فوق ولوم Folder Push (ولوم شماره ۱۳) را بچرخانید. پس از انتخاب گزینه مورد نظر جهت وارد شدن به زیرمنوی آن گزینه ولوم شماره ۱۳ را برای یک لحظه بزنید.

جهت خارج شدن از منوی Set Up دکمه ← (دکمه شماره ۱۶) را برای یک لحظه بزنید.

* در صورت نصب در خودروی شما

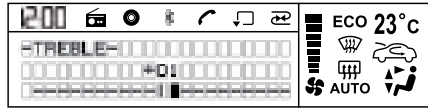

جهت خارج شدن از منوی تنظیمات Treble دکمه (دکمه شماره ۱۶) را برای یک لحظه بزنید. ←

تنظیمات بلندگوهای باند چپ و راست Balance:

با وارد شدن به منوی تنظیمات Balance می‌توانید نسبت صدای بلندگوهای باند چپ و راست را با چرخاندن ولوم Folder Push (ولوم شماره ۱۳) کم و زیاد کنید. میزان دامنه Balance 10- ~ 10+ قابل تغییر است.

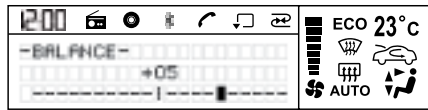

جهت خارج شدن از منوی تنظیمات Balance دکمه (دکمه شماره ۱۶) را برای یک لحظه بزنید. ←

پس از وارد شدن به منوی Equalizer برای حرکت بروی هر یک از گزینه‌های فوق Folder Push (ولوم شماره ۱۳) را بچرخانید. پس از انتخاب گزینه مورد نظر جهت فعال کردن آن ولوم شماره ۱۳ را برای یک لحظه بزنید.

جهت خارج شدن از منوی Equalizer دکمه ← (دکمه شماره ۱۶) را برای یک لحظه بزنید.

تنظیمات صداهای بوم Bass :

با وارد شدن به منوی تنظیمات Bass می‌توانید میزان صدای بوم را با چرخاندن ولوم Folder Push (ولوم شماره ۱۳) کم و زیاد کنید. میزان دامنه Bass از 10- ~ 10+ قابل تغییر است:

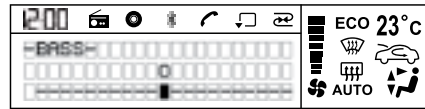

جهت خارج شدن از منوی تنظیمات Bass دکمه ← (دکمه شماره ۱۶) را برای یک لحظه بزنید.

تنظیمات صداهای زیر Treble:

با وارد شدن به منوی تنظیمات Treble می‌توانید میزان صدای زیر را با چرخاندن ولوم Push (ولوم شماره ۱۳) کم و زیاد کنید. میزان دامنه Treble از 10- ~ 10+ قابل تغییر است.

تنظیمات کیفیت صدا Sound :

پس از وارد شدن به منوی Sound با چرخاندن ولوم Folder Push (ولوم شماره ۱۳) می‌توانید به تنظیمات صوتی زیر دسترسی پیدا کنید. جهت انتخاب هر یک از این تنظیمات ولوم شماره ۱۳ را بزنید.

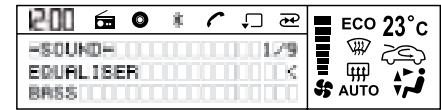

TREBLE
BALANCE
PDR
MAX START VOLUME
LOUDNESS
SUBWOOFER
LINE OUT

جهت خارج شدن از منوی Sound دکمه ← (دکمه شماره ۱۶) را برای یک لحظه بزنید.

تنظیمات Equalizer

با وارد شدن به منوی Equalizer می‌توانید به حالت‌های از پیش تنظیم شده صوتی زیر دسترسی پیدا کنید:

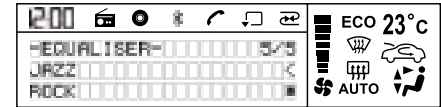

PDR
CLASSIC
USER

تنظیمات طنین صدا Loudness :

با وارد شدن به منوی Loudness می‌توانید یکی از گزینه‌های ON یا OFF را انتخاب کنید:

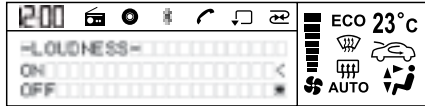

پس از وارد شدن به منوی Loudness برای حرکت بر روی هر یک از گزینه‌های فوق ولوم Folder Push (ولوم شماره ۱۳) را بچرخانید. پس از انتخاب گزینه مورد نظر جهت فعال کردن آن ولوم شماره ۱۳ را برای یک لحظه بزنید. در صورت انتخاب گزینه ON طنین صدا افزایش خواهد یافت. جهت خارج شدن از منوی Loudness دکمه  (دکمه شماره ۱۶) را برای یک لحظه بزنید.

تنظیمات Subwoofer :

با وارد شدن به منوی Subwoofer می‌توانید یکی از گزینه‌های ON یا OFF را انتخاب کنید.

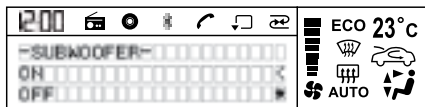

با زدن ولوم Folder Push (ولوم شماره ۱۳) انتخاب کنید.

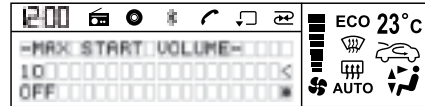

در این حالت با چرخاندن ولوم شماره ۱۳ میزان صدا را روی مقداری که می‌خواهید تنظیم کنید.

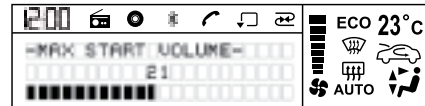

پس از تنظیم جهت ثبت مقدار تنظیم شده دکمه  را بزنید.





در صورت انتخاب گزینه OFF، صدای دستگاه به هنگام روشن شدن همان حجم صدا قبل از خاموش کردن دستگاه خواهد بود.

جهت خارج شدن از منوی MAX Start Volume دکمه  (دکمه شماره ۱۶) را برای یک لحظه بزنید

تنظیمات بلندگوهای باند جلو و عقب Fader :

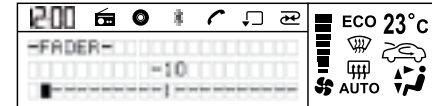
با وارد شدن به منوی تنظیمات Fader می‌توانید نسبت صدای بلندگوهای باند جلو و عقب را با چرخاندن ولوم Folder Push (ولوم شماره ۱۳) کم و زیاد کنید. میزان دامنه Fader از: 10+ ~ 10- قابل تغییر است.



جهت خارج شدن از منوی تنظیمات Fader دکمه  (دکمه شماره ۱۶) را برای یک لحظه بزنید.

تنظیمات حداکثر صدای شروع :

با وارد شدن به این منو می‌توانید حجم صدای اولیه را طوری تنظیم کنید تا در هنگام روشن کردن دستگاه، حجم صدا از مقدار تعیین شده تجاوز نکند. در صورتی که قبل از خاموش کردن دستگاه، حجم صدا از این مقدار کمتر باشد، در هنگام روشن کردن مجدد دستگاه، حجم صدای همان مقدار قبلی خواهد بود.

جهت تنظیم صدای دلخواه، بعد از وارد شدن به منوی MAX Start Volume اولین گزینه را که همان میزان صدای دستگاه به هنگام روشن شدن است

می گردد. در صورت انتخاب گزینه Auto الویت در جستجو، با ایستگاه‌های قوی است.

در صورت انتخاب گزینه DISTANCE اولین ایستگاه رادیویی قابل دریافت توسط سیستم صرفنظر از توان سیگنال ورودی، پخش می‌شود. پس از انتخاب گزینه مورد نظر جهت فعال کردن آن ولوم شماره ۱۳ را برای یک لحظه بزنید. جهت خارج شدن از منوی Autoseek Sensitivity دکمه

RDS Info

با وارد شدن به منوی RDS Info می‌توانید یکی از گزینه‌های زیر را انتخاب کنید:

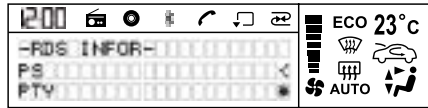

پس از وارد شدن به منوی RDS Info برای حرکت بر روی هر یک از گزینه‌های فوق ولوم Folder Push (ولوم شماره ۱۳) را بچرخانید. پس از انتخاب گزینه مورد نظر جهت فعال کردن آن ولوم شماره ۱۳ را برای یک لحظه بزنید. در صورت انتخاب گزینه PS اطلاعات ایستگاه RDS Info روی صفحه نمایش نشان داده خواهد شد. در صورت انتخاب گزینه PTY امکان استفاده از ایستگاه‌های رادیویی با موضوعات برنامه‌های مشابه (خبر، موسیقی، ورزش و...) فراهم می‌شود. جهت خارج شدن از منوی RDS Info دکمه

* در صورت نصب در خودروی شما

به قسمت نحوه کار با بلوتوث مراجعه کنید. تنظیمات رادیو (Radio Setting):

با وارد شدن به منوی Radio Setting با چرخاندن ولوم Folder Push (ولوم شماره ۱۳) می‌توانید به تنظیمات رادیویی زیر دسترسی پیدا کنید. جهت انتخاب هر یک از این گزینه‌ها ولوم شماره ۱۳ را بزنید:

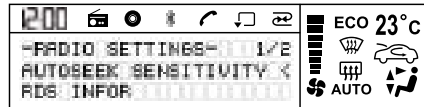

جهت خارج شدن از منوی Radio Setting دکمه (دکمه شماره ۱۶) را برای یک لحظه بزنید.

تنظیمات جستجوی اتوماتیک: Autoseek Sensitivity

با وارد شدن به منوی Autoseek Sensitivity می‌توانید یکی از گزینه‌های زیر را انتخاب کنید:

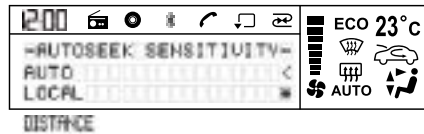

پس از وارد شدن به منوی Autoseek Sensitivity برای حرکت بر روی هر یک از گزینه‌های فوق ولوم Folder Push (ولوم شماره ۱۳) را بچرخانید. در صورت انتخاب گزینه Local تنها ایستگاه‌های قوی محلی دریافت

پس از وارد شدن به منوی Subwoofer برای حرکت بر روی هر یک از گزینه‌های فوق ولوم Folder Push (ولوم شماره ۱۳) را بچرخانید. پس از انتخاب گزینه مورد نظر جهت فعال کردن آن ولوم شماره ۱۳ را برای یک لحظه بزنید. در صورت انتخاب گزینه OFF ورودی Subwoofer قطع خواهد شد.

جهت خارج شدن از منوی Subwoofer دکمه (دکمه شماره ۱۶) را برای یک لحظه بزنید.

تنظیمات Line Out

با وارد شدن به منوی Line Out می‌توانید یکی از گزینه‌های ON یا OFF را انتخاب کنید:

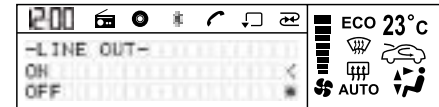

پس از وارد شدن به منوی Line Out برای حرکت بر روی هر یک از گزینه‌های فوق ولوم Folder Push (ولوم شماره ۱۳) را بچرخانید. پس از انتخاب گزینه مورد نظر جهت فعال کردن آن ولوم شماره ۱۳ را برای یک لحظه بزنید. در صورت انتخاب گزینه OFF ورودی LINE OUT قطع خواهد شد.

جهت خارج شدن از منوی LINE OUT دکمه (دکمه شماره ۱۶) را برای یک لحظه بزنید.

*** در مورد تنظیمات بلوتوث BT Connection**

در این حالت برای تنظیم ساعت ولوم Folder Push (ولوم شماره ۱۳) را بچرخانید. سپس برای تنظیم دقیقه ولوم شماره ۱۳ را بزنید. دقیقه شروع به چشمک زدن می‌کند.

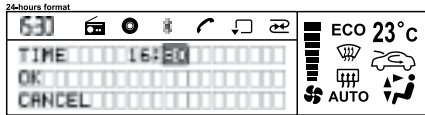
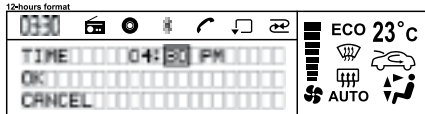

در این حالت برای تنظیم دقیقه ولوم شماره ۱۳ را بچرخانید. بعد از تنظیم ساعت و دقیقه جهت تایید تنظیمات انجام شده گزینه OK را انتخاب کنید.

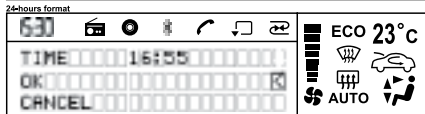
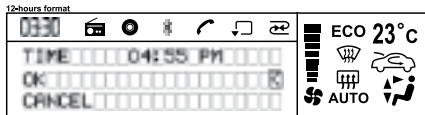

* در صورت نصب در خودروی شما

جهت خارج شدن از منوی ID3 Tag Display دکمه (دکمه شماره ۱۶) را برای یک لحظه بزنید.

تنظیمات سیستم System :

با وارد شدن به منوی System با چرخاندن ولوم Folder Push (ولوم شماره ۱۳) می‌توانید به تنظیمات زیر دسترسی پیدا کنید. برای وارد شدن به هر یک از این تنظیمات ولوم شماره ۱۳ را بزنید:

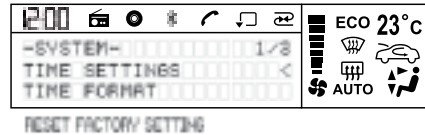

جهت خارج شدن از منوی System دکمه (دکمه شماره ۱۶) را برای یک لحظه بزنید.

تنظیم ساعت Time Setting :

با وارد شدن به منوی Time Setting ساعت سیستم شروع به چشمک زدن می‌کند:

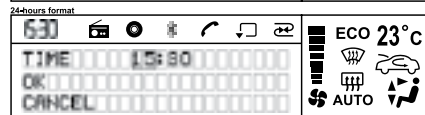
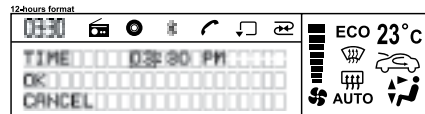

تنظیمات Media Setting :

با وارد شدن به منوی Media Setting با زدن ولوم Folder Push (ولوم شماره ۱۳) می‌توانید به گزینه ID3 Tag Display دسترسی پیدا کنید:



جهت خارج شدن از منوی Media Setting دکمه (دکمه شماره ۱۶) را برای یک لحظه بزنید. با وارد شدن به منوی ID3 Tag Display می‌توانید یکی از گزینه‌های زیر را انتخاب کنید:



پس از وارد شدن به منوی ID3 Tag Display برای حرکت بر روی هر یک از گزینه‌های فوق ولوم Folder Push (ولوم شماره ۱۳) را بچرخانید. پس از انتخاب گزینه مورد نظر جهت فعال کردن آن ولوم شماره ۱۳ را برای یک لحظه بزنید.

در صورت انتخاب گزینه Title عنوان فایل در حال پخش، در صورت انتخاب گزینه Artist اسم خواننده فایل در حال پخش، در صورت انتخاب گزینه Album عنوان آلبوم در حال پخش روی صفحه نمایش، نشان داده خواهد شد.

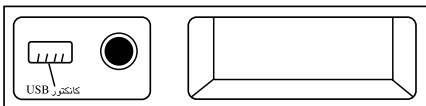

دکمه Random :

هنگام پخش USB ، دکمه Random (دکمه شماره ۶) را جهت انتخاب پخش تصادفی تراک RDM TRK فشار دهید. به هنگام پخش فایل MP3 برای پخش تصادفی پوشه‌های موجود (Folder) این کلید را برای انتخاب حالت RDM FLD مجدداً فشار دهید. حالت پخش تصادفی مادامی که کلید مجدداً فشرده شود، ادامه پیدا می‌کند. Random

دکمه Repeat :

هنگام پخش USB، دکمه Repeat (دکمه شماره ۷) را برای انتخاب حالت تکرار پخش تراک در حال اجرا RRT TRK فشار دهید. به هنگام پخش فایل MP3 تکرار کلیه تراک‌های داخل پوشه فعلی (Folder) این کلید را برای انتخاب حالت RPT FLD مجدداً فشار دهید. تکرار پخش مادامی که کلید Repeat مجدداً فشرده شود، ادامه پیدا می‌کند.

جهت خارج شدن از منوی Time Format دکمه (دکمه شماره ۱۶) را برای یک لحظه بزنید.

راه‌اندازی مجدد سیستم Reset Factory :

با وارد شدن به منوی Reset Factory با چرخاندن ولوم Folder Push (ولوم شماره ۱۳) می‌توانید روی گزینه YES یا NO بروید. برای انتخاب هر کدام از این گزینه‌ها ولوم شماره ۱۳ را بزنید:

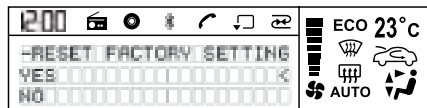

در صورت انتخاب گزینه YES تنظیمات سیستم Reset خواهد شد.

جهت خارج شدن از منوی Reset Factory دکمه (دکمه شماره ۱۶) را برای یک لحظه بزنید.

نحوه کار با USB :

قرار دادن Flash Memory :

Flash Memory را به درگاه USB دستگاه متصل کنید. دستگاه به طور خودکار اقدام به پخش فایل صوتی ذخیره شده در Flash Memory می‌کند. در صورت درآوردن سیستم به آخرین حالت پخش قبل از پخش USB باز می‌گردد.

عبارت Time Updated روی صفحه نمایش ظاهر می‌شود.

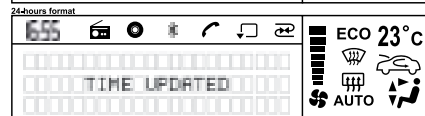
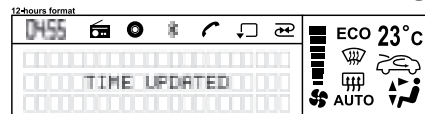

در صورت انتخاب گزینه Cancel تنظیمات انجام شده اعمال نخواهد شد. جهت خارج شدن از منوی Time Setting کلید (کلید شماره ۱۶) را برای یک لحظه بزنید.

حالت انتخاب وضعیت نمایش ساعت Time Format :

با وارد شدن به منوی Time Format با چرخاندن ولوم Folder Push (ولوم شماره ۱۳) می‌توانید به تنظیمات زیر دسترسی پیدا کنید. برای انتخاب هر یک از این حالت‌های نمایش ساعت ولوم شماره ۱۳ را بزنید.

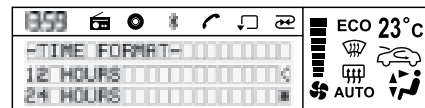

با انتخاب این گزینه‌ها می‌توانید حالت نمایش ساعت را تغییر دهید.

* در صورت نصب در خودروی شما

دکمه Scan :

در حالت USB، دکمه **Scan** (دکمه شماره ۸) را برای انتخاب حالت **Scanning** و پخش ۱۰ ثانیه نخست هر یک از تراک‌ها، فشار دهید. زمانی که تراک مورد نظر را پیدا کردید، مجدد دکمه مذکور را برای توقف حالت **Scanning** فشار دهید تا تراک جاری پخش شود.

دکمه Pause :

در حالت USB چنانچه دکمه **Pause** (دکمه شماره ۹) را برای یک لحظه بزنید. حالت **Pause** فعال شده و پخش تراک در حال اجرا متوقف می‌شود. با زدن مجدد این ولوم، سیستم دوباره به حالت عادی پخش باز می‌گردد.

جستجوی تراک و پوشه

در حالت پخش دیسک (Track/MP3):

با فشردن کلیدهای << و >> (دکمه شماره ۱۴) می‌توانید تراک بعدی یا قبلی را انتخاب کنید. در صورتی که زمان سپری شده فایل در حال اجرا بیش از ۵ ثانیه باشد، برای انتخاب تراک قبلی باید دکمه << را دوبار بزنید. در صورتی که دکمه‌های فوق را برای چند لحظه نگه‌داشته و رها کنید، می‌توانید تراک در حال پخش را جلو و عقب ببرید. برای خارج شدن از این حالت مجدداً این دکمه‌ها را بزنید.

* در صورت نصب در خودروی شما

در حالت پخش فایل MP3:

با چرخاندن ولوم Folder Push (ولوم شماره ۱۳) می‌توانید پوشه بعدی یا قبلی را انتخاب کنید. با چرخاندن ولوم به سمت راست پوشه بعدی و با چرخاندن ولوم به سمت چپ پوشه قبلی انتخاب می‌شود.

نحوه کار با رادیو:**دکمه Band :**

در حالت پخش رادیو با فشردن پی‌اچ‌بی **Band** دکمه (دکمه شماره ۱۲) می‌توانید یکی از باندهای رادیویی را به ترتیب زیر انتخاب کنید: FM1-FM2-FM3-AM

دکمه APS :

برای انتخاب خودکار ۵ ایستگاه رادیویی قوی و ذخیره سازی آنها بجای ایستگاه‌های فعلی، دکمه **APS** (دکمه شماره ۱۱) را بزنید. ایستگاه‌های جدید، جایگزین ایستگاه‌هایی که قبلاً ذخیره شده بودند، می‌شوند.

جستجوی دستی ایستگاه‌های رادیویی

در حالت رادیو با چرخاندن ولوم Folder Push (ولوم شماره ۱۳) به چپ و راست فرکانس دریافتی افزایش یا کاهش می‌یابد. پس از دریافت ایستگاه رادیویی مورد نظر، می‌توانید ایستگاه دریافتی را در یکی از حافظه‌های ۱~۵ ذخیره کنید. جهت ذخیره ایستگاه دریافتی، شماره مورد نظر را به مدت ۲ ثانیه فشرده نگه‌دارید.

جستجوی اتوماتیک ایستگاه‌های رادیویی

با فشردن کلیدهای <> و << (دکمه شماره ۱۴) می‌توانید سیستم جستجوی اتوماتیک را فعال کنید. پس از دریافت ایستگاه رادیویی مورد نظر، می‌توانید ایستگاه دریافتی را در یکی از حافظه‌های ۱~۵ ذخیره کنید. جهت ذخیره ایستگاه دریافتی، شماره مورد نظر را به مدت ۲ ثانیه فشرده نگه‌دارید.

ذخیره دستی ایستگاه‌ها

پس از دریافت ایستگاه رادیویی مورد نظر، می‌توانید ایستگاه دریافتی را در یکی از حافظه‌های ۱~۵ ذخیره کنید. جهت ذخیره ایستگاه دریافتی شماره حافظه مورد نظر را به مدت ۲ ثانیه نگه‌دارید. سپس با فشردن هر کدام از کلیدهای ۱ الی ۵ به سادگی می‌توانید ایستگاه مورد نظر را فرا بخوانید.

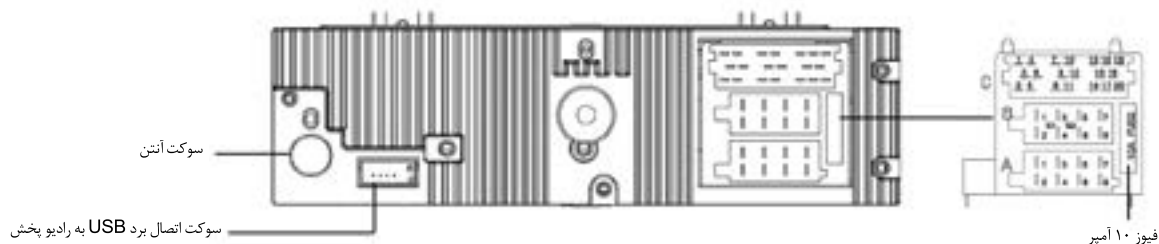

کانکتور C		کانکتور A	
عملکرد	موقعیت	عملکرد	موقعیت
خروجی چپ Line Out	C1	--	A1
خروجی راست Line Out	C2	--	A2
Line Out زمین	C3	ورودی کنترل میزان روشنایی	A3
خروجی Sub Woofer	C4	ولتاژ IGN	A4
زمین Sub Woofer	C5	کنترل آنتن خودکار	A5
تغذیه آمپلی فایر	C6	ولتاژ روشنایی	A6
ورودی راست AUX-IN	C7	ولتاژ باتری	A7
ورودی کنترل از روی فرمان	C8	زمین	A8
زمین AUXIN	C9	کانکتور B	
ورودی چپ AUX IN	C10	عملکرد	موقعیت
زمین مدار کنترل از روی فرمان	C11	بلندگوی راست عقب +	B1
پایه تشخیص اتصال ورودی AUX IN	C12	بلندگوی راست عقب -	B2
-	C13	بلندگوی راست جلو +	B3
خط اتصال با گیرنده اطلاعات HVAC	C14	بلندگوی راست جلو -	B4
خط اتصال با فرستنده اطلاعات HVAC	C15	بلندگوی چپ جلو +	B5
-	C16	بلندگوی چپ جلو -	B6
-	C17	بلندگوی چپ عقب +	B7
زمین HVAC	C18	بلندگوی چپ عقب -	B8
-	C19		
-	C20		

* در صورت نصب در خودروی شما

هرگاه احساس کردید که عملکرد دستگاه دچار مشکلی شده است، سریعاً دستگاه را خاموش کنید. در شرایط غیرعادی از جمله قطع بودن صدا، خارج شدن دود یا بوی سوختن که می‌تواند منجر به آتش‌سوزی یا شوک الکتریکی شود، دستگاه را خاموش کرده و جهت بررسی به یکی از مراکز خدمات پس از فروش یا فروشگاه‌هایی که آنرا خریداری کرده‌اید، تحویل دهید. هرگز شخصاً اقدام به تعمیر دستگاه نکنید. این امر می‌تواند منجر به ایجاد خطراتی برای شما شود.

مشکلات عمومی

مشکل	علت ممکن	راه حل
دستگاه روشن نمی‌شود.	فیوز سوخته است.	فیوز را با فیوز مشابه عوض کنید.
	ولتاژ پایین است.	باتری را شارژ کنید.
دستگاه صدا ندارد/ صدای خروجی ضعیف است	ولوم صدا در حالت حداقل است.	سطح صدا را افزایش دهید.
	بالانس صدا تنظیم نیست.	میزان بالانس صدا را تنظیم کنید.
ایستگاه رادیویی دریافت شده کیفیت پایینی دارد/ ایستگاه‌های رادیویی را دریافت نمی‌کند	آنتن به درستی نصب نشده است	اتصال سوکت و کابل آنتن را چک کرده و در صورت لزوم آنتن را صحیح متصل کنید
	آنتن کامل باز نشده است.	آنتن را کامل باز کنید و اتصال صحیح کابل آنتن را چک کنید.
	ایستگاه رادیویی دریافت شده، کیفیت پایینی دارد.	ایستگاه‌های رادیویی را از طریق جستجوی دستی دریافت کرده یا به مکانی که دارای موانع کمتری است نقل مکان کرده و عمل جستجو را مجدداً تکرار کنید.
دستگاه قادر به خواندن USB نیست	دستگاه فرمت فایل را پشتیبانی نمی‌کند.	فرمت فایل را مجدداً کنترل کنید.
	Flash Memory به طور کامل در محل خود قرار نگرفته است.	Flash Memory را به طور کامل و در جهت صحیح در محل خود قرار دهید.

قفل خودکار:

اگر دزدگیر فعال باشد، در صورتی که دکمه باز روی کنترل از راه دور فشرده شود ولی هیچ یک از درهای جانبی، در موتور یا در صندوق عقب طی چند ثانیه باز نشود، دزدگیر بطور خودکار درها را قفل می کند و دزدگیر فعال می شود.

وضعیت آلام برای ۳۰ ثانیه ادامه خواهد داشت. سپس آلام برای ۵ ثانیه متوقف می شود. پس از آن چنانچه عامل ایجاد وضعیت آلام از میان رفته باشد، چراغ های چشمک زن و راهنما و بوق خاموش می شود. در غیر این صورت وضعیت آلام ادامه می یابد.

این وضعیت تا ۱۰ بار ادامه خواهد داشت و پس از آن چراغ های چشمک زن راهنما و بوق خاموش می شود اما دزدگیر همچنان فعال می ماند.

تذکره: در صورت باز بودن هر یک از درهای جانبی و یا در موتور و صندوق و یا خراب بودن سنوئیچ های لادری چنانچه کلید قفل از طریق کنترل از راه دور فشرده شود فلاشر ۴ بار چشمک می زند.

در صورت باز بودن درهای موتور و صندوق، درهای جانبی قفل می شوند اما دزدگیر فعال نمی شود. در صورت باز بودن درهای جانبی درها قفل نمی شوند.

غیرفعال کردن دزدگیر

هنگامی که دزدگیر فعال است. فشار دادن دکمه باز شدن قفل ها روی کنترل از راه دور علاوه بر باز کردن قفل ها باعث غیرفعال شدن دزدگیر می شود. غیرفعال شدن سیستم دزدگیر با دوبار خاموش و روشن شدن چراغ های راهنما به اطلاع راننده می رسد.

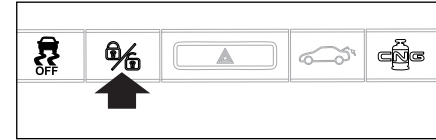

فعال کردن دزدگیر

با فشار دادن دکمه قفل کردن روی کنترل از راه دور چنانچه سوئیچ استارت در وضعیت اولیه باشد و تمامی درهای خودرو (از جمله در موتور و صندوق عقب) بسته باشد، علاوه بر قفل شدن درها، دزدگیر فعال می شود. فعال شدن دزدگیر با یک بار خاموش و روشن شدن چراغ های راهنما به اطلاع راننده می رسد.

هنگامی که دزدگیر فعال است چراغ کوچک کلید قفل مرکزی  روی داشبورد شروع به چشمک زدن می کند.

هنگامی که دزدگیر فعال است، هر یک از شرایط زیر که رخ دهد باعث می شود سیستم به حالت آلام برود. (در حالت آلام چراغ های چشمک زن راهنما و بوق روشن می شود):

- باز شدن هر یک از درها (از جمله در موتور و صندوق عقب)

- باز کردن قفل درهای جلو به وسیله سوئیچ

- تغییر وضعیت سوئیچ استارت

- فشردن دکمه قفل مرکزی 

چراغ سقف

- ۱- در حالتی که یکی از درهای خودرو (شامل در صندوق عقب و در موتور) باز شود، چراغ سقفی جلو و عقب روشن می‌شود.
- ۲- در حالتی که خودرو در مد دزدگیر است، با فشردن کلید Unlock چراغ سقفی روشن می‌شود.
- ۳- در صورتی که چراغ سقف روشن است و همه درها بسته باشد:

- چند ثانیه پس از بسته شدن آخرین در

- به محض دریافت فرمان Lock

- آنگاه چراغ سقفی به صورت دیمری بعد از ۴ ثانیه خاموش می‌شود.

۴- چنانچه هنگام حرکت یکی از درهای خودرو (از جمله در صندوق عقب و در موتور) باز باشد، چراغ سقفی با چشمک زدن، باز بودن در را به اطلاع راننده می‌رساند.

خودرو یاب:

هنگامی که دزدگیر فعال است، با زدن دکمه «بسته» روی کنترل از راه دور بوق* یکبار فعال می‌شود و فلاشر برای ۱۵ مرتبه چشمک می‌زند. این حالت برای یافتن خودرو در میان سایر خودروها مفید است.

نکات ایمنی پیشگیری از سرقت خودرو

- همواره نکات زیر را هنگامی که خودرو را حتی برای چند دقیقه ترک می‌کنید، رعایت کنید:
- ۱- پنجره‌ها را کاملاً ببندید.
 - ۲- اشیای قیمتی را با خود بردارید یا در صندوق عقب پنهان کنید.
 - ۳- سوئیچ را جا نگذارید.
 - ۴- فرمان را قفل کنید (هنگامی که ماشین خاموش است با کمی چرخاندن، فرمان قفل می‌شود).
 - ۵- همه درها را قفل کنید.

علاوه بر رعایت نکات بالا خود شما هم می‌توانید تدابیری ببینید که امکان سرقت خودروی خود را کاهش دهید.

توجه:

- اگر حداقل یکی از درها باز باشد، دزدگیر فعال نخواهد شد. این حالت با چهار بار روشن و خاموش شدن چراغ راهنما و (۴ صدای متوالی بوق)* به اطلاع راننده می‌رساند.

- هنگامی که دزدگیر فعال است، چنانچه قفل در صندوق عقب به وسیله کنترل از راه دور باز شود، می‌توانید در صندوق عقب را باز کرده، وسیله خود را از صندوق عقب برداشته یا داخل آن بگذارید و سپس در صندوق را ببندید.

- در هنگام آلازم یک بار فشاردادن هر یک از دکمه‌های قفل یا باز کردن قفل روی کنترل از راه دور چراغ راهنما و آژیر را خاموش می‌کند اما باعث باز شدن درهای خودرو یا غیر فعال شدن سیستم دزدگیر نخواهد شد.

**هشدار**

- از پارک کردن خودرو در مکان‌های خلوت خودداری کنید.
- خودرو را در مکان‌های تاریک پارک نکنید.
- هرگز اسناد و مدارک خودرو یا کلیدهای یدکی را در داخل خودرو جا نگذارید.
- اگر پارکینگ دارید، از آن استفاده کنید و حتماً سوئیچ را بردارید.

۴،۵- شلنگ‌های رفت و برگشت آب گرم به رگولاتور:
آب بخاری را برای گرم کردن و جلوگیری از یخ زدگی
رگولاتور حین کار در حالت گاز وارد رگولاتور می‌کند.
۶- لوله فشار قوی گاز: گاز بواسطه این لوله از مخزن
به رگولاتور انتقال می‌یابد.

۷- واحد الکترونیکی موتور (ECU):

زمان و مدت پاشش انژکتور و زمان جرعه را در حالت‌های
مختلف موتور تنظیم می‌کند.

۸- فیلتر گاز:

صافی محافظی است که ذرات باقی مانده خارجی را
از جریان گاز حذف می‌کند. در برخی خودروهای
دوگانه‌سوز، سیستم CNG خودرو به فیلتر گاز مجهز
است که در حد فاصل رگولاتور و ریل سوخت و بر روی
لوله فشار ضعیف گاز تعبیه شده است.

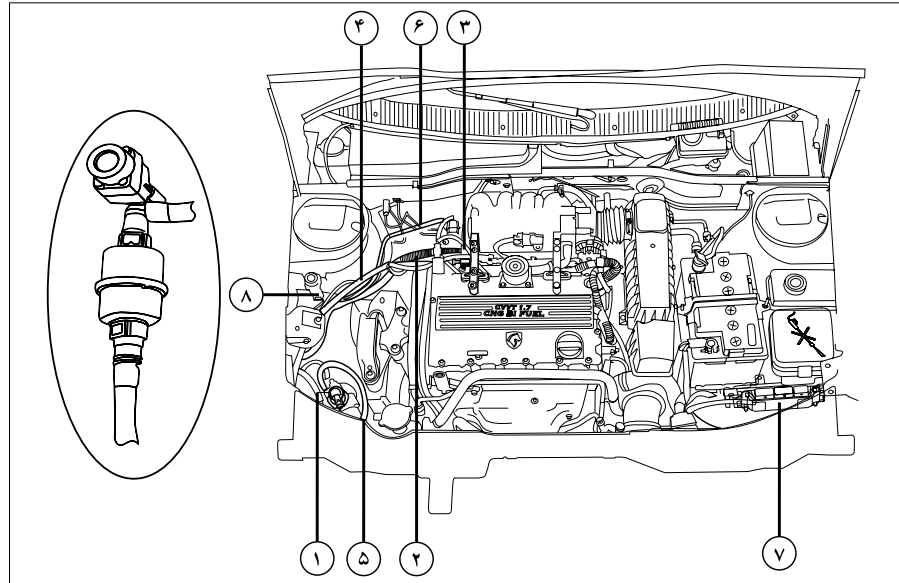

۳- ریل سوخت: گاز ورودی به منیفولد وارد ریل
سوخت می‌شود و در زمان‌های مشخص با باز شدن
انژکتورهای گاز وارد منیفولد می‌شود.

مجموعه قطعات گازسوز در محفظه موتور*
(موتور ۱۷۰۰ سی سی پایه گازسوز- EF7)
۱- رگولاتور: فشار گاز را از حداکثر ۲۰۰ بار به فشار
(حدود ۲ یا ۷ بار) کاهش می‌دهد.
۲- شلنگ انتقال گاز به ریل سوخت: گاز طبیعی با
فشار کاهش یافته را از رگولاتور به ریل سوخت منتقل می‌کند.

* در صورت نصب موتور پایه گازسوز در خودروی شما

مجموعه قطعات CNG مستقر در صندوق عقب*

۱. مخزن (مخزن‌ها):

گاز طبیعی فشرده با حداکثر فشار ۲۰۰ بار در آن ذخیره می‌شود.

۲. شیر سر مخزن:

مسیر گاز بعد از مخزن را باز یا بسته می‌نماید و شامل تجهیزاتی است که در صورت افزایش فشار و دمای گاز بیش از حد مجاز، گاز مخزن را تخلیه می‌کند. همچنین در صورت بریده شدن لوله، خروج گاز را از مخزن محدود می‌سازد.

۳. لوله‌های انتقال و سیستم تهویه گاز:

در صورت بروز نشتی در اتصالات، سیستم تهویه، گاز را به بیرون از صندوق عقب هدایت می‌کند.

۴. پرکن:

قطعه‌ای است نصب شده روی خودرو برای سوخت‌گیری مخزن گاز که در جایگاه سوخت‌گیری، نازل سوخت‌گیری به آن وصل می‌شود.

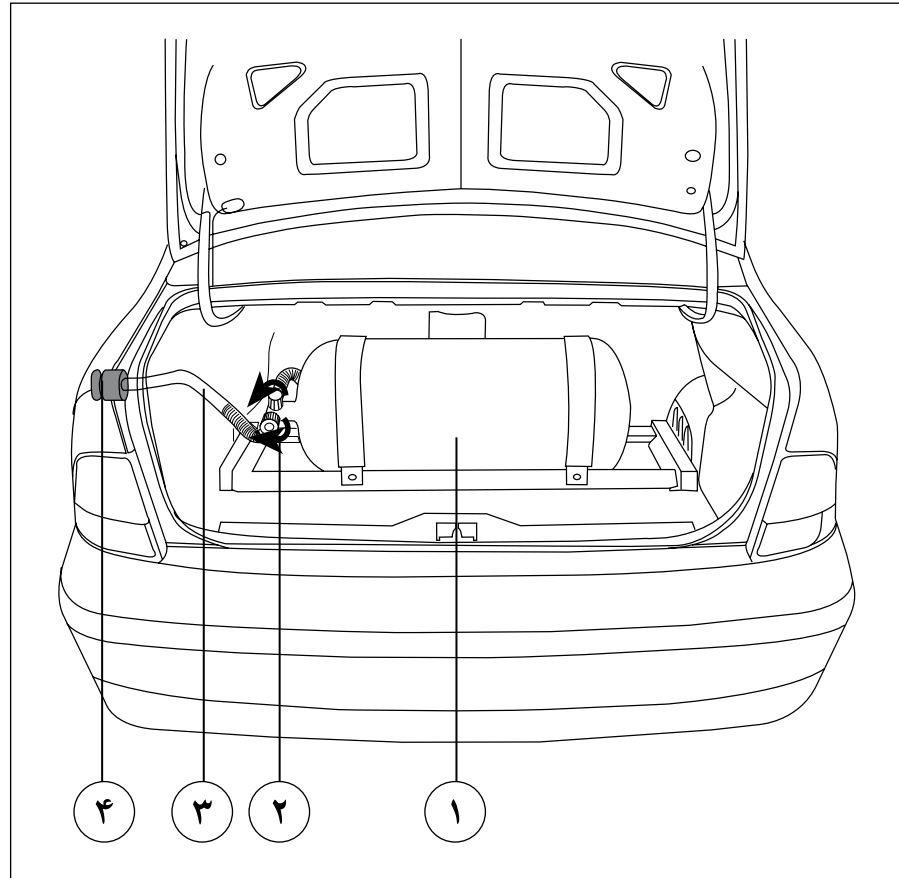

* در صورت نصب موتور پایه گازسوز در خودروی شما

۳ رانندگی

۹۹	سیستم هشدار موانع عقب*	۸۰	نشانه‌های صفحه نمایش جلو آمپر دیجیتالی
۱۰۱	روشن کردن و رانندگی CNG	۸۳	چراغ‌های هشدار دهنده
۱۰۵	پرکردن مخزن سوخت	۸۷	راهنمای صفحه نمایش دیجیتالی
۱۰۶	چراغ‌ها	۹۰	صفحه نمایش چند منظوره
۱۰۹	برف پاک کن و شیشه شوی	۹۱	هشدار صوتی جلو آمپر
۱۱۰	ترمزها	۹۲	کروز کنترل
۱۱۱	سیستم‌های کمکی ترمز	۹۴	توربوشارژ*
۱۱۴	سیستم فرمان برقی EPS و دوربین عقب	۹۶	روشن کردن و رانندگی
		۹۸	دنده دستی

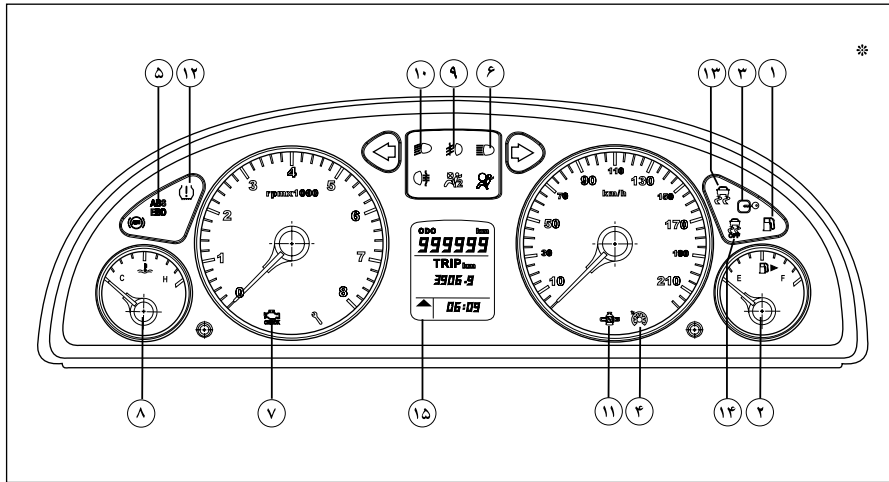

- نمایشگر جلو آمپر
صفحه درجات و علائم
چراغ‌های اخطار و شاخص‌ها
- ۱- چراغ اخطار کاهش سطح سوخت
 - ۲- شاخص مقدار سوخت
 - ۳- چراغ ایموبلایزر
 - ۴- نشانگر کنترل سرعت هوشمند*
 - ۵- اخطار ترمز EBD-ABS
 - ۶- نور بالای چراغ‌های جلو
 - ۷- چراغ اخطار عیب یاب
 - ۸- شاخص دمای مایع سیستم خنک‌کننده
 - ۹- چراغ مه‌شکن جلو
 - ۱۰- نور پایین چراغ‌های جلو
 - ۱۱- نشانگر وضعیت سوخت CNG*
 - ۱۲- نشانگر فشار باد تایرها TPMS
 - ۱۳- برنامه پایداری الکترونیک ESC
 - ۱۴- غیرفعال بودن برنامه پایداری الکترونیک ESC OFF
 - ۱۵- پیشنهاد سبک‌تر کردن دنده GSI

* در صورت نصب در خودروی شما

نمایشگر جلو آمپر

چراغ‌های نشانگر و درجات

- ۱- چراغ اخطار غیرفعال بودن کیسه هوای سرنشین جلو
- ۲- دور سنج موتور
- ۳- راهنمای سمت چپ
- ۴- راهنمای سمت راست
- ۵- چراغ هشدار خرابی کیسه هوای راننده
- ۶- سرعت سنج
- ۷- دکمه تغییر وضعیت و صفرکننده
- ۸- کلید چرخشی تنظیمات جلو آمپر
- ۹- چراغ اخطار سرویس دوره‌ای
- ۱۰- چراغ مه شکن عقب
- ۱۱- نشانگر سمت سوخت گیری خودرو
- ۱۲- نشانگر ترمز ABS
- ۱۳- نمایشگر میزان حجم گاز داخل مخزن*
- ۱۴- چراغ اخطار سیستم فرمان برقی*

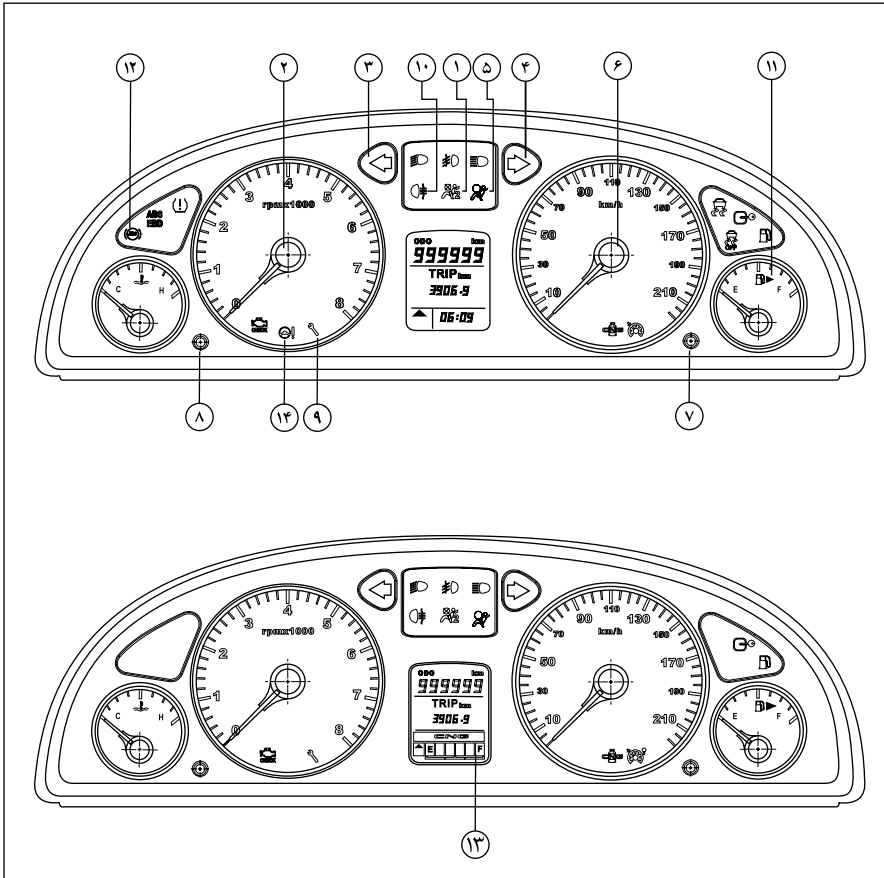

* در صورت نصب در خودروی شما

درجه بنزین: هنگام بسته بودن سوئیچ، عقربه بر روی صفر قرار می‌گیرد و باز شدن سوئیچ سطح سوخت مخزن را نشان می‌دهد. هنگامی که سطح بنزین در مخزن سوخت پایین بیاید (حدود ۷ لیتر)، چراغ هشداردهنده سوخت که در کنار درجه بنزین تعبیه شده، روشن می‌شود. در این صورت در اسرع وقت سوخت‌گیری کنید. حجم مخزن سوخت ۶۰ لیتر است.

دور سنج موتور: دور سنج موتور، دور موتور را بر حسب دور بر دقیقه نمایش می‌دهد. برای جلوگیری از آسیب رسیدن به موتور، هرگز اجازه ندهید که عقربه دور سنج بمدت طولانی در محدوده قرمز باقی بماند.

۳

سرعت سنج: نشان دهنده سرعت خودرو بر حسب کیلومتر بر ساعت می‌باشد.
"توجه: نمایشگر سرعت‌سنج با توجه به قطر چرخ‌های سازنده تنظیم شده است. هرگونه تغییر در قطر چرخ‌ها سرعت‌سنج را از تنظیم خارج می‌کند."

نمایشگر دمای موتور: این درجه، دمای مایع خنک‌کننده موتور را نشان می‌دهد. هنگامی که موتور به دمای کارکرد عادی می‌رسد، عقربه نشانگر در محدوده پایین خط وسط صفحه مدرج قرار می‌گیرد و تا زمانی که موتور در شرایط عادی به کار خود ادامه دهد، در همین محدوده باقی می‌ماند. چنانچه عقربه نشانگر به محدوده قرمز برسد، به معنی داغ شدن بیش از حد مایع خنک‌کننده است که موجب آسیب رسیدن به موتور می‌شود. در چنین وضعیتی بلافاصله و با رعایت ایمنی، خودرو را متوقف کنید و فوراً با نمایندگی‌های مجاز تماس بگیرید.
 دلایل ممکن:

- اشکال در فن خنک‌کننده ← فیوزها را بررسی و در صورت نیاز تعویض کنید.
- نشستی در سیستم خنک‌کننده ← صبر کنید موتور خنک شود سپس سطح مایع خنک‌کننده را بررسی کنید.
- اشکال در عملکرد واترپمپ

دکمه تغییر وضعیت و صفر کننده: برای نمایش وضعیت‌های مختلف در نمایشگر دیجیتالی و صفر کردن اطلاعات در وضعیت مربوطه، مورد استفاده قرار می‌گیرد.

نشانگر چراغ‌های راهنما - سبز



جهت چراغ‌های راهنما (گردش به چپ و گردش به راست) به وسیله فلش مشخص شده است. در گردش به چپ یا راست این چراغ‌های نشانگر با چراغ‌های راهنما چشمک می‌زنند. چنانچه از فلاشر (چراغ‌های هشدار در مواقع اضطراری) استفاده شود، هر دو فلش در هنگام فعال‌سازی چراغ‌های راهنما همزمان عمل می‌کنند. چنانچه یکی از نشانگرها بسیار سریع چشمک بزند، به معنی کار نکردن یکی از لامپ‌های همان سمت می‌باشد. توجه: این حالت تنها هنگامی اتفاق می‌افتد که یکی از چراغ‌های راهنمای جلو یا عقب کار نکنند، چنانچه یکی از چراغ‌های چشمک زن جانبی کار نکند اثری بر سرعت چشمک‌زدن نشانگرها نخواهد داشت.

زمانی که چراغ‌های راهنما روشن شود، چراغ‌های روی آینه‌های تاشو همزمان با فلاشر مربوطه شروع به چشمک زدن می‌کند.*

⚠ توجه مهم: اگر به هر علتی در خودرو کاهش شدید سرعت (ترمز شدید) به وجود آید، سیستم هشداردهنده بطور اتوماتیک فلاشر را به مدت ۵ ثانیه روشن می‌نماید. این عمل به عنوان هشدار کاهش شدید سرعت تلقی می‌گردد.

نور پایین چراغ‌های جلو - سبز



هنگام استفاده از نور پایین این نشانگر روشن می‌شود.

نور بالای چراغ‌های جلو - آبی



هنگام استفاده از نور بالا این نشانگر روشن می‌شود.

چراغ‌های مه شکن جلو - سبز



هنگام استفاده از چراغ مه شکن جلو این نشانگر روشن می‌شود.

چراغ مه شکن عقب - نارنجی



هنگام استفاده از چراغ مه شکن عقب این نشانگر روشن می‌شود.

**عیب یاب خودکار موتور - نارنجی**

هرگاه سیستم عیب یاب موتور عیبی را تشخیص دهد، این نشانگر هشدار دهنده روشن می‌شود. هنگامی که سوئیچ در موقعیت دوم (باز) باشد، به علامت بررسی کردن سیستم، این چراغ روشن می‌شود که پس از روشن شدن موتور، خاموش خواهد شد. چنانچه در خلال حرکت خودرو مشکلی در موتور پیش آید، این چراغ دوباره روشن می‌شود. **توجه:** اگر نشانگر روشن شود و خودرو عادی کار کند، به نمایندگی مجاز مراجعه کنید. با این حال همچنان می‌توانید رانندگی کنید. اگر نشانگر روشن شود و خودرو عادی کار نکند، با سرعت بالا رانندگی نکنید و بلافاصله به نمایندگی‌های مجاز مراجعه کنید. (اگر نشانگر به صورت چشمک‌زن کار کند به معنی ایراد در سیستم جرقه است و باید موتور با دور آرام کار کند و سریع‌تر به نمایندگی مجاز مراجعه گردد).*

**اخطار ترمز ضد قفل (ABS) - نارنجی**

این نشانگر هنگام روشن کردن خودرو به مدت چند ثانیه روشن و سپس خاموش می‌گردد. چنانچه نشانگر اخطار هنگام روشن کردن خودرو روشن نشود و یا پس از روشن شدن موتور بصورت روشن باقی بماند، نشانه وجود اشکال در سیستم ترمز ضد قفل است. در چنین شرایطی خودرو را در اسرع وقت و با رعایت اصول ایمنی به نمایندگی‌های مجاز جهت بررسی و برطرف نمودن عیب به نمایندگی‌های مجاز منتقل نمایید.

**اخطار غیرفعال بودن کیسه هوای سرنشین - نارنجی**

روشن شدن این چراغ به صورت دائم نشان دهنده غیرفعال بودن کیسه هوای سرنشین است. تا زمانی که کیسه هوای سرنشین غیرفعال باشد این چراغ روشن می‌ماند. در صورتی که چراغ اخطار چشمک زن فعال شود، باید با یکی از نمایندگی‌های مجاز ایران خودرو تماس بگیرید.

**اخطار ایراد کیسه هوای راننده - نارنجی**

این نشانگر با روشن کردن خودرو ۶ بار چشمک می‌زند و سپس باید خاموش گردد و در صورتیکه این چراغ روشن بماند نشان دهنده ایراد در سیستم ایربگ راننده بوده و باید به نمایندگی مجاز مراجعه شود، در غیر این صورت مسئولیت آن به عهده مالک خودرو می‌باشد.

**اخطار کمبود سوخت**

روشن بودن این نشانگر به این معنی است که کمتر از ۸ لیتر سوخت در باک باقی مانده است. در اولین فرصت سوخت‌گیری کنید. با رسیدن میزان سوخت به کمتر از ۳ لیتر، این نشانگر چشمک می‌زند.



کنترل سرعت هوشمند - نارنجی*

روشن و خاموش شدن این نشانگر نشان دهنده فعال و یا غیرفعال بودن سیستم کنترل سرعت هوشمند می‌باشد.



چراغ ایموبیلایزر - نارنجی

چشمک زدن چراغ ایموبیلایزر بعد از خاموش شدن خودرو هر ۴ ثانیه یک بار به معنای فعال بودن سیستم ایموبیلایزر می‌باشد.



چراغ اخطار سرویس - نارنجی

"روشن شدن این چراغ به معنای فرا رسیدن سرویس‌های دوره‌ای می‌باشد."



نشانگر وضعیت سوخت CNG - سبز*

در حالت فعال بودن وضعیت سوخت CNG این نشانگر روشن می‌شود و هنگام تبدیل وضعیت سوخت از حالت بنزین به گاز (تغییر سوخت) این نشانگر به صورت چشمک‌زن عمل می‌نماید.



نشانگر TPMS

این چراغ در شرایط زیر روشن می‌شود:

- ۱- فشار باد یا دمای یک یا چند عدد از تایرها، کمتر یا بیشتر از حد مجاز باشد. در این صورت نسبت به بازبینی تایرها اقدام نموده و یا به نمایندگی‌های مجاز مراجعه فرمایید.
- ۲- سامانه TPMS دچار مشکل شده باشد که در این شرایط، فشار تایرها دیگر مورد پایش قرار نمی‌گیرد. در این صورت به نمایندگی‌های مجاز مراجعه فرمایید.

توجه:

چنانچه نشانگر سوخت CNG به طور مداوم در حالت چشمک زن باقی بماند و حتی با گرم شدن موتور، تبدیل سوخت بنزین به گاز مشاهده نشود، به معنای وجود ایراد در یکی از اجزای سیستم گازسوز می‌باشد و باید به نمایندگی مجاز مراجعه شود. (جهت مشاهده جزئیات به بخش روشن کردن و رانندگی CNG مراجعه شود)

برنامه پایداری الکترونیک ESC



برنامه پایداری الکترونیک سیستم ESC در هنگامی که خودرو استارت زده می‌شود به صورت اتوماتیک فعال می‌شود. سیستم اگر غیر فعال شده باشد، به صورت خودکار در حوالی سرعت ۵۰ کیلومتر بر ساعت مجدداً فعال می‌شود. مادامی که این چراغ به صورت دائم روشن است، سیستم ESC دارای ایراد می‌باشد و باید در اسرع وقت مورد بررسی قرار گیرد.

غیر فعال بودن برنامه پایداری الکترونیک ESC OFF



این دکمه را به مدت ۳ ثانیه فشار دهید تا چراغ نمایشگر روشن شود، در این حالت، ESC غیرفعال شده است. دکمه ESC را فشار دهید تا فعال شود، چراغ نمایشگر آن خاموش می‌شود.

چراغ اخطار سیستم فرمان برقی*



این چراغ با باز شدن سوئیچ روشن و سپس خاموش می‌گردد. اگر این چراغ به صورت دائم روشن بماند، نشان‌دهنده وجود عیب در سیستم فرمان برقی می‌باشد.



ساعت / تاریخ / دمای بیرون

محدوده ساعت از ۰۰:۰۰ تا ۲۳:۵۹ با دقت ۱ دقیقه می‌باشد. محدوده تقویم از سال ۱۳۸۰ تا ۱۴۹۹ با دقت ۱ روز می‌باشد. سال‌های کبیسه در تقویم در نظر گرفته نشده است. محدوده نمایش دما از ۴۰- تا ۸۰+ درجه سانتی‌گراد می‌باشد.

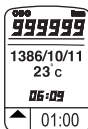

متوسط سرعت

این مقدار متوسط سرعت خودرو را از زمان صفر شدن مقدار قبلی نمایش می‌دهد. این مقدار با فشردن کلید تغییر وضعیت هنگامی که مقدار میانگین سرعت در حال نمایش از صفر می‌گردد

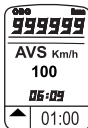

نمایشگر دنده پیشنهادی GSI

این نمایشگر در خودرو با گیربکس دستی دنده مناسب جهت رانندگی را پیشنهاد خواهد داد که تبعیت از این نشانگر منجر به کاهش مصرف سوخت خواهد شد. (ممکن است با توجه به برخی شرایط رانندگی و جاده این نمایشگر پیشنهادی را ارائه ننماید) شایان ذکر است نمایشگر دنده مطلوب صرفاً یک پیشنهاد جهت کاهش مصرف سوخت بوده و راننده کاملاً مختار است تا از آن پیروی ننماید.

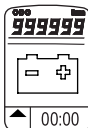

مشخص می‌گردد و با اتمام مقدار فشار گاز، نوار آخر نیز خاموش می‌شود.*

این وضعیت نمایشگر مسافت طی شده از زمانی است که به کمک کلید تنظیم آن را صفر می‌کنید (بر حسب کیلومتر). فشردن کلید صفرکننده به مدت ۲ ثانیه در این وضعیت باعث صفر شدن مقدار مسافت می‌شود.



اخطار ایراد در سیستم چراغ‌ها

در صورتی که یکی از لامپ‌های جلو یا عقب دچار مشکل شوند این اخطار روی صفحه نمایش دیده می‌شود.



نشانگر پایین بودن فشار روغن موتور

با قرار گرفتن سوئیچ در وضعیت دوم این نشانگر به علامت سالم بودن لامپ روشن می‌شود و هنگامی که موتور روشن شد نشانگر نیز خاموش می‌شود. در صورتیکه چراغ روغن پس از روشن شدن موتور روشن بماند و یا هنگام حرکت خودرو روشن شود موتور در معرض آسیب جدی قرار دارد و نشان دهنده کافی نبودن فشار روغن و یا کمبود آن در سیستم روغن کاری است و باید بلافاصله با رعایت نکات ایمنی، خودرو را متوقف و موتور را خاموش کنید. قبل از حرکت مجدد از امداد خودرو کمک بگیرید.

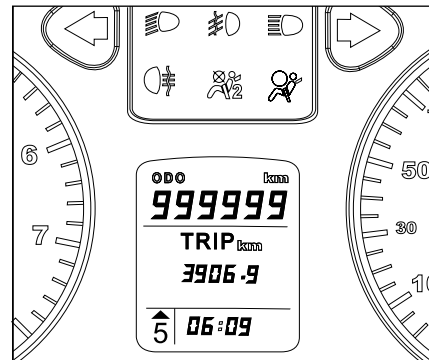

راهنمای صفحه نمایش دیجیتالی:

این وضعیت که به محض باز شدن سوئیچ خودرو به چشم می‌خورد، مربوط به نمایش مسافت طی شده از زمان تحویل خودرو بوده (برحسب) و قابل صفر شدن نمی‌باشد. (در صورتی که از قبل بر روی این وضعیت تنظیم شده باشد، در غیر اینصورت هنگام خاموش بودن سوئیچ، این وضعیت مشاهده می‌شود.)



این نشانگر مقدار فشار گاز مخزن داخل LCD پیش بینی شده است و از ۶ عدد نوار مشکی تشکیل شده است که در حالت فشار گاز کامل ۶ نوار فعال و با کاهش فشار گاز از تعداد این نوارها کاسته می‌شود. اخطار کاهش فشار مخزن گاز با چشمک‌زدن نوار اول داخل LCD



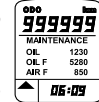

سرویس های دوره ای

برای تنظیم مقادیر کیلومتر جهت تعویض روغن موتور، فیلترروغن و فیلتر هوای خودرو کلید سمت چپ (کلید چرخشی) را برای مدت ۱ ثانیه فشرده نگه دارید. بعد از یک ثانیه وارد زیر منوی تنظیمات خواهید شد. با چرخاندن کلید روی گزینه مورد نظر رفته و سپس دوباره کلید را تا ۲ ثانیه نگه دارید تا از مقادیر پیش تعیین شده نمایش داده شود، با چرخاندن کلید چرخشی مقدار مورد نظر خود را انتخاب کنید. مقدار کیلومتر سرویس هر بار پس از تنظیم، اختلاف کیلومتر در موقع تنظیم با مسافت طی شده بعد از آن خواهد بود. که دقت ۱ کیلومتری برای آن در نظر گرفته شده است. هر بار با رسیدن زمان سرویس، چراغ سرویس روشن خواهد شد.

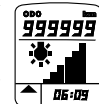

تنظیم شدت نور جلو آمپر

نور پس زمینه جلو آمپر با روشن شدن چراغ های کوچک خودرو روشن خواهد شد. در این حالت می توانید با استفاده از کلید چرخشی (در برخی از مدل ها به وسیله دکمه تغییر وضعیت) شدت نور پشت آمپر را کم یا زیاد کنید.



هشدار موانع عقب:

زمانی که سوئیچ خودرو باز بوده و دنده در موقعیت عقب قرار می گیرد، این سیستم فعال می گردد که از طریق یک هشدار صوتی کوتاه و روشن شدن سگمنت های پشت خودرو بر روی نمایشگر، به اطلاع راننده می رسد. در فاصله کمتر از ۵۰ سانتیمتر هشدار صوتی به صورت ممتد زده می شود و در کمتر از ۲۵ سانتی متر سگمنت های ردیف اول نمایشگر، به منظور هشدار بیشتر به راننده، چشمک زن می شوند.



در فاصله کمتر از ۵۰ سانتی متر هشدار صوتی به صورت ممتد زده می شود و سگمنت های ردیف اول نمایشگر، به منظور هشدار بیشتر به راننده، چشمک زن می شوند. پس از شنیدن صدای هشدار صوتی، توقف الزامی است.



سیستم کنترل سرعت هوشمند *Cruise Control

در صورت فعال شدن کنترل سرعت هوشمند به جای مسافت طی شده (ODO) در بالای صفحه نمایشگر، سرعت تعیین شده و Cruise توسط این سیستم نمایش داده می شود.

در صورت تغییر سرعت بیش از ۴ کیلومتر بر ساعت این تغییر سرعت به صورت چشمک زن بر روی صفحه نمایشگر نشان داده می شود.

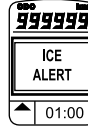

هشدار یخ زدگی *

این هشدار در دمای پایین تر از ۳+ درجه سانتی گراد فعال می گردد.

STOP

فرمان توقف فوری

چراغ اخطار خطر مرکزی با چراغ‌های

اخطار زیر مرتبط است:

- 1- روغن موتور
 - 2- اشکال در وضعیت باتری
 - 3- دمای آب موتور
- همچنین با نشانگر درجه حرارت مایع سیستم خنک‌کننده نیز مربوط است. هنگامی که موتور روشن است، در صورت چشمک زدن این چراغ، توقف الزامی است.
- در اولین فرصت با یکی از نمایندگی‌های مجاز ایران خودرو تماس حاصل نمایید



هشدار

اگر چراغ **STOP** به هر دلیلی روشن شود راننده نباید به رانندگی ادامه دهد و در صورت ادامه مسیر هرگونه خسارت وارده به عهده مالک خودرو می‌باشد



نشانگر باز بودن درها - قرمز

این نشانگر بر روی صفحه نمایش نشان می‌دهد کدام یک از ۶ در خودرو (شامل

درهای جانبی، در موتور، در صندوق عقب و...) باز است.

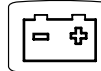

نشانگر اخطار عدم شارژ

با قرار گرفتن سوئیچ در وضعیت دوم، این نشانگر به علامت سالم بودن لامپ روشن و بلافاصله پس از روشن شدن موتور خاموش می‌شود. چنانچه پس از روشن شدن چراغ روشن بماند و یا در حین حرکت روشن شود، مشکلی در سیستم شارژ باتری به وجود آمده است. در اسرع وقت برای رفع عیب به نمایندگی‌های مجاز مراجعه کنید.

این نشانگر ممکن است به دلایل زیر روشن گردد:

- خطا در سیستم شارژ باتری
- باتری یا ترمینال‌های آن خراب است.
- خطای آلترناتور رخ داده است.
- وایرهای آلترناتور خراب شده است.



کمر بند ایمنی راننده

با قفل شدن زبانه فلزی کمر بند ایمنی سمت راننده در قفل مخصوص و با صدای تق، از قفل شدن آن اطمینان حاصل می‌کنیم. با انجام این عمل، نشانگر مربوطه روی صفحه نمایش جلو داشبورد خاموش خواهد شد.

در صورت نیستن کمر بند ایمنی، این چراغ با هشدار صوتی به مدت ۱ دقیقه همراه بوده و پس از آن، فقط چراغ اخطار نمایش می‌یابد.



اخطار ترمز

هنگام بالا بودن ترمز دستی یا پایین بودن سطح روغن ترمز روشن می‌شود. چنانچه نشانگر اخطار ترمز هنگام روشن کردن خودرو روشن نشود و یا بصورت روشن باقی بماند و یا در صورتی که پس از پایین آوردن ترمز دستی باز هم روشن بماند، بی درنگ مخزن روغن ترمز را پر کنید و در صورت روشن ماندن نشانگر در حالت پر بودن مخزن روغن ترمز و پایین بودن ترمز دستی، خودرو را در اسرع وقت و با رعایت اصول ایمنی به نمایندگی‌های مجاز جهت بررسی و برطرف نمودن عیب منتقل نمایید.

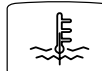

اخطار بالا بودن دمای موتور

اگر این نشانگر روشن شود، بلافاصله توقف نمائید (بدون اینکه موتور خاموش شود) و از یک کارشناس مجاز کمک بگیرید. در این حالت در صورت بالا رفتن دمای آب، نشانگر خطر (STOP) روشن می‌گردد.

- سرعت متوسط :  متوسط سرعت خودرو در طی سفر می باشد. این اطلاعات پس از طی ۵۰۰ متر از لحظه بازنشانی سفر به نمایش در خواهد آمد حداکثر سرعت متوسط قابل نمایش ۲۴۰ کیلومتر بر ساعت می باشد.



- تنظیم پارامترها :
با فشردن هر بار دکمه شماره (۱) ترتیب زیر را مشاهده خواهید کرد
سرعت متوسط > مدت زمان سفر > مسافت طی شده > تاریخ
همچنین با فشردن دکمه شماره (۱) به مدت ۳ ثانیه اطلاعات سفر بازنشانی می شود.
برای تنظیمات ساعت و تاریخ، در حالی که در صفحه نمایش روی صفحه ساعت و تاریخ هستید، دکمه شماره (۱) را به مدت سه ثانیه نگه داشته و در همین حالت، با هر فشار بر روی دکمه (۱) امکان تنظیم یکی از اطلاعات زیر فراهم می شود:
ساعت - دقیقه - سال - ماه - روز
با فشردن دکمه (۲) اطلاعات فوق تغییر می یابد. اگر دکمه را فشار داده و نگهدارید ارقام با سرعت افزایش یافته و با رسیدن به آخرین عدد، دوباره به عدد اول باز می گردد. اگر تا ۸ ثانیه روی صفحه نمایش عملیاتی انجام نشود، این صفحه به حالت عادی برگشته و اطلاعاتی که به آن داده اید در آن ثبت می شود.

- وضعیت درها :
در صورت باز بودن هر یک از درها، علامت در مذکور روی صفحه نمایش به صورت چشمک زن مشاهده می شود.

- مسافت طی شده :  مسافت طی شده در سفر می باشد. این محاسبات از لحظه بازنشانی سفر با مقدار اولیه ۰۰۰ کیلومتر شروع شده و مادامی که سفر شما به طول بیانجامد ادامه پیدا می کند.



- مدت زمان سفر :  مدت زمان طی شده در سفر می باشد. این محاسبات از لحظه بازنشانی سفر با مقدار اولیه ۰۰:۰۰ شروع شده و مادامی که سفر شما به طول بیانجامد ادامه پیدا می کند.

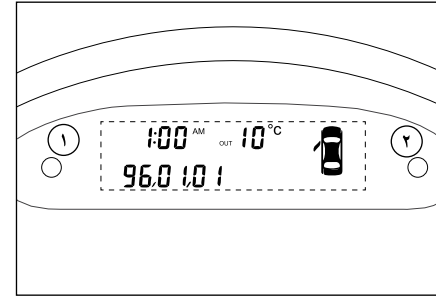

صفحه نمایش چند منظوره*

این صفحه اطلاعات زیر را نمایش می دهد :
ساعت: نمایش ساعت از ۱۲ شب تا ۱۲ ظهر با علامت AM و از ۱۲ ظهر تا ۱۲ شب با علامت PM بوده و پیش فرض نمایش ساعت AM ۱۰:۰۰ می باشد.

- تاریخ :
محدوده سال از ۰۰ تا ۹۹، محدوده ماه از ۰۱ تا ۱۲ و محدوده روز از ۰۱ تا حداکثر ۳۱ بوده و پیش فرض نمایش تاریخ، ۹۶/۰۱/۰۱ می باشد.



- دمای محیط بیرون :
در صورتی که دما بین ۳- تا ۳+ درجه سانتی گراد باشد، علامت °C چشمک می زند.

* در صورت نصب در خودروی شما

ردیف	هشدار صوتی	وضعیت استارت سوئیچ
۱	هشدار صوتی مربوط به روشن ماندن چراغ‌های کوچک همراه با باز بودن درِ راننده و یا شاگرد (موتور خاموش)	0
۲	هشدار صوتی مربوط به سنسورهای دنده عقب	II,III
۳	هشدار صوتی مربوط به سرعت بالای ۱۰ Km/h و باز بودن یکی از شش در	II,III
۴	هشدار صوتی مربوط به دمای بالای موتور	II,III
۵	هشدار صوتی مربوط به سنسور پایش باد تایرها (TPMS)	II,III
۶	هشدار صوتی مربوط به سرعت بالای ۱۲۰ Km/h	II,III
۷	هشدار صوتی مربوط به ترمز دستی	II,III
۸	هشدار صوتی مربوط به کمربند ایمنی	II,III
۹	هشدار صوتی مربوط به پایین بودن سطح سوخت خودرو	II,III

الویت هشدارهای جلو آمپر

الویت	هشدار	الویت	هشدار
۱	ایست	۵	در باز
۲	دما	۶	باتری
۳	فشار روغن	۷	کمربند ایمنی
۴	ترمز	۸	ایراد لامپ

کروز کنترل (تثبیت کننده سرعت)*

کروز کنترل یک سامانه خودکار برای ثابت نگاه داشتن سرعت خودرو به میزان مورد نظر راننده در مسیرهای طولانی است.

در این سیستم، امکان تثبیت سرعت خودرو در شرایط مختلف بدون استفاده از پدال گاز فراهم شده است. هنگامی که سیستم کروز کنترل فعال می‌شود، یک محرک الکتریکی به جای راننده وظیفه تنظیم دقیق دریچه گاز را به عهده می‌گیرد و راننده می‌تواند پای خود را از روی پدال گاز بردارد.

همچنین راننده می‌تواند از طریق کلیدهایی که روی فرمان قرار دارد، سرعت خودرو را افزایش یا کاهش دهد. در صورتی که راننده پدال ترمز یا کلاچ را فشار دهد، سیستم کروز کنترل قطع شده و بلافاصله کنترل سرعت خودرو به راننده باز می‌گردد. در این سیستم آخرین سرعت تثبیت شده در حافظه ذخیره شده و راننده می‌تواند به طور اتوماتیک سرعت خودرو را روی این سرعت تنظیم کند. همچنین راننده بر حسب نیاز می‌تواند با فشردن پدال گاز به سرعت خود بیفزاید. نشانگرهای کنترل سرعت هوشمند روی جلو آمپر فعال بودن سیستم را نشان می‌دهد.

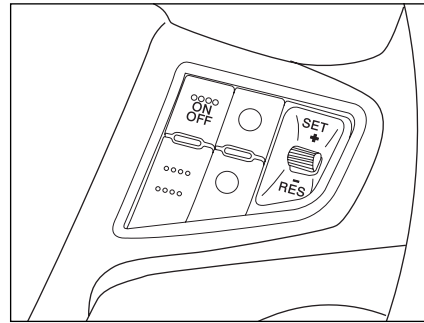

اجزاء اصلی سیستم

۱- ترانس (دریچه گاز برقی) میزان باز شدن دریچه گاز را کنترل می‌کند و در محفظه موتور نصب شده است.

۲- واحد کنترل الکترونیکی ECU پردازش اطلاعات و کنترل سیستم توسط این واحد انجام می‌گیرد. این قطعه در محفظه موتور نصب شده است.

۳- کلیدهای کنترلی روی فرمان فرمان‌های لازم توسط راننده از طریق کلیدهای روی فرمان به سیستم داده می‌شود.

نحوه کار سیستم

- دنده، یکی از دنده‌های فعال، دنده ۴ به بالاست.
 - سرعت خودرو از ۴۰ کیلومتر بر ساعت بالاتر باشد.
 با کلید **ON/OFF** که روی فرمان قرار دارد، سیستم روشن و خاموش می‌شود.

هنگامی که سیستم روشن می‌شود، نمایشگر کنترل سرعت هوشمند بر روی جلو آمپر با رنگ نارنجی می‌شود.



هنگامی که سیستم روشن است ولی فعال نیست، با فشار دادن پدال ترمز (فقط برای بار اول بعد از روشن کردن موتور) و فشردن و رها کردن (کلیک کردن) کلید **SET** سیستم فعال می‌شود و سرعت خودرو در سرعت فعلی ثابت می‌ماند. در این حالت این آیکون بر روی جلو آمپر دیجیتالی مشاهده می‌گردد.

با فعال شدن سیستم، نشانگر مخصوص کروز کنترل روی جلو آمپر با رنگ نارنجی روشن می‌شود.



هنگامی که سیستم فعال است، با فشار دادن و نگه داشتن کلید **SET** سرعت خودرو حدود ۳ کیلومتر بر ساعت در هراتیبه افزایش می‌یابد و پس از رها کردن کلید در همان سرعت ثابت می‌ماند.

هنگامی که سیستم فعال است، هر بار فشار دادن و رها کردن کلید **SET** باعث افزایش سرعت خودرو در حدود ۱ کیلومتر بر ساعت می‌شود.

چنانچه سیستم فعال نباشد، فشار دادن و رها کردن کلید **RES** باعث می‌شود سیستم فعال شده و خودرو با سرعت تنظیم شده قبلی که در حافظه ذخیره شده است، حرکت کند. چنانچه سرعتی در حافظه نباشد، سرعت خودرو در همان سرعت ثابت می‌شود.



* در صورت نصب در خودروی شما

هنگامی که سیستم فعال است با فشار دادن و نگه داشتن کلید (RES) سرعت خودرو حدود ۳ کیلومتر بر ساعت در هر ثانیه کاهش می‌یابد و پس از رها کردن کلید در همان سرعت ثابت می‌ماند.

هنگامی که سیستم فعال است، هر بار فشار دادن و رها کردن کلید (RES) باعث کاهش سرعت خودرو در حدود ۱ کیلومتر بر ساعت می‌شود.

مزایای استفاده از سیستم کنترل سرعت هوشمند

- ۱- آسایش بیشتر هنگام رانندگی و عدم خستگی پا خصوصاً در مسافت‌های طولانی در اتوبان‌ها، به دلیل عدم استفاده از پدال گاز
- ۲- کاهش قابل توجه مصرف سوخت
- ۳- عدم تخطی از سرعت مجاز در جاده‌ها که گاهی به صورت ناخودآگاه اتفاق می‌افتد.

شرایط فعال بودن کنترل سرعت هوشمند

- کنترل سرعت هوشمند در حالت روشن باشد (با سوئیچ اصلی و کلید روشن/ خاموش)
- فشردن یکی از کلیدهای تنظیم - شتاب مثبت یا از سرگیری- شتاب منفی
- سرعت خودرو در محدوده مورد نظر باشد (۱۵۰-۴۲ کیلومتر بر ساعت)
- دنده یکی از دنده‌های فعال بودن کنترل سرعت هوشمند باشد.

غیرفعال شدن به صورت سریع و برگشت پذیر

- پدال ترمز فشرده شود.
- پدال کلاچ فشرده شود.
- فشار دادن کلید OFF/ON
- با سوئیچ اصلی خاموش گردد (بوسیله راننده یا به واسطه خطای ماژول کنترل سرعت هوشمند)
- تغییر دنده اتفاق بیفتد (دنده دستی)
- سرعت خودرو پایین‌تر از ۴۰ کیلومتر بر ساعت
- سرعت خودرو بالاتر از ۱۵۰ کیلومتر بر ساعت
- دور موتور زیر ۱۵۰۰ دور در دقیقه
- دور موتور بالای ۵۰۰۰ دور در دقیقه (۵۰۰۰-۱۵۰۰) دور در دقیقه
- شماره دنده ۴ یا ۵ نباشد.
- قطع سوخت برای ایمنی
- مقدار شتاب مثبت یا منفی خودرو خارج از محدوده مجاز باشد.

خطای سیگنال پدال ترمز

- سرعت خودرو به مدت ۹۰ ثانیه حداقل ۱۰ کیلومتر بر ساعت بالاتر از سرعت تنظیمی شود.
- سرعت خودرو به مدت ۹۰ ثانیه حداقل ۲۰ کیلومتر بر ساعت کمتر از سرعت تنظیمی شود.

در صورت بروز هر یک از موارد ذکر شده سیستم کروز کنترل به حالت قطع موقت (Stand By) می‌رود و بر روی جلو آمپر دیجیتالی (Cruise Off) و مقدار تنظیم شده سرعت قبلی مشاهده می‌گردد.

و آیکون  همچنان بر روی جلو آمپر روشن می‌ماند.

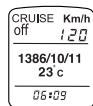

اخطار

هنگام استفاده از کنترل سرعت هوشمند، عملکرد کلی خودرو را تحت کنترل داشته باشید. کنترل سرعت هوشمند برای استفاده در بزرگراه‌ها و اتوبان‌های باز، مستقیم و کم تراکم طراحی شده است از کنترل سرعت هوشمند در موارد زیر استفاده نکنید:

- جاده‌های با ترافیک سنگین
 - جاده‌های پرپیچ و خم
 - جاده‌های لغزنده یا خاکی
 - مسیرهای با شیب زیاد
 - در هنگام بارندگی
- از آنجا که کنترل سرعت هوشمند، کنترلی روی ترمز ندارد، در شیب زیاد ممکن است سرعت خودرو از میزان تنظیم شده فراتر رود. بنابراین نیاز است در شیب زیاد راننده به کمک پدال ترمز سرعت خودرو را در اختیار داشته باشد.

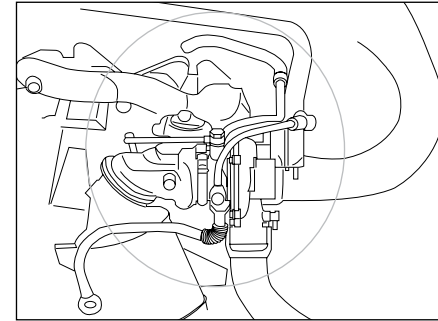

توربوشارژ (پرخوران)

پرخوران یکی از فن‌آوری‌های پیشرفته در موتورهای درونسوز امروزی است. این سامانه با استفاده از انرژی گازهای داغ خروجی موتور یا دود و به گردش درآوردن پره توربین، هوای فیلتر شده را توسط پره کمپرسور متصل به توربین فشرده می‌سازد و با ورود آن به موتور پس از خنک شدن در خنک‌کن میانی (Intercooler) باعث افزایش چشمگیر قدرت موتور و کاهش مصرف سوخت می‌گردد. به طور معمول به دو هدف کاربرد مسابقه‌ای و کاهش مصرف سوخت از این فناوری استفاده می‌شود. در این خودرو هدف کاهش مصرف سوخت در کنار افزایش توان و گشتاور موتور بوده است پرخوران در شرایط تحت بار موتور، با دوره‌های بسیار بالا و نزدیک ۲۰۰/۰۰۰ دور در دقیقه کار می‌کند که برای کارکرد در این شرایط، مجهز به روانکاری پرفشار

و همچنین خنک‌کاری است. بنابر این بخاطر سرعت بسیار بالای پرها و حساسیت باتاقان‌های پرخوران برای جلوگیری از آسیب به موتور و افزایش طول عمر آن، نکات ایمنی باید مورد توجه خاص قرار گیرد.

نکات ایمنی توربوشارژ

- ۱- هرگونه نشی آب و یا روغن از موتور باید مورد توجه ویژه قرار گیرد و در صورت مشاهده سریعاً برای رفع آن به نمایندگی مجاز مراجعه گردد.
- ۲- وجود نشی هوا از لوله‌های هوای پرفشار و خنک‌کن میانی باعث افت توان، افزایش مصرف سوخت و افزایش احتمال آسیب‌دیدگی به موتور می‌گردد. بنابر این باید از محکم بودن بستهای اتصالات مسیر هوا و عدم آسیب‌دیدگی لوله‌ها اطمینان حاصل شود و در هنگام مراجعه به نمایندگی مجاز آزمون نشی توسط ایشان انجام گیرد.
- ۳- با توجه به حساسیت پره‌های پرخوران به ذرات خارجی به دلیل سرعت زیاد، فیلتر هوا باید به موقع مطابق دستورالعمل تعویض گردد و در صورتی که خودرو در مناطق آلوده و با گرد و غبار بیش از حد مجاز مورد استفاده قرار می‌گیرد، تعویض فیلتر هوا باید با فواصل زمانی کوتاه‌تر صورت پذیرد. همچنین در مورد فیلتر روغن نیز همین ملاحظات باید در نظر گرفته شود.
- ۴- با توجه به دور بسیار بالای پرخوران، در هنگامی که

اتصالات لوله‌های متصل به مسیر هوای پرخوران باز است، برای جلوگیری از خطر از روشن کردن موتور بپرهیزید. در ضمن دستکاری پره‌های پرخوران و یا وارد کردن فشار و ضربه باعث آسیب دیدن آن می‌گردد.

- ۵- در شرایطی که خودرو برای مدت بیش از یک روز متوقف بوده است و یا بلافاصله پس از تعویض روغن یا فیلتر و همچنین هنگامی که دمای موتور پایین است، اجازه دهید موتور حداقل ۳۰ ثانیه در دور آرام (درجا) کار کند. همچنین هنگامی که دمای موتور بالاست و پس از پیمایش مسافت طولانی در جاده با سرعت بالا و یا وارد آمدن فشار به موتور، قبل از خاموش کردن اجازه دهید به مدت ۶۰ ثانیه در دور آرام کار کند.
- ۶- در صورت روشن ماندن چراغ زرد رنگ چک موتور  بلافاصله به نزدیکترین نمایندگی مجاز مراجعه نمایید و از پیمایش مسافت طولانی با خودرو در این وضعیت خودداری نمایید.
- ۷- قبل از مسافرت و بصورت دوره‌ای، سطح آب و روغن موتور را بررسی نمایید.

* در صورت نصب در خودروی شما

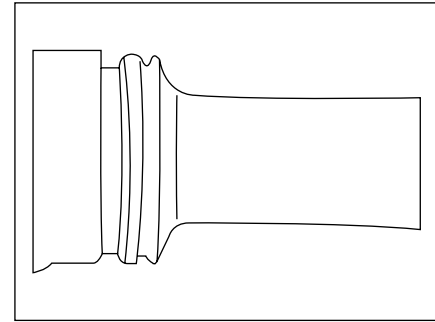
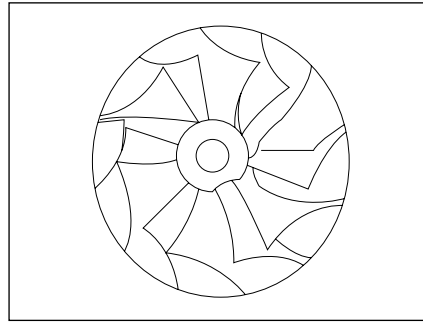
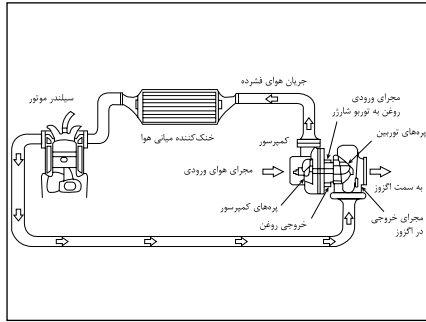

نگهداری سیستم توربوشارژ

روغنکاری نامناسب و آسیب رسیدن به شفت توربوشارژر

۱. دقت در مقدار روغن تزریقی به موتور طبق توصیه شرکت سازنده (نشتی روغن از توربوشارژر بدلیل روغن بیشتر و عدم روانکاری مناسب به دلیل کمتر بودن روغن از حد استاندارد آن).
۲. (با توجه به گیبج روغن به هیچ وجه نباید سطح روغن از مقدار max بیشتر و از مقدار min کمتر باشد)
۳. دقت در زمان تعویض روغن و فیلتر روغن همچنین نوع روغن و فیلتر روغن مطابق با توصیه شرکت سازنده باشد:
۴. (عدم روغنکاری و فیلتر کردن مناسب بدلیل استفاده از روغن و فیلتر روغن غیر استاندارد)
۵. اطمینان از عدم وجود هرگونه آلودگی، جسم خارجی و گرد و غبار بروی لوله‌ها، اطراف توربوشارژر و محل نصب فیلتر هوا قبل از اقدام به سرویس (قبل از باز کردن اتصالات مجموعه هوارسانی، گرد و غبار و اجسام خارجی توسط فشار باد تمیز گردند)

آسیب رسیدن به پره‌های کمپرسور به دلیل وجود گرد و غبار در مجرای ورودی هوا

۴. دقت در زمان تعویض شمع‌ها طبق توصیه شرکت سازنده همچنین نوع شمع‌ها مطابق با توصیه شرکت سازنده باشد (عدم احتراق مناسب و به موقع و احتمال آسیب به پره‌های توربین توربوشارژر).
۵. هرگونه نشتی موجب کاهش فشار در لوله‌ها میشود (کلیه لوله‌های انتقال دهنده هوا از توربوشارژر به دریچه گاز) لذا جهت جبران کاهش فشار ناشی از نشتی، دور شفت توربوشارژر و دمای آن متعاقباً افزایش می‌یابد و سبب آسیب رسیدن به مجموعه توربوشارژر می‌گردد.
۶. قبل از خاموش کردن موتور از گاز هز دادن به موتور خودداری شود. این کار در عرض چند ثانیه منجر به صدمه جدی به توربو شارژر می‌گردد.

زیرا با خاموش کردن ناگهانی خودرو؛ توربو شارژر که دارای دور بسیار بالایی (بطور متوسط ۱۰۰۰۰۰ دور در دقیقه) نسبت به دور موتور (۲۰۰۰ تا حداکثر ۳۲۰۰ دور در دقیقه)، ناگهان روغن آن که از موتور تغذیه می‌شود

قطع شده و به علت دمای زیاد توربوشارژر، روغن خروجی آن که هنوز در مجرای خروجی است تبدیل به روغن سوخته و یا ذغال کک Coking شده و مجرای خروجی را می‌بندد. سپس با روشن شدن بعدی و مجدد موتور؛ روغن ورودی که تحت فشار بوده راه خروج ندارد و به شافت توربوشارژر فشار وارد آورده و باعث لرزش شدید آن و انتقال ذغال‌ها به درون پوسته کمپرسور و شکستن پره آن و خراش پوسته می‌شود.

برای رفع این مشکل بایستی رانندگان هنگام خاموش کردن دستگاه بگذارند موتور حداقل دو دقیقه به صورت دور آرام IDLE و در جا کار کرده و سپس آن را خاموش کنند.

روشن کردن موتور

- ۱- مطمئن شوید که ترمز دستی بالا است و دنده در حالت خلاص قرار دارد.
 - ۲- کلیه دستگاه‌های برقی غیر ضروری (از جمله کولر) را خاموش کنید.
 - ۳- سوئیچ را تا وضعیت سوم برگردانید و به محض روشن شدن موتور آن را رها کنید.
- هنگام استارت زدن پدال گاز را فشار ندهید و استارت زدن را هر بار بیش از ۱۵ ثانیه ادامه ندهید. چنانچه موتور روشن نشد، قبل از استارت زدن مجدد ۱۰ ثانیه صبر کنید.

هنگامی که موتور روشن نمی‌شود یا پس از روشن شدن به کار ادامه نمی‌دهد:

- هنگام استارت زدن پدال گاز را تا نیمه فشار دهید. (استارت زدن را بیش از ۱۵ ثانیه ادامه ندهید و به محض روشن شدن موتور سوئیچ را رها کنید.)
- اگر موتور روشن نشد، این بار پدال گاز را تا آخر بفشارید و استارت زدن را تکرار کنید تا بنزین اضافی از موتور خارج شود، (نباید استارت زدن را بیش از ۱۵ ثانیه طول بکشد.) به محض روشن شدن موتور پدال گاز را رها کنید.
- هنگام استارت زدن از فشردن و رها کردن پدال گاز خودداری کنید.

آب و هوای سرد

در دمای کمتر از ۱۰- درجه سانتیگراد، خودرو برای روشن شدن به زمان بیشتری نیاز دارد. از آنجا که استارت باید مدت بیشتری کار کند، هنگام استارت زدن دستگاه‌های برقی غیر ضروری را خاموش کنید.

گرم کردن موتور

برای صرفه جویی در مصرف سوخت، بلافاصله پس از روشن کردن موتور شروع به حرکت کنید، اما به خاطر داشته باشید تا هنگامی که موتور گرم نشده است، گاز دادن شدید و فشار آوردن به موتور باعث آسیب دیدن آن می‌شود.

پارک کردن خودرو

- همیشه پس از هدایت خودرو به محل توقف و قبل از برداشتن پا از پدال ترمز و خاموش کردن موتور، ترمز دستی را بکشید و دنده را خلاص کنید.
- در هنگام پارک خودرو خود در سراسیمی و قبل از خروج از خودرو، اکیداً توصیه می‌شود:
- چرخ‌های جلو به سوی پیاده‌رو بچرخانید.
- ترمز دستی را بکشید.
- دنده خودرو را در دنده ۱ قرار دهید.
- سوئیچ خودرو را بردارید.

آب‌بندی

موتور، جعبه دنده، ترمزها و لاستیک‌ها برای «جا افتادن» و آب‌بندی نیاز به زمان دارند. در خلال ۱۰۰۰ کیلومتر اول ضروری است با دقت کافی و با توجه به نکات زیر رانندگی کنید.

- اجازه ندهید دور موتور در هیچ دنده‌ای از ۳۰۰۰ دور در دقیقه تجاوز کند.
- در هیچ دنده‌ای پدال گاز را تا آخر ن فشارید.
- اجازه ندهید در هیچ دنده‌ای فشار زیاد به موتور وارد شود.
- در صورت امکان از ترمز شدید بپرهیزید.
- پس از طی مسافت آب‌بندی، به تدریج می‌توانید از دورهای بالاتر موتور استفاده کنید.

**اخطار**

خودروی خود را زمانی که روشن است در اماکنی که احتمال تماس با مواد و اجناس قابل اشتعال (مانند: علف، برگ و...) وجود دارد، قرار ندهید.

سوئیچ استارت

حالت St

- سوئیچ می تواند بیرون کشیده شود.
- فرمان قفل است.
- بیشتر چراغ‌ها شامل چراغ‌های جانبی، چراغ‌های جلو و فلاشر قابل استفاده هستند.

حالت A

- فرمان قفل نیست.
- برخی تجهیزات و لوازم برقی کار می کنند.

حالت M

- همه تجهیزات، چراغ‌های هشدار دهنده و مدارهای برقی کار می کنند.

حالت D

- موتور استارت می خورد، پس از روشن شدن موتور بلافاصله سوئیچ را رها کنید، سوئیچ بطور خودکار به وضعیت M برمی گردد.

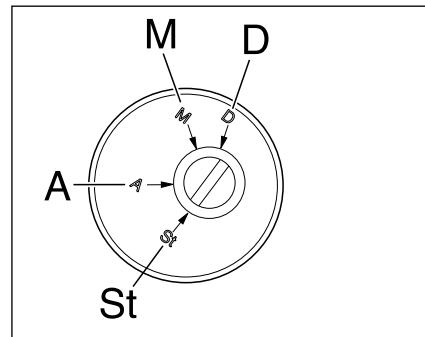

بازکردن قفل فرمان

پس از قرار دادن سوئیچ درون شکاف، همراه با حرکت جزئی فرمان، سوئیچ را بچرخانید و در وضعیت اول سوئیچ قرار دهید، با این عمل فرمان از قفل خارج می شود.

قفل کردن فرمان

پس از خارج کردن سوئیچ، غربلیک فرمان را به سمت پیاده رو بچرخانید تا فرمان قفل شود.



اخطار

- هنگامی که خودرو در حال حرکت است از خاموش کردن خودرو یا بیرون آوردن سوئیچ خودداری کنید، زیرا فرمان خودرو قفل شده و هدایت آن غیر ممکن می شود.
- از استارت زدن و روشن نگه داشتن موتور خودرو به مدت طولانی در مکان‌های سرپوشیده جداً خودداری شود.

- از نیم کلاچ برای نگاه داشتن خودرو در جاده‌های شیبدار استفاده نکنید، این عمل باعث فرسایش کلاچ می‌شود، برای این کار همیشه از ترمز دستی استفاده کنید.

- از رانندگی طولانی‌تر از زمان لازم با دنده سنگین خودداری کنید.

حرکت با دنده سنگین سبب افزایش مصرف سوخت و تولید صدای بیشتر می‌شود. هر چه سریع‌تر دنده را سبک کنید، این کار باعث می‌شود تا به موتور آسیبی نرسد و مصرف بنزین نیز کاهش یابد.

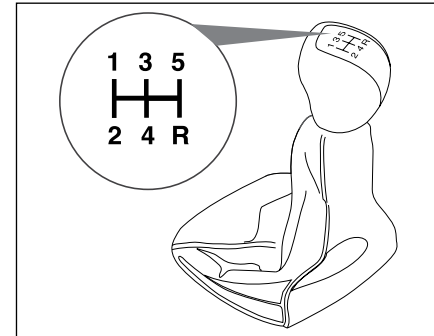

موقعیت دنده‌ها

موقعیت دنده‌های مختلف روی سر دنده نشان داده شده است. جعبه دنده این خودرو به سیستم سنکرونیزاسیون در تمام دنده‌ها (حتی دنده عقب) مجهز است.

نکات احتیاطی هنگام رانندگی

- از دسته دنده به عنوان تکیه‌گاه دست استفاده نکنید. فشاری که دست شما بر روی دسته دنده وارد می‌کند موجب فرسایش زود هنگام مکانیزم تعویض دنده می‌شود. از پدال کلاچ به عنوان تکیه‌گاه پا استفاده نکنید، این عمل باعث فرسایش زود هنگام سیستم کلاچ خودرو می‌شود.

نکات احتیاطی هنگام رانندگی

- از دسته دنده به عنوان تکیه‌گاه دست استفاده نکنید. فشاری که دست شما بر روی دسته دنده وارد می‌کند موجب فرسایش زود هنگام مکانیزم تعویض دنده می‌شود. از پدال کلاچ به عنوان تکیه‌گاه پا استفاده نکنید. این عمل باعث فرسایش زود هنگام سیستم کلاچ خودرو می‌شود.

- از نیم‌کلاچ برای نگاه داشتن خودرو در جاده‌های شیب‌دار استفاده نکنید، این عمل باعث فرسایش کلاچ می‌شود، برای این کار همیشه از ترمز دستی استفاده کنید.

از رانندگی طولانی‌تر از زمان لازم با دنده سنگین خودداری کنید. حرکت با دنده سنگین سبب افزایش مصرف سوخت و تولید صدای بیشتر می‌شود. هر چه سریع‌تر دنده را سبک کنید، این کار باعث می‌شود تا به موتور آسیبی نرسد و مصرف بنزین نیز کاهش یابد.

قطع سنسور سمت راست

سه بار تک بیپ سریع - چشمک زدن سگمنت‌های سمت راست نمایشگر

قطع سنسور سمت چپ یا هر دو سنسور

سه بار دو بیپ سریع - چشمک زدن سگمنت‌های هر دو سمت چپ و راست نمایشگر



اخطار:

- این سیستم جهت کمک به راننده برای تشخیص اشیا در فاصله ۱۵۰ سانتیمتر (از پشت خودرو هنگام پارک) با سرعت کمتر از 5Km/h می‌باشد. و همچنین دارای محدودیت‌هایی در خصوص تخمین فاصله قابل تشخیص و موانع بوده لذا دقت راننده برای شرایطی که موانع قابل تشخیص نمی‌باشند الزامی است.

- این سیستم با استفاده از سیگنال‌های صوتی وظیفه کمک‌رسانی جهت سهولت در امر پارک کردن خودرو و همچنین تعیین فاصله تا موانع موجود در هنگام حرکت با دنده عقب را انجام می‌دهد.

بنابراین وجود این سیستم هیچ‌گاه نباید باعث حرکت ناگهانی و رانندگی بدون احتیاط به سمت عقب (دنده عقب) گردد.

راننده باید همیشه مراقب موارد ناگهانی که می‌توانند در حین دنده عقب رخ دهند باشد: موانع متحرک (کودک، کالسکه، دوچرخه، حیوان و...) یا موانع کوتاه و یا خیلی باریک (جدول، نرده باریک و...)

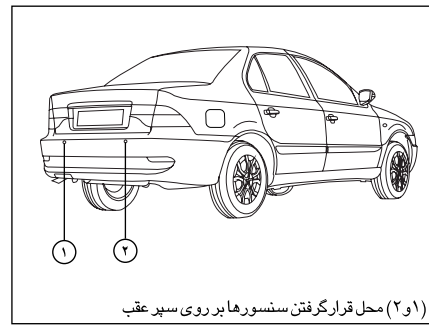
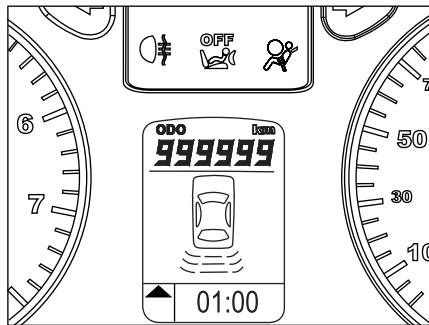

(۲ و ۱) محل قرار گرفتن سنسورها بر روی سپر عقب

سیستم هشدار موانع عقب*

این سیستم متشکل از دو سنسور هوشمند است که بر روی سپر خودرو قرار گرفته و به شبکه الکترونیکی داخل خودرو متصل می‌شود.

نحوه عملکرد

سیستم فوق موانع موجود در پشت خودرو را به دو صورت دیداری (از طریق نمایشگر جلوی خودرو) و شنیداری به اطلاع راننده می‌رساند.

زمانی که سوئیچ خودرو باز بوده و دنده در موقعیت عقب قرار می‌گیرد، این سیستم فعال می‌گردد که از طریق هشدار صوتی و روشن شدن سگمنت‌های پشت خودرو بر روی نمایشگر، به اطلاع راننده می‌رسد.

تا زمانی که هیچ مانعی در فاصله ۱۵۰ سانتی‌متری پشت خودرو نباشد، سگمنت‌های نمایشگر مطابق شکل بالا روشن بوده و هیچ هشدار صوتی فعال نمی‌شود. با ورود یک مانع در فاصله نزدیک‌تر از ۱۵۰ سانتی‌متر به

خودرو، بسته به این که مانع در سمت چپ یا راست سپر عقب باشد، سگمنت مربوطه در نمایشگر خاموش شده و هشدار صوتی فعال می‌شود. با نزدیک‌تر شدن مانع حساسیت سیستم بیشتر شده و با سرعت بیشتری هشدار صوتی فعال می‌شود و سگمنت‌های بیشتری را خاموش می‌نماید.

در فاصله کمتر از ۵۰ سانتیمتر هشدار صوتی به صورت ممتد زده می‌شود و در کمتر از ۲۵ سانتی متر سگمنت‌های ردیف اول نمایشگر، به منظور هشدار بیشتر به راننده، چشمک زن می‌شوند. پس از شنیدن هشدار صوتی، توقف الزامیست.

هشدار خطا در حالت قطع سنسور

سیستم هشدار موانع عقب به صورت هوشمند، قطع هر کدام از سنسورها را تشخیص داده و به راننده پیام دیداری و شنیداری می‌دهد.

هنگامی که هر کدام از سنسورهای دنده عقب دچار مشکل گردند، اخطار صوتی به صورت سه بیپ سریع نواخته شده و سگمنت‌های مربوط به سنسور معیوب، چشمک‌زن خواهند شد. در صورت بروز ایراد کلی، تمامی سگمنت‌ها چشمک‌زن می‌شوند.



اخطار:

- این سیستم جهت کمک به راننده برای تشخیص اشیا در فاصله ۱۵۰ سانتیمتر (از پشت خودرو هنگام پارک) با سرعت کمتر از 5Km/h می‌باشد. و همچنین دارای محدودیت‌هایی در خصوص تخمین فاصله قابل تشخیص و موانع بوده لذا دقت راننده برای شرایطی که موانع قابل تشخیص نمی‌باشند الزامی است.

- این سیستم با استفاده از سیگنال‌های صوتی وظیفه کمک‌رسانی جهت سهولت در امر پارک کردن خودرو و همچنین تعیین فاصله تا مانع موجود در هنگام حرکت با دنده عقب را انجام می‌دهد. بنابراین وجود این سیستم هیچ‌گاه نباید باعث حرکت ناگهانی و رانندگی بدون احتیاط به سمت عقب (دنده عقب) گردد.

راننده باید همیشه مراقب موارد ناگهانی که می‌توانند در حین دنده عقب رخ دهند باشند: موانع متحرک (کودک، کالسکه، دوچرخه، حیوان و...) یا موانع کوتاه و یا خیلی باریک (جدول، نرده باریک و...)

* در صورت نصب در خودروی شما

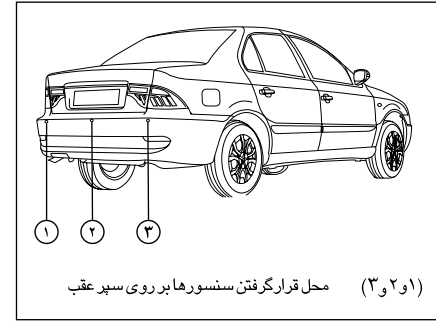
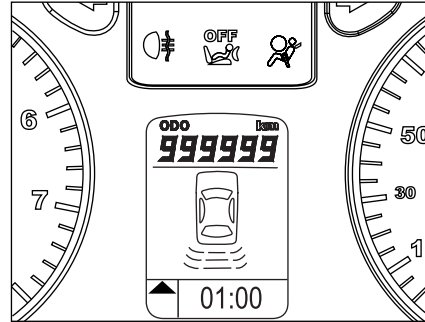

(۱ و ۲ و ۳) محل قرارگرفتن سنسورها بر روی سپر عقب

ورود یک مانع در فاصله نزدیک‌تر از ۱۵۰ سانتی‌متر به خودرو، بسته به این که مانع در سمت چپ یا راست سپر عقب باشد، سگمنت مربوطه در نمایشگر خاموش شده و هشدار صوتی فعال می‌شود. با نزدیک‌تر شدن مانع حساسیت سیستم بیشتر شده و با سرعت بیشتری هشدار صوتی فعال می‌شود و سگمنت‌های بیشتری را خاموش می‌نماید.

در فاصله کمتر از ۵۰ سانتیمتر هشدار صوتی به صورت ممتد زده می‌شود سگمنت‌های ردیف اول نمایشگر، به منظور هشدار بیشتر به راننده، چشمک‌زن می‌شوند. پس از شنیدن صدای هشدار صوتی، توقف الزامیست.

هشدار خطا در حالت خرابی سنسور

سیستم هشدار موانع عقب به صورت هوشمند، وجود ایراد هر کدام از سنسورها را تشخیص داده و به راننده پیام دیداری و شنیداری می‌دهد.

سیستم هشدار موانع عقب*

این سیستم متشکل از سه سنسور هوشمند است که بر روی سپر خودرو قرار گرفته و به شبکه الکترونیکی داخل خودرو متصل می‌شود.

نحوه عملکرد

سیستم فوق موانع موجود در پشت خودرو را به دو صورت دیداری (از طریق نمایشگر جلوی خودرو) و شنیداری به اطلاع راننده می‌رساند.

زمانی که سوئیچ خودرو باز بوده و دنده در موقعیت عقب قرار می‌گیرد، این سیستم فعال می‌گردد که از طریق هشدار صوتی کوتاهی و روشن شدن سگمنت‌های پشت خودرو بر روی نمایشگر، به اطلاع راننده می‌رسد.

تا زمانی که هیچ مانعی در فاصله ۱۵۰ سانتی‌متری پشت خودرو نباشد، سگمنت‌های نمایشگر مطابق شکل بالا روشن بوده و هیچ هشدار صوتی فعال نمی‌شود. با

روشن کردن موتور بر روی گاز به طور مستقیم* یادآوری می‌شود که روش فوق فقط در موارد خاص از قبیل عدم وجود بنزین در باک، قابل استفاده بوده و در این روش ابتدا سوئیچ را باز کرده و سپس کلید تبدیل سوخت را به مدت ۵ ثانیه فشار دهید تا نشانگر گاز بر روی صفحه نمایش جلو داشبورد روشن شود. و سپس استارت بزنید. در صورتی که مشکل فنی در سیستم گاز نباشد، موتور بر روی حالت گاز روشن خواهد شد.

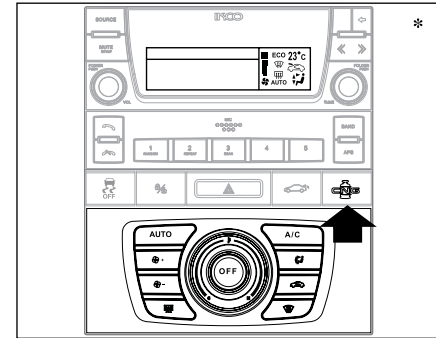
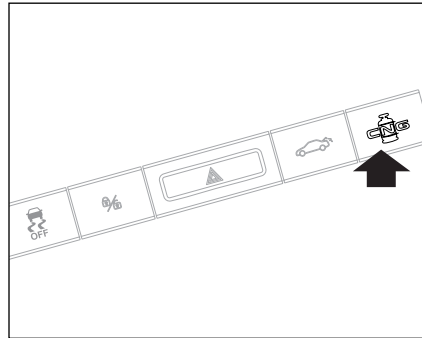

کلید تبدیل نوع سوخت*

کلید تبدیل نوع سوخت، روی مجموعه کلید در کنسول وسط داشبورد قرار دارد و از آن برای تبدیل نوع سوخت مصرفی از حالت بنزین به گاز و بالعکس استفاده می‌شود. برای تبدیل نوع سوخت مصرفی می‌توان با فشار دادن کلید مربوطه، نوع سوخت را انتخاب کرد.

روشن کردن موتور*

موتور همواره در حالت بنزین روشن می‌شود. به همین منظور همیشه مقداری بنزین جهت روشن کردن خودرو درون باک لازم است. در این موتور چنانچه مشکلی در سیستم بنزین بوجود آمده باشد، هنگام روشن شدن پس از چند استارت اولیه به صورت اتوماتیک روی گاز روشن می‌شود.

روشن کردن و رانندگی با استفاده از سوخت CNG*

موتور همواره در حالت بنزین روشن می‌شود. تغییر نوع سوخت مصرفی، با استفاده از کلید تبدیل که روی مجموعه کلید در کنسول وسط داشبورد قرار دارد، انجام می‌شود و انتخاب سوخت CNG در موقعیت‌های زیر امکان پذیر است:
الف) قبل از شروع حرکت (ابتدا خودرو روی بنزین روشن شده و سپس بر روی گاز سوئیچ می‌شود).
ب) در حین رانندگی

ج) روشن کردن خودرو بر روی گاز به طور مستقیم.**



هشدار

** این حالت فقط در موارد اضطراری نظیر عدم وجود بنزین، به کار گرفته می‌شود و در شرایط عادی، استفاده از این روش به دلیل آسیب دیدن قطعات گازسوز به هیچ وجه توصیه نمی‌شود.

* در صورت نصب در خودروی شما

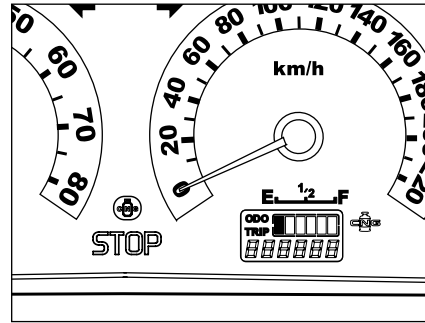
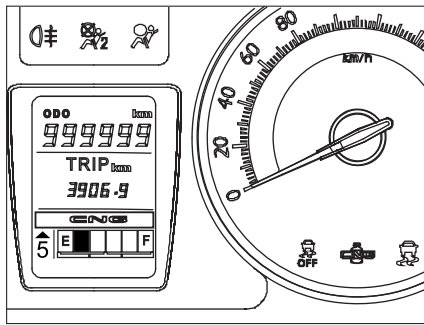

تبدیل از حالت بنزین به گاز*

هنگامیکه موتور با سوخت بنزین در حال کار می باشد، با فشردن کلید تبدیل سوخت و رها کردن آن، نشانگر گاز بر روی صفحه نمایش جلو داشبورد شروع به چشمک زدن می کند که بیانگر این است که هنوز تبدیل سوخت بنزین به گاز صورت نگرفته است. پس از گذشت زمانی که مدت آن تابع دمای آب موتور در هنگام فشردن کلید تبدیل می باشد، (برای مثال در دمای آب موتور ۳۵ درجه سانتیگراد، این زمان در حدود ۱۵۰ ثانیه بوده که در دماهای بالاتر کاهش می یابد) نشانگر گاز از حالت چشمک زن خارج شده و بصورت دائم روشن می ماند که بیانگر این است که تبدیل به سوخت گاز صورت گرفته و موتور در حال استفاده از سوخت گاز می باشد.

تبدیل از حالت گاز به بنزین*

با فشردن کلید تبدیل سوخت در صورت عدم وجود مشکل فنی در سیستم بنزینی، نشانگر گاز روی صفحه نمایش جلو داشبورد خاموش می شود که بیانگر این است که تبدیل از حالت سوخت گاز به بنزین صورت گرفته است.

لازم به ذکر است در دو حالت ذیل موتور بصورت خودکار (بدون نیاز به فشردن کلید تبدیل) از حالت گاز به بنزین می رود:

- در صورت بوجود آمدن مشکل فنی در سیستم گاز
- در صورتیکه در مخزن به اندازه کافی سوخت گاز وجود نداشته باشد.



اخطار:

- درجاده های لغزنده، وضعیت دنده را برای ترمز گرفتن تغییر ندهید.
- هیچگاه کودکان را در حالی که خودرو روشن است بدون مراقبت تنها نگذارید.
- در هنگام توقف کامل خودرو، ترمز دستی را بکشید.
- خودروی خود را در حال روشن بودن در مکان هایی که امکان تماس با مواد و اجسام قابل اشتعال مانند علف و یا برگ یا آگزوز داغ خودرو وجود دارد، پارک نکنید.

توجه:

روشن بودن نشانگر سبز رنگ وضعیت سوخت CNG در جلو آمپر به معنای عملکرد خودرو در حالت گازسوز است. در صورت خاموش شدن نشانگر CNG و یا تبدیل سوخت گاز به بنزین، خودرو همچنان در حالت بنزین به حرکت ادامه می دهد.

نکته:

در صورتیکه هنگام فشردن کلید تبدیل، دور موتور بالاتر از ۴۰۰۰ دور در دقیقه باشد و خودرو در حالت شتابگیری باشد، نشانگر گاز بر روی صفحه نمایش شروع به چشمک زدن کرده و تا خارج شدن از این محدوده، تبدیل سوخت انجام نمی شود.

* در صورت نصب در خودروی شما

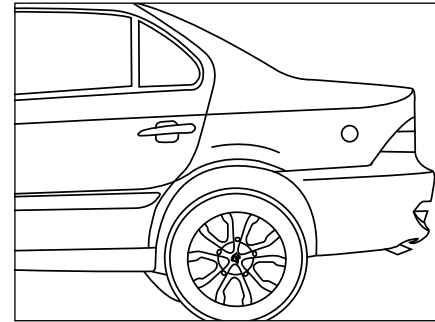
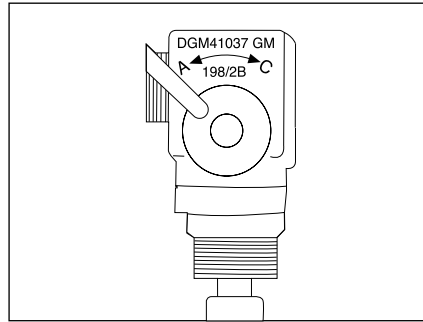
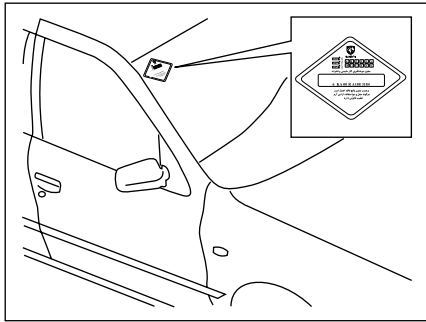

مراحل سوخت گیری CNG*

- ۱- زمان حضور در جایگاه سوخت گیری، از استعمال دخانیات و استفاده از تلفن همراه، اکیداً خودداری کنید.
- ۲- هنگام حضور در جایگاه سوخت گیری از توقف کامل خودرو و خاموش بودن آن اطمینان حاصل نمایید (ترمز دستی کشیده باشد).



هشدار

از سوخت گیری در جایگاه‌های سوخت CNG مربوط به اتوبوس‌ها و خودروهای سنگین، جداً خودداری نمایید، زیرا احتمال خرابی شیر سر مخزن و متعلقات آن با توجه به بالاتر بودن دبی خروجی جایگاه، وجود دارد.

- ۳- اپراتور جایگاه، پس از کنترل برچسب مجوز سوخت گیری، عملیات سوخت گیری را انجام می‌دهد.
- ۴- پس از هربار سوخت گیری از بسته بودن درپوش شیر پرکن گاز اطمینان حاصل کنید. (جهت جلوگیری از ورود گرد و غبار و ایجاد اشکال در سیستم گاز).
- ۵- حداکثر فشار مجاز سوخت گیری ۲۰۰ بار می‌باشد که به صورت خودکار توسط جایگاه سوخت گیری کنترل می‌شود.

جهت کسب اطلاع از آخرین وضعیت استقرار جایگاه‌های سوخت CNG فعال، می‌توانید به آدرس اینترنتی www.IFCO.ir مربوط به سازمان بهینه‌سازی مصرف سوخت، مراجعه و یا با شماره تلفن‌های ۰۵-۴۷۶۰۴۸۶۰ تماس بگیرید

تعویض برچسب مجوز سوخت گیری*

مدت اعتبار برچسب سوخت گیری از زمان صدور ۱۲ ماه می‌باشد و بدون آن، امکان سوخت گیری خودرو وجود نخواهد داشت. لذا حداقل یک ماه قبل از اتمام مهلت اعتبار برچسب، برای انجام بازرسی به مراکز مجاز بازرسی خودروهای دوگانه سوز، مراجعه نمایید. نمایندگی‌های مجاز که خدمات سیستم گازسوز ارائه می‌دهند در قسمت نمایندگی‌های مجاز مشخص گردیده‌اند.

همچنین هر سی و شش ماه یکبار نیز مخزن گاز و سایر تجهیزات مربوطه باید توسط مراکز بازرسی و بازرسی تجهیزات مورد تأیید مؤسسه استاندارد مورد بازرسی قرار گیرد.

* در صورت نصب در خودروی شما

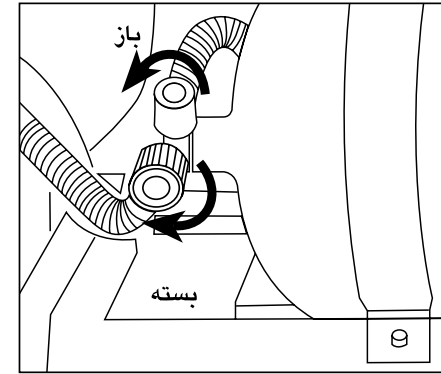
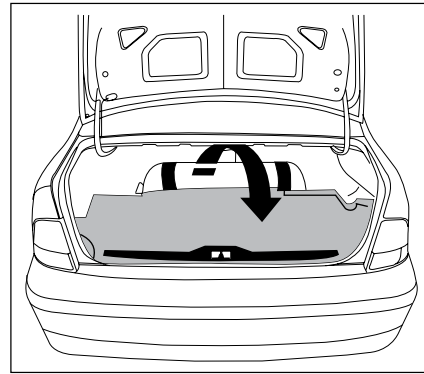
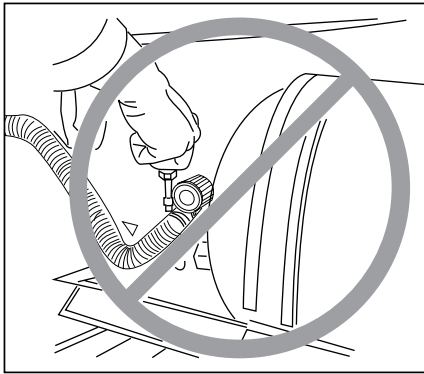

روش بر خورد، در صورت بروز نشستی گاز*
 علی‌رغم اینکه در سیستم گاز نکات ایمنی فراوانی مدنظر قرار داشته، با این وجود ضرورت دارد از موارد ذیل آگاهی داشته باشید:

- هر روز خودروی خود را برای اطمینان از عدم نشستی گاز بررسی نمایید.
- هرگونه نشستی گاز در اتصالات لوله فشار قوی، در صندوق عقب، از طریق لوله خرطومی تهویه به خارج از صندوق منتقل می‌شود.
- اگر خودرو را در مکان‌های بسته‌ای که سیستم تهویه ندارند، پارک می‌نمایید توصیه می‌شود که شیر سر مخزن را ببندید.

- در صورت بروز نشستی و استشمام بوی گاز از محفظه صندوق عقب و یا داخل اتاق، کلید تبدیل سوخت را در حالت بنزین قرار داده و شیر سرمخزن را ببندید و جهت رفع اشکال به نمایندگی مجاز، مراجعه نمایید.



اخطار

هرگونه تعمیرات در مخزن نظیر تعویض یا تعمیر شیر سر مخزن و یا تعمیر و سرویس کلی رگولاتور، صرفاً توسط فرد آموزش دیده و مورد تأیید شرکت سازنده و در نمایندگی مجاز صورت می‌گیرد. همچنین از آنجایی که مخزن، متعلقات مخزن و رگولاتور جزء قطعات قابل ردیابی می‌باشند، هرگونه تعمیر و تعویض در آنها می‌بایست در شناسنامه تعمیراتی مربوطه ثبت گردد.



اخطار

هرگونه دستکاری و انجام تعمیرات در سیستم گاز، توسط افراد غیر مجاز، باعث خدشه دار شدن شرایط گارانتی شده و امکان بروز صدمات و خسارات را در پی دارد. لذا کلیه تعمیرات فقط توسط پرسنل نمایندگی‌های مجاز صورت می‌گیرد.

* در صورت نصب در خودروی شما

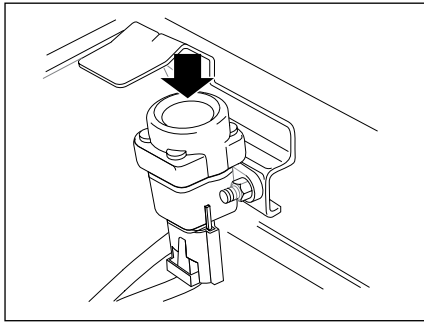

قطع اضطراری سوخت رسانی

در صورت وارد آمدن ضربه شدید به خودرو، یک سیستم ایمنی باعث قطع عمل سوخت‌رسانی به موتور خودرو خواهد شد. در اینصورت و پس از حصول اطمینان از عدم نشستی سوخت، می‌توانید با فشردن کلیدی که در محفظه موتور و بر روی گلگیر داخلی سمت سرنشین قرار دارد، مجدداً جریان سوخت به موتور را برقرار نمایید.

مبدل کاتالیزوری (کاتالیست)

در این خودرو از مبدل کاتالیزوری یا کاتالیست جهت تبدیل مواد آلاینده خروجی از موتور به گازهایی با کمترین آلودگی استفاده شده است. لذا با توجه به اینکه سرب موجود در سوخت موجب تخریب یا از کار افتادن کاتالیست می‌شود، استفاده از بنزین بدون سرب در این خودرو ضروری می‌باشد.



اخطار

از آنجا که بخار بنزین بسیار خطرناک و قابل اشتعال است، هنگام سوخت‌گیری خودرو باید خاموش باشد. همچنین در نزدیکی محل سوخت‌گیری، نباید جرقه، شعله آتش، سیگار، کبریت و ... وجود داشته باشد.



هشدار

- از افزودن هر نوع مکمل به سوخت، خودداری نمایید.
- از آنجا که بنزین داخل باک ممکن است تحت فشار باشد، جهت جلوگیری از بروز صدمات، در باک را به سرعت باز نکنید.
- باز کردن در مخزن ممکن است منجر به هجوم آوردن هوا به داخل مخزن شود. این خلأ ایجاد شده کاملاً عادی بوده و ناشی از آب‌بندی سیستم سوخت است.
- در صورت عدم تطابق ویژگی‌های سوخت مورد استفاده با مشخصات تعریف شده در فصل اطلاعات فنی یا عدم استفاده از بنزین بدون سرب، امکان بروز مشکلات فنی و تخریب قطعات داخلی موتور وجود خواهد داشت.

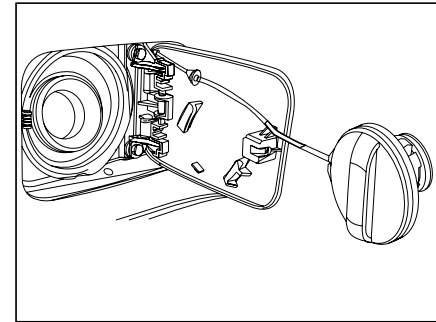

پر کردن مخزن سوخت

هنگامی که سطح سوخت در مخزن کم بوده (حدود ۷ لیتر) و نشانگر هشدار سوخت روشن باشد، لازم است در اسرع وقت نسبت به اقدام نمایید. بدین منظور:
- خودرو را خاموش کنید.
- قفل مرکزی را غیر فعال کنید.
- با فشار دادن سمت راست درپوش آن را باز کنید.
- در باک را به آرامی بپیچانده، باز کنید و آن را در جای مخصوص داخل درپوش قرار دهید.
- اقدام به سوخت‌گیری کنید و باک را تا سومین دفعه قطع نازل پر کنید. (بیش از حد پر نشود)
- در باک را بپیچانده و به طور کامل ببندید.
- درپوش را با فشار دست ببندید.
توجه: یک برچسب بر روی درپوش در باک، نوع سوختی که باید برای این خودرو استفاده شود را معرفی نموده است.

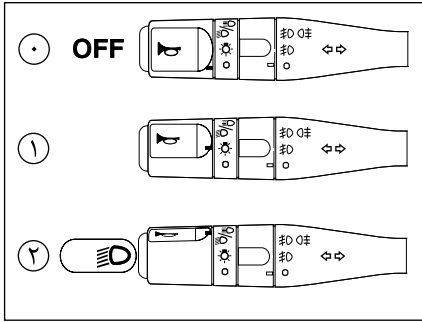

کلید چراغ‌ها

وضعیت ۰: همهٔ چراغ‌ها خاموش
 وضعیت ۱: چراغ‌های کوچک جلو و عقب - نور زمینه جلو آمپر و کنسول وسط
 وضعیت ۲: چراغ‌های موقعیت جلو و عقب روشن و چراغ نور پایین جلو

سوت اخطار: راننده را هنگام خارج شدن از خودرو، متوجه روشن بودن چراغ‌های جلو می‌کند و در صورتی به صدا در می‌آید که در راننده و یا شاگرد باز بوده و سوئیچ بسته باشد.

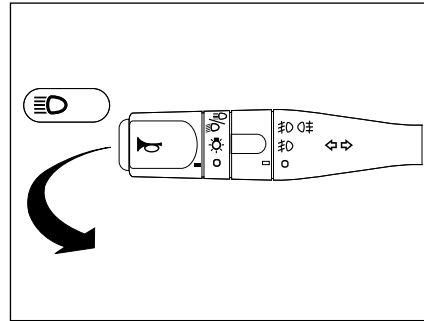

نور پایین و بالا

برای تغییر نور پایین و بالا، اهرم را کاملاً به طرف فرمان بکشید (در این حالت نشانگر آبی نور بالا روشن می‌شود).
 برای علامت دادن با چراغ‌های اصلی (چراغ زدن)، اهرم را تا نیمه به طرف فرمان بکشید و رها کنید.
 هر گاه راننده تصمیم به تغییر مسیر خود در خطوط حرکتی داشته باشد، کفایت اشاره کوچکی به دسته راهنما به سمت پایین یا بالا نماید، در این حالت چراغ راهنما با سرعت بیشتری و به تعداد ۳ بار به عنوان هشدار عمل می‌کند.

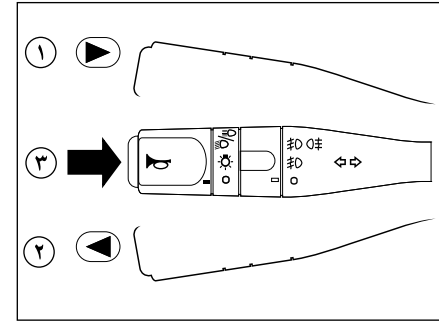

چراغ راهنمای چپ و راست

وضعیت ۱، ۲: قبل از گردش به چپ، اهرم را به طرف پایین و قبل از گردش به راست اهرم را به طرف بالا حرکت دهید.
 (چراغ هشدار دهندهٔ سبز روی صفحه نمایش جلو داشبورد در جهت گردش چشمک خواهد زد.)

بوق

وضعیت ۳: برای بوق زدن، کلید انتهایی دستهٔ راهنما را فشار دهید.



اخطار

- قبل از شروع رانندگی در شب :
از عملکرد صحیح تجهیزات الکتریکی اطمینان حاصل کرده و چراغ‌های خودرو را تنظیم کنید. (در صورت حمل بار بیش از حد معمول). بطور کلی، دقت کنید که چراغ‌ها پوشیده شده نباشند. (کثیفی، گل، برف و یا هرگونه شیء روی آنها را نپوشانده باشد).
- در هوای صاف یا بارانی چه روزه چه شب از چراغ‌های مه‌شکن جلو و عقب استفاده نکنید زیرا نور خیره کننده آنها باعث کاهش دید و ایجاد خیرگی رانندگان دیگر می‌شود احتمال بروز تصادف را بالا می‌برد.



اخطار

چراغ‌های مه‌شکن را فقط در هوای برفی و مه‌آلود مورد استفاده قرار دهید.

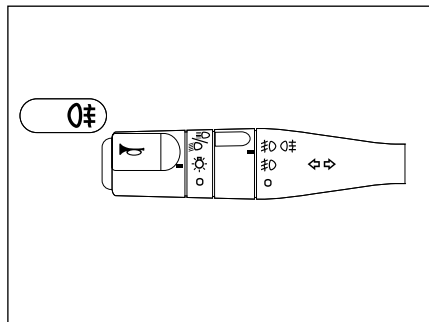

چراغ‌های مه‌شکن عقب

برای روشن کردن چراغ‌های مه‌شکن عقب، بخش میانی دسته راهنما را دو مرحله به طرف بالا بچرخانید، هنگامی که چراغ‌های مه‌شکن روشن هستند همزمان نشانگری روی صفحه نمایش جلو داشبورد روشن می‌شود.
این چراغ‌ها روشن می‌شوند به شرطی که:
- چراغ‌های کوچک روشن باشند.
- چراغ‌های مه‌شکن جلو (در صورت وجود) روشن باشند.

توجه داشته باشید از چراغ مه‌شکن فقط در مواردی استفاده کنید که محدوده دید کم باشد زیرا در شرایط دید عادی باعث ناراحتی رانندگان دیگر می‌شود.

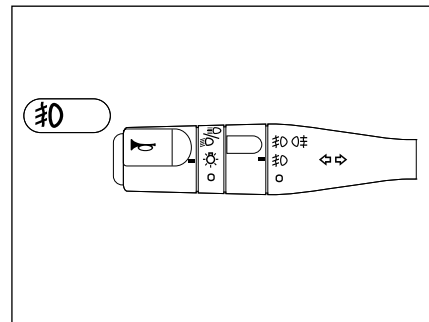

چراغ‌های مه‌شکن جلو

برای روشن کردن چراغ‌های مه‌شکن جلو، بخش میانی دسته راهنما را یک مرحله به طرف بالا بچرخانید. هنگامی که چراغ‌های مه‌شکن روشن هستند، همزمان نشانگری روی صفحه نمایش جلو داشبورد روشن می‌شود.
این چراغ‌ها تنها هنگامی روشن می‌شوند که چراغ‌های کوچک روشن باشند.

چراغ حرکت در روز (Day-Time Running Light)

چراغ حرکت در روز خودرو، پس از روشن شدن خودرو، به صورت خودکار روشن می‌شود و با فعال شدن چراغ دیگری مانند چراغ موقعیت یا نور پایین، غیر فعال خواهد شد. این چراغ‌ها جهت بهتر دیده شدن خودرو در روز، تعبیه شده‌اند.

توجه :

- پس از روشن شدن خودرو، همراه با چراغ حرکت در روز چراغ‌های موقعیت عقب نیز روشن شده و تا زمانی که خودرو خاموش نشود، روشن خواهد ماند.



اخطار

- قبل از شروع رانندگی در شب :
از عملکرد صحیح تجهیزات الکتریکی اطمینان حاصل کرده و چراغ‌های خودرو را تنظیم کنید. (در صورت حمل بار بیش از حد معمول). بطور کلی، دقت کنید که چراغ‌ها پوشیده شده نباشند. (کثیفی، گل، برف و یا هرگونه شیء روی آنها را نپوشانده باشد).

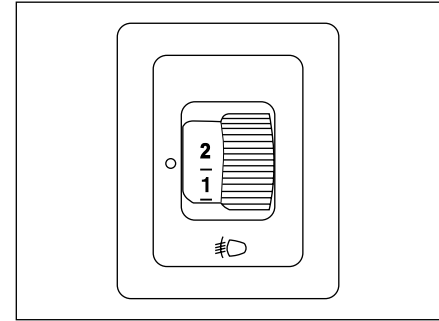

تنظیم ارتفاع نور چراغ‌های جلو

این کلید برای تنظیم ارتفاع چراغ‌های جلو توسط راننده در شرایط مختلف رانندگی و برحسب سنگینی بار خودرو می‌باشد تا شرایط دید بهتری را فراهم کند.
0. حالت عادی، ۱ یا ۲ نفر سرنشین در صندلی‌های جلو
1. سرنشینان جلو و عقب
2. راننده با ۳ نفر سرنشین عقب و یا حداکثر بار مجاز صندوق عقب
توجه: تنظیم شیب اولیه چراغ‌های جلو می‌باید در حالت 0 انجام شود.



هشدار

بهتر است تغییر وضعیت کلید در هر مرحله (۲، ۱، ۰ و بالعکس) با مکث کوتاهی انجام شود.

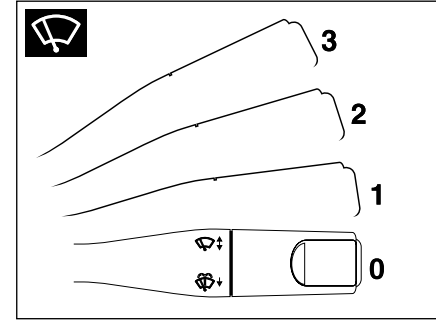
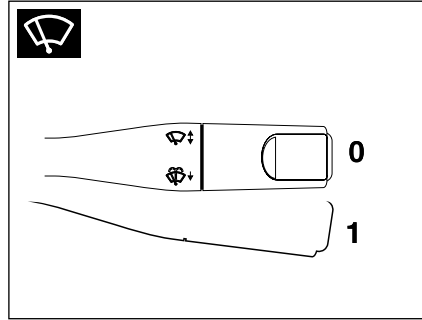
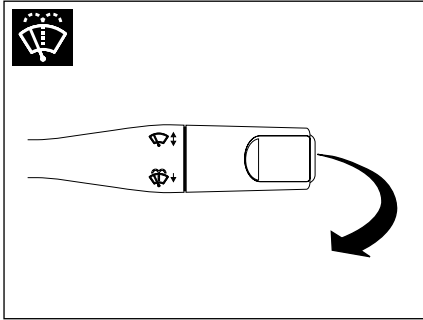

شست و شوی شیشه

برای شست و شوی شیشه، اهرم را به طرف خود بکشید. با یک بار کشیدن اهرم، برف پاک کن ها سه بار حرکت می کنند. در صورتی که اهرم را نگه دارید، شیشه شوی به مدت حداکثر ۵ ثانیه کار می کند.

با کشیدن اهرم، بلافاصله پاشش آب آغاز و پس از پاشش آب به مدت ۰/۷ ثانیه، برف پاک کن ها شروع به حرکت می نمایند. مادامیکه اهرم را نگاه داشته اید، عمل پاشش آب فقط به مدت ۵ ثانیه صورت می پذیرد و شستشو بدون توقف انجام می شود؛ ولی به محض رها نمودن اهرم، برف پاک کن ها پس از سه مرتبه حرکت باز می ایستند که نهایتاً پس از گذشت ۳ ثانیه از توقف، حرکت چهارم برف پاک کن جهت پاک کردن کامل شیشه صورت می پذیرد.

حرکت تکی برف پاک کن (تنها یک رفت و برگشت)

برای یک بار حرکت برف پاک کن، اهرم را با یکبار به طرف پایین بکشید و رها کنید. با نگه داشتن اهرم به طرف پایین، برف پاک کن بطور پیوسته حرکت خواهد کرد.

برف پاک کن

کنترل برف پاک کن ها همیشه شوی توسط دسته سمت راست فرمان و فقط در حالتی که سوئیچ باز است، انجام می گیرد. 0- خاموش

- 1- برف پاک کن زمانی (در این حالت، فاصله زمانی بین حرکت برف پاک کن متناسب با سرعت خودرو تنظیم می شود و با افزایش سرعت خودرو افزایش می یابد)
- 2- سرعت کند
- 3- سرعت تند



هشدار

در هنگام یخ زدگی، اطمینان حاصل کنید که تیغه های برف پاک کن یخ زده باشد (خطر داغ کردن موتور برف پاک کن). وضعیت تیغه ها را بررسی نمایید. هنگامی که کارایی تیغه ها پایین می آید، باید آنها را تعویض نمود. (تقریباً هر سال) شیشه جلوی خودرو را به طور مرتب تمیز کنید، در صورتی که قبل از متوقف کردن برف پاک کن ها (حالت 0 موتور را خاموش کنید، تیغه های برف پاک کن به وضعیت صفر برمی گردد. هنگام باز کردن در موتور اطمینان حاصل کنید که دسته برف پاک کن در وضعیت 0 (توقف) قرار دارد. (خطر ایجاد جراحات)



هشدار

- هنگام توقف در یک محل شیب دار چرخ‌ها را به سمت پیاده رو بچرخانید و ترمز دستی را بکشید.
 - روشن شدن آیکون (P) (I) نشان دهنده این موضوع است که ترمز دستی آزاد نشده یا بد آزاد شده است.

برای توقف هدایت کنید، از ترمز کردن بی‌مورد خودداری کنید چون باعث از بین رفتن نیروی کمکی باقیمانده در بوستر ترمز می‌شود.

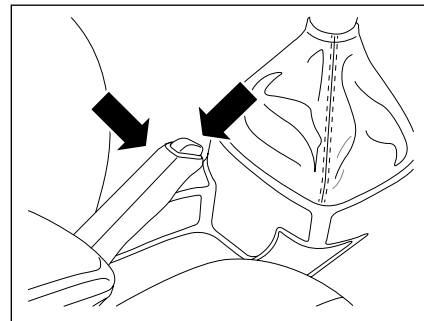

ترمز پایی مجهز به بوستر

ترمز پایی مجهز به بوستر است. اما تنها هنگامی که موتور روشن باشد فعال است. بدون استفاده از این سیستم برای توقف خودرو نیاز به فشار بیشتری بر روی پدال ترمز است و در این حالت خودرو در مسافت طولانی تری متوقف می‌شود. همیشه به نکات زیر توجه داشته باشید:
 - هرگز با دنده خلاص و موتور خاموش حرکت نکنید.
 - همیشه وقتی خودرو را با موتور خاموش بکسل می‌کنید، بسیار مراقب باشید.



هشدار

هنگام رانندگی، مراقب باشید که ترمز دستی کاملاً خوابیده باشد. (نشانهگر ترمز خاموش) زیرا احتمال داغ شدن لنت‌های ترمز وجود خواهد داشت.
 - روشن شدن آیکون (P) (I) و آیکون STOP نشان‌دهنده این موضوع است که سطح روغن ترمز پایین آمده است.

ترمز دستی

ترمز دستی، تنها چرخ‌های عقب را قفل می‌کند. برای استفاده از ترمز دستی، اهرم را بالا بکشید. همیشه هنگام پارک کردن خودرو ترمز دستی را (بدون فشردن دکمه روی آن) بطور کامل بالا بکشید. برای خلاص کردن ترمز دستی، اهرم را کمی بالا بکشید و دکمه روی اهرم را تا انتها فشار دهید و اهرم را پایین ببرید. هنگامی که ترمز دستی کاملاً خوابیده باشد چراغ هشدار دهنده صفحه نمایش جلو داشبورد خاموش می‌شود. هنگام پارک خودرو در جاده‌های شیب‌دار علاوه بر استفاده از ترمز دستی، اگر خودرو در خلاف جهت شیب قرار دارد از دنده‌های جلو (مثلاً دنده یک) و چنانچه در جهت شیب قرار دارد از دنده عقب استفاده کنید.



اخطار

چنانچه موتور خاموش باشد، سیستم کمکی ترمز عمل نمی‌کند و فشار بیشتری باید بر پدال وارد شود که در این حال فاصله توقف خودرو افزایش خواهد یافت. قبل از حرکت خودرو کلیه تدابیر احتیاطی را مورد توجه قرار دهید.



هشدار

عملکرد ترمز ABS مستقل از فشار وارده بر پدال ترمز عمل می‌کند. بدین ترتیب، در وضعیت بحرانی، توصیه می‌شود که یک فشار قوی و مداوم را بر روی پدال ترمز وارد کنید. لزومی ندارد که فشارهای پی در پی وارد کنید. (پر کردن پمپ ترمز)

اگر هنگام رانندگی، به هر دلیلی موتور خاموش شد، با رعایت ایمنی خودرو را به نزدیک‌ترین مکان مناسب

وخیم رانندگی جلوگیری بعمل می‌آورد. ABS در واقع هر یک از چرخ‌ها را تحت نظر داشته و می‌تواند فشار ترمز را چنان تنظیم کند که هر چرخ از حداکثر نیروی ممکن ترمز برخوردار شود بدون آنکه چرخ در حین کار قفل کند و این می‌تواند بدون قفل شدن‌های مکرر و سُر خوردن تایرها، بهترین شرایط ترمزگیری با حفظ پایداری و قابلیت‌های هدایت برای خودرو بخصوص در جاده‌های لغزنده را به ارمغان آورد.

مزایای ترمز ضد قفل (ABS):

- ۱- قابلیت هدایت و حفظ پایداری خودرو به هنگام ترمزگیری (در مسیرهای مستقیم و سرپیچ‌ها)
- ۲- حفظ فرمان‌پذیری به هنگام ترمزگیری (در مسیرهای مستقیم و سرپیچ‌ها)
- ۳- جلوگیری از فرسایش تایرها به سبب ممانعت از قفل شدن‌های مکرر و سُر خوردن تایرها



هشدار

- احساس لرزش پدال ترمز در زیر پا هنگام ترمزگیری بر روی جاده‌های لغزنده و یا هنگام ترمزگیری شدید طبیعی بوده و ناشی از فعالیت ترمز ضد قفل می‌باشد.
- هنگام فعال شدن سیستم ABS همانند ترمزگیری معمولی با افزایش فشار پا، نیروی ترمزی افزایش می‌یابد.

ترمز ضد قفل (ABS)

Anti Lock Braking System

ترمز ضد قفل یکی از سیستم‌های کنترلی خودرو است که از قفل شدن چرخ‌ها هنگام ترمزگیری بر روی جاده‌های لغزنده و یا هنگام ترمزگیری شدید جلوگیری نموده و به این ترتیب باعث کاهش فاصله توقف، افزایش فرمان‌پذیری، بهبود پایداری و به طور کلی افزایش ایمنی خودرو می‌گردد.

در صورتی که در حین عمل ترمزگیری، چرخ‌ها دچار لغزش شوند علاوه بر افزایش مسافت ترمزگیری، کنترل و هدایت خودرو نیز به مخاطره می‌افتد. در چنین حالتی لزوم بکارگیری ترمز ضد قفل ABS مشخص می‌شود. این سیستم با جلوگیری از قفل شدن کامل چرخ‌ها به راننده امکان می‌دهد تا هنگام ترمزگیری ناگهانی و شدید بتواند وسیله نقلیه خود را هدایت نماید. این سیستم در هنگام ترمزگیری نقش بسزایی در افزایش ایمنی دارد چرا که در مواقع لازم فشار ترمزگیری را به صورت الکترونیکی کنترل و تنظیم نموده و خود را با تغییرات سطح جاده تطبیق می‌دهد.

در ترمزهای هیدرولیکی مرسوم، با افزایش اعمال نیرو به پدال ترمز، فشار ترمزی با گذشت زمان بر روی چرخ‌ها افزایش می‌یابد و این باعث قفل شدن چرخ‌ها در حین ترمزگیری می‌شود.

سیستم‌های هدایت و پایداری مانند ABS از قفل شدن چرخ‌ها در این وضعیت و ایجاد شرایط بحرانی و

برای ارتقای سیستم ترمز، مجموعه‌ای از سیستم‌های مکمل هستند که امکان دستیابی به عملیات بهینه ترمز را در شرایط کاملاً ایمن در موقعیت‌های اضطراری برای شما فراهم می‌کنند:

- سیستم ترمز ضد قفل (ABS)
- سیستم توزیع الکترونیکی نیروی ترمز (EBD)
- سیستم کمکی ترمز (HBA)*
- دستیار حرکت در سربالایی (HSA)*
- سیستم ضد لغزش (TCS)
- سیستم کنترل پایداری (ESC)



هشدار

- این سیستم‌ها، هیچ‌گاه عاملی برای تشویق به شتاب گرفتن ناگهانی و رانندگی با سرعت بیشتر نبوده و نمی‌تواند جایگزین دقت، احتیاط و مسئولیت راننده هنگام رانندگی شود. حرکت در سربالایی با موتور خاموش منجر به از بین رفتن قدرت کمکی‌های ترمز می‌شود.
- عملکرد صحیح این سیستم‌ها به رعایت توصیه‌های سازنده در ارتباط با چرخ‌ها (تایرها و رینگ‌ها)، اجزاء ترمز، دینامیک خودرو و ... بستگی دارد.

* در صورت نصب در خودروی شما

هنگام استفاده از خودرو مجهز به ترمز ضد قفل همواره به موارد ذیل توجه داشته باشید:

- از آنجایی که ترمز ضد قفل تنها یک متعادل‌کننده نیروی ترمزی می‌باشد، در هنگام ترمزگیری با رعایت اصول ایمنی، ترمز را بسیار محکم فشار داده و پای خود را رها نکنید.

- شنیده شدن صدا هنگام ترمزگیری بر روی جاده‌های لغزنده و یا هنگام ترمزگیری شدید از ناحیه چرخ‌های جلو و چرخ‌های عقب طبیعی بوده و ناشی از فعالیت ترمز ضد قفل مجهز به عیب‌یاب خودکار است که در صورت بروز اشکال نشانگر اخطار ترمز ضد قفل  را در صفحه نمایش جلو داشبورد روشن می‌نماید.

- هنگام روشن شدن، خودرو نشانگر اخطار ترمز ضد قفل EBD و  در صفحه نمایش جلو داشبورد روشن شده و پس از چند ثانیه خاموش می‌گردد.

- چنانچه نشانگر اخطار هنگام روشن کردن خودرو روشن نشود، یا به صورت روشن باقی بماند و یا نشانگرهای اخطار ترمز ضد قفل با هم  در صفحه نمایش جلو داشبورد روشن باشند، این حالت‌ها نشانه وجود اشکال در ترمز ضد قفل است، در چنین شرایطی خودرو را با رعایت اصول ایمنی به نمایندگی مجاز منتقل نمایید.

- در هنگام رانندگی بر روی سطوح لغزنده، توجه داشته باشید که مسافت توقف شما بیشتر خواهد بود.

- پس از عبور خودرو از گودال آب و یا در صورت شست و شوی خودرو که منجر به خیس شدن مجموعه دیسک و لنت‌ها می‌شود، با رعایت جوانب ایمنی اقدام به ترمزگیری نمایید تا شرایط ترمزها به حالت نرمال درآید.

سیستم توزیع نیروی ترمز الکترونیکی (EBD) Electronic Brake Force Distribution System

سیستم توزیع نیروی ترمز الکترونیکی EBD باعث تنظیم نسبت نیروی ترمزگیری بر روی چرخ‌های جلو و عقب خودرو می‌شود و از ترمزگیری بیش از حد در عقب خودرو و متعاقباً از بین رفتن تعادل خودرو جلوگیری می‌نماید. از آنجا که این سیستم یک نسبت نیروی ترمز ایده‌آل و بهینه را بین محورهای جلو و عقب خودرو فراهم می‌کند، می‌تواند بهترین نسبت توزیع ترمزگیری را روی هر چرخ ایجاد نماید و از حداکثر راندمان ترمز استفاده نماید. سیستم EBD در ترمزگیری، تقسیم بهینه ترمز روی چرخ‌ها را تضمین می‌نماید.

سیستم کمکی ترمز اضطراری (HBA)*

Hydraulic Brake Assist

در شرایط اضطراری، این سیستم به شما این امکان را می‌دهد که سریع‌تر به بهترین فشار ترمزی دست پیدا کرده و بدین ترتیب فاصله توقف را کاهش می‌دهد.

این سیستم بر اساس سرعت فشار پدال ترمز راه‌اندازی می‌شود. عملکرد این سیستم با کاهش مقاومت پدال و افزایش کارآمدی ترمز احساس می‌شود.

دستیار حرکت در سربالایی (HSA)*

Hill Start Assist

در سربالایی‌ها زمانی که پا از روی پدال ترمز برداشته می‌شود، دستیار حرکت در سربالایی خودرو را ۳ ثانیه ثابت نگه داشته و مانع از حرکت آن می‌شود. پس از این زمان یا با فشردن پدال گاز، ترمزها رها شده و خودرو به حالت عادی برمی‌گردد.

بالعکس در سرپائینی‌ها زمانی که دنده در وضعیت R (دنده عقب) قرار داشته باشد و پا از روی پدال ترمز برداشته شود. این سیستم خودرو را ۲ ثانیه ثابت نگه داشته و مانع از حرکت آن می‌شود. پس از این زمان با فشردن پدال گاز ترمزها رها شده و خودرو به حالت عادی برمی‌گردد.

* در صورت نصب در خودروی شما

سیستم ضد لغزش (TCS)

Traction Control System

و سیستم کنترل پایداری الکترونیکی (ESC) Electronic Stability Control

سیستم ضد لغزش (که همچنین تحت عنوان کنترل کشش شناخته می‌شود)، به عنوان یک سیستم ایمنی فعال و به منظور محدود کردن لغزش چرخ‌ها بوسیله ترمز چرخ‌های محرک و موتور، کشش خودرو را بهینه می‌کند.

اگر اختلافی بین مسیر خودرو با آنچه راننده می‌خواهد ایجاد شود، ESC تشخیص داده و با ترمز یک یا چند چرخ و عملکرد موتور وارد عمل شده و خودرو را در مسیر صحیح با توجه به قوانین فیزیک هدایت می‌کند. این سیستم به صورت خودکار هر بار که خودرو استارت زده می‌شود، فعال می‌گردد. این سیستم در صورت لیز خوردن یا خروج از مسیر خودرو فعال می‌شود.

 فعال شدن سیستم با چشمک‌زدن این چراغ هشدار بر روی صفحه نمایش مشخص می‌شود.

غیرفعال‌سازی

در شرایط استثنایی (استارت زدن خودرویی که گیر کرده است، در برف فرو رفته است، بر روی سطح نرم قرار دارد و ...)، توصیه می‌شود که سیستم‌های TCS و ESC غیرفعال شوند تا چرخ‌ها بتوانند آزادانه گردش

اشکال در عملکرد

 روشن شدن این چراغ هشدار بر روی صفحه نمایش به معنای ایراد عملکرد این سیستم است به یکی از نمایندگی‌های ایران خودرو مراجعه نمایید تا سیستم مورد بازبینی قرار گیرد.

نکته

عبارت ESP مترادف ESC بوده و هر دو به سیستم کنترل پایداری اشاره دارند



هشدار

- پس از وارد شدن ضربه، این سیستم را توسط یکی از نمایندگی‌های ایران خودرو مورد بازبینی قرار دهید.

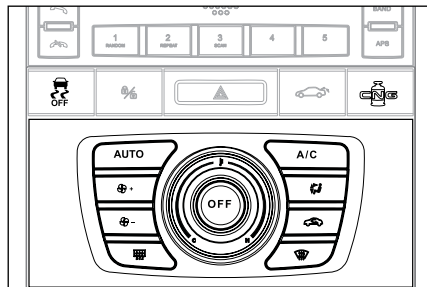

کنند و اصطکاک خود را به دست آورند.

- برای غیر فعال‌سازی، این دکمه را (در محل مربوطه) فشار دهید تا اینکه علامت مربوطه در صفحه نمایش نشانگر ابزار ظاهر شود.

 نمایش این علامت به معنای آن است که سیستم‌های TCS و ESC غیرفعال شده‌اند.

فعال‌سازی مجدد

این سیستم هر بار که سوئیچ استارت مجدداً روشن می‌شود یا در صورت غیرفعال‌سازی به صورت دستی با عبور خودرو از سرعت ۵۰ کیلومتر بر ساعت به صورت خودکار فعال می‌شود.

- برای فعال‌سازی مجدد به صورت دستی، این دکمه را فشار دهید.

 این علامت نیز بر روی صفحه نمایش خاموش می‌شود که به معنای فعال‌سازی مجدد سیستم‌های TCS و ESC است.

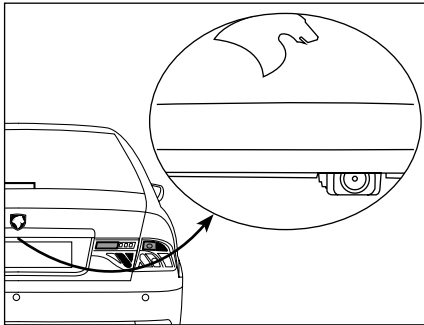

دوربین دید عقب *

با درگیر شدن دنده عقب نمائی از محیط پیرامونی پشت خودرو را به همراه یک نمودار بر روی صفحه به نمایش درمی آید با رسیدن به منطقه قرمز از تصویر سپر عقب برای توقف دقیق استفاده نمائید.



هشدار

مراقب باشید دوربین دید از عقب پوشیده نشده باشد.
(کشیفی گل و لای و برف)



هشدار

در صورتی که سیستم فرمان برقی دچار عیب شده و عملکرد مورد انتظار را نداشته باشد، چراغ هشدار فرمان (⚠) در جلو آمپر نمایش داده خواهد شد. در این حالت امکان دارد چرخاندن غربیلک فرمان به سختی صورت پذیرد. در این صورت در اسرع وقت به نمایندگی های مجاز مراجعه فرمائید.

سیستم فرمان برقی EPS *

سیستم فرمان برقی، سیستم کمکی برای راننده جهت چرخاندن غربیلک فرمان می باشد. تفاوت سیستم فرمان برقی نسبت به فرمان هیدرولیک، نحوه اضافه کردن نیروی کمکی به دست راننده است. در سیستم فرمان برقی به جای پمپ هیدرولیک، از یک موتور الکتریکی مجهز به یک ECU مستقل استفاده می شود. در سیستم فرمان برقی عملاً تجهیزات هیدرولیکی نظیر شلنگ، پمپ، مخزن و روغن هیدرولیک حذف می شوند سیستم فرمان هیدرولیک، همزمان با روشن شدن موتور خودرو، از طریق پمپ هیدرولیک دائماً از موتور خودرو توان دریافت می کند. در حالی که سیستم فرمان برقی، تنها در حالت چرخاندن غربیلک، توان لازم را از طریق آلترا تاور از موتور خودرو دریافت می کند.

همچنین نیروی وارد شده به غربیلک فرمان با افزایش سرعت خودرو افزایش و با کاهش سرعت خودرو کاهش خواهد یافت. به عبارت دیگر، در سرعت های بالاتر، فرمان سفت تر و در سرعت های پایین، فرمان نرم تر می باشد. این استراتژی باعث هدایت بهتر و ایمن تر خودرو خواهد شد.

به علت وجود اتصال مکانیکی سیستم فرمان برقی با مجموعه چرخ های جلو خودرو، در صورتی که موتور خودرو خاموش بوده و یا سیستم فرمان برقی دچار عیب شود، رانندگی با خودرو امکان پذیر است. اما نیروی بیشتری باید به غربیلک وارد گردد.

* در صورت نصب در خودروی شما



نگهداری خودرو

۱۱۶	بازبینی سطح مایعات
۱۲۰	نگهداری و مراقبت خودرو
۱۲۲	کاهش مصرف سوخت

سطح کلیه مایعات (مانند روغن موتور، روغن ترمز، مایع خنک‌کننده، مایع شیشه‌شوی و...) را علاوه بر برنامه بازدید دوره‌ای ارائه شده، به صورت منظم بازبینی کنید و در صورت نیاز مخازن را پر کنید، مگر اینکه به گونه‌ای دیگر قید شده باشد. اگر یکی از سطوح مایع موجود در مخازن به میزان قابل توجهی افت کرد، سیستم مربوطه را توسط یکی از نمایندگی‌های ایران خودرو مورد بازبینی قرار دهید.

برای مشاهده‌ی:

- موقعیت اجزای مختلف موتور خودرو، به فهرست تصویری محفظه موتور
- ظرفیت و مشخصات مایعات مختلف به فصل اطلاعات فنی
- جدول سرویس‌های دوره‌ای و برنامه بازدید و کنترل به قسمت راهنمای گارانتی مراجعه نمائید.

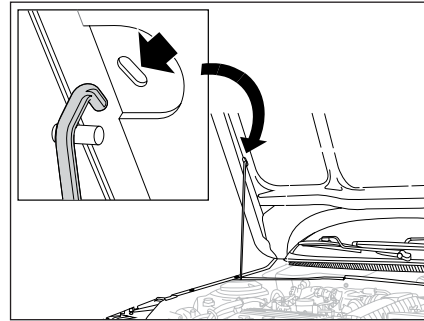

باز کردن در موتور

اهرم باز کن در موتور، واقع در قسمت چپ زیر داشبورد را بکشید.
 اهرم ایمنی در موتور (زیر در موتور) را کشیده و در موتور را بلند کنید.
 میله نگهدارنده را جا بزنید تا در موتور را باز نگه دارد.

بستن در موتور

میله نگهدارنده را به محل خود برگردانید.
 در موتور را پایین بیاورید و از فاصله حدود ۳۰ سانتی‌متری رها کنید و کنترل نمایید که در موتور قفل شده باشد.



اخطار

- هنگامی که زیر در موتور کار می‌کنید، مراقب باشید زیرا برخی قسمت‌های موتور ممکن است بسیار داغ باشند (خطر سوختگی).
- از آنجا که پروانه خنک‌کن موتور ممکن است هر لحظه (حتی هنگامی که سوئیچ استارت خاموش است) به کار بیفتد، مراقب اشیاء و البسه خود باشید.
- از تماس طولانی‌مدت پوست با روغن‌ها یا مایعات استفاده شده خودداری کنید.



هشدار

- کلیه بازبینی‌ها باید در زمان خاموش بودن خودرو، انجام شود
- روغن‌ها یا مایعات مستعمل را در شبکه فاضلاب یا بر روی زمین نریزید.

بررسی سطح روغن موتور

برای حصول اطمینان از قرائت صحیح، خودرو باید بر روی یک سطح مسطح و بدون شیب پارک شده باشد و موتور حداقل برای ۳۰ دقیقه خاموش و سرد شده باشد - میل مدرج را از دسته آن گرفته و به طور کامل بیرون بیاورید.

- انتهای میل مدرج را با استفاده از یک پارچه تمیز بدون کرک پاک کنید.

- میل مدرج را دوباره جا زده و به طور کامل به پایین فشار دهید، سپس آن را بیرون بکشید تا سطح روغن را به صورت چشمی بازبینی کنید:

سطح مناسب روغن بین دو علامت مشخص شده در پایین میل مدرج (۱) حداکثر و (۲) حداقل) است.

اگر مشاهده کردید که سطح روغن از علامت اول بیشتر یا از علامت دوم پایین تر است، موتور را استارت نکنید.

- اگر سطح روغن بالاتر از حد باشد، با یکی از نمایندگی‌های ایران خودرو تماس بگیرید. (خطر آسیب دیدن موتور)

- اگر سطح روغن کمتر از حد باشد، باید روغن موتور اضافه کنید.

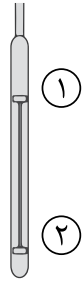

افزایش سطح روغن موتور

- درپوش پرکن روغن را باز کنید تا به دهانه پرکن دسترسی پیدا کنید.

- روغن را در مقادیر کم اضافه کنید تا از پاشش آن بر روی اجزای موتور جلوگیری شود. (خطر آتش‌سوزی)

- قبل از بازبینی مجدد سطح روغن با استفاده از میل مدرج چند دقیقه صبر کنید.

- در صورت نیاز روغن بیشتری اضافه کنید.

- پس از بازبینی سطح، به دقت درپوش پرکن روغن و میل مدرج را در جای خود قرار دهید.

برای تعویض روغن موتور، مطابق برنامه ارائه شده در قسمت گارانتی، به نمایندگی‌های مجاز مراجعه نموده و سوابق تعویض روغن را ثبت نمایید.

توصیه می‌گردد تخلیه روغن موتور به طریقه مکش از محل نشانگر سطح روغن صورت پذیرد.

در صورت نیاز به تخلیه روغن از محل پیچ محافظه روغن می‌بایست سینی محافظ زیر موتور دهمونتاژ گردد.

بررسی سطح روغن ترمز

سطح روغن ترمز از روی بدنه مخزن روغن ترمز قابل رؤیت می‌باشد. سطح روغن باید بین دو خط مشخص شده روی مخزن باشد و چنانچه از خط حداقل پایین تر بیاید چراغ هشدار روشن شده و باید برای بررسی و رفع عیب به نمایندگی‌های مجاز مراجعه نمایید.



اخطار

روغن ترمز شدیداً سمی است و باید در ظرف در بسته و دور از دسترس کودکان قرار گیرد. چنانچه اتفاقاً از آن خورده شد، سریعاً به پزشک مراجعه نمایید.

- از تماس روغن ترمز با دست و چشم جلوگیری کنید. در صورت تماس با پوست، محل را فوراً با آب فراوان بشویید و در صورت تماس با چشم، پس از شست و شو به پزشک مراجعه کنید.



اخطار

- هنگام اضافه کردن روغن دقت کنید که روغن روی قطعات موتور نریزد زیرا احتمال آتش‌سوزی وجود خواهد داشت. بستن درپوش را فراموش نکنید، زیرا خطر ایجاد آتش‌سوزی به دلیل پاشیدن روغن بر روی قطعات داغ موتور وجود دارد.

- اگر در حالی که موتور داغ است روغن آن را تعویض می‌کنید (که توصیه نمی‌شود)، مراقب باشید بر اثر پاشیده شدن روغن دچار سوختگی نشوید.



هشدار

- روغن ترمز سطوح رنگ شده را خراب می‌کند. لذا در صورت تماس روغن ترمز با این سطوح، ابتدا روغن را با یک تکه پارچه تمیز جمع کنید. سپس محل را با آب و شامپوی خودرو بشویید.

- در صورت سوراخ شدن مخزن روغن ترمز، فوراً به نمایندگی‌های مجاز مراجعه نمایید.

- در صورت تعویض لنت ترمز، به افزایش سطح روغن ترمز در مخزن توجه نمایید.



هشدار

- افزودن هرگونه مکمل به روغن موتور مجاز نمی‌باشد.

- نمایشگر فقط در صورت کاهش سطح روغن از حداقل میزان لازم، اخطار می‌دهد و هیچ‌گاه گذشته از حداکثر را نشان نمی‌دهد و فقط با خواندن گیج قابل تشخیص است.

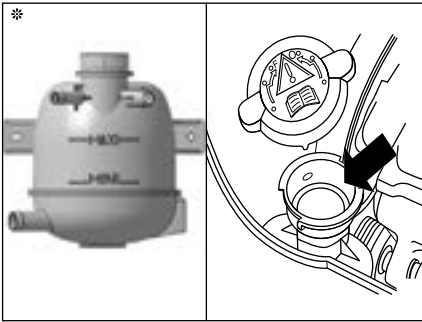

بررسی مایع خنک‌کننده

سطح مایع خنک‌کننده باید بطور منظم و هنگامی که خودرو در سطح کاملاً افقی پارک شده و موتور سرد شده است، بر اساس علامت‌های روی دیواره منبع انبساط یا رادیاتور، بازرسی شود. سطح مایع باید بین علامت‌های حداقل (MIN) و حداکثر (MAX) بوده و در صورت نیاز مایع خنک‌کننده اضافه شود.

افزایش سطح مایع خنک‌کننده

در صورت داغ بودن موتور، حدود یک ساعت صبر کنید تا آمپر آب به محدوده پایینی برسد. سپس با احتیاط در منبع انبساط یا رادیاتور را دو دور بچرخانید و اجازه دهید فشار داخل آن افت کند. سپس به میزان لازم مایع خنک‌کننده اضافه کرده و مجدداً در آن را ببندید. مطمئن شوید که در به شکل مناسب و کامل بسته شده است.

* در صورت نصب در خودروی شما

بیش از اندازه لازم در مخزن روغن نریزید! در صورت کاهش متوالی یا ناگهانی در سطح روغن، تحت هیچ شرایطی از خودرو استفاده نکنید و با نمایندگی‌های مجاز تماس حاصل نمایید. اگر مشخص شود افت روغن کند است می‌توانید با ریختن روغن اضافی در مخزن، خودرو را با طی مسافتی کوتاه برای عیب‌یابی به نزدیک‌ترین تعمیرگاه مجاز برسانید.



اخطار

روغن هیدرولیک فرمان شدیداً سمی است و باید در ظرف در بسته و دور از دسترس کودکان قرار گیرد. چنانچه اتفاقاً از آن خورده شد، سریعاً به پزشک مراجعه نمایید. - در صورت تماس روغن هیدرولیک با پوست یا چشم، محل را فوراً با آب فراوان شست و شو دهید. - به دلیل احتمال آتش‌سوزی مراقب باشید روغن هیدرولیک روی موتور گرم نریزد.



هشدار

روغن هیدرولیک سطوح رنگ شده را خراب می‌کند. لذا در صورت تماس روغن هیدرولیک با این سطوح، ابتدا روغن را با یک تکه پارچه تمیز جمع کنید. سپس محل را با آب و شامپوی مخصوص خودرو بشویید.

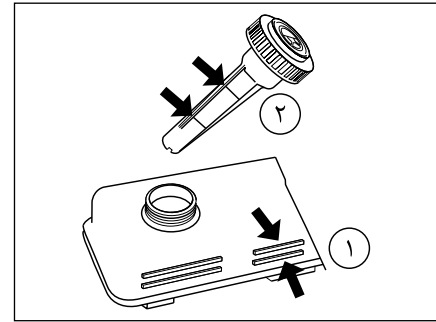

بررسی سطح روغن هیدرولیک فرمان

برای بررسی سطح روغن هیدرولیک فرمان به یکی از دو روش زیر عمل نمایید:

- در صورت شفاف بودن بدنه مخزن روغن هیدرولیک، سطح روغن از روی بدنه قابل رؤیت بوده و میزان این روغن باید بین دو خط مشخص شده روی مخزن باشد.
- در صورتی که سطح روغن قابل مشاهده نباشد، ابتدا برای جلوگیری از ورود گرد و خاک به مخزن، در را بردارید و با تکه پارچه تمیز بدون پرز میله آن را پاک کنید. آن را دوباره جاگذاری و برای بررسی سطح روغن از مخزن خارج کنید. میزان این روغن باید بین دو خط مشخص شده روی میله باشد.

در هر دو حالت، در صورتی که میزان روغن از خط حداقل پایین‌تر باشد به مقدار مناسب روغن هیدرولیک فرمان اضافه نمایید.

ضد یخ

ضد یخ حاوی موادی با خواص ضد خوردگی است. در نتیجه نه تنها در شرایط سرد بلکه در طول سال نسبت مناسب ضد یخ به آب موجود در سیستم خنک کننده باید رعایت شود.

در مواقع اضطراری و تنها هنگامی که ضد یخ توصیه شده در دسترس شما نیست برای پر کردن منبع انبساط از آب تمیز استفاده کنید، اما توجه داشته باشید که این کار باعث کاهش خاصیت ضد یخ مایع خنک کننده خواهد شد.

مایع شیشه شوی

مخزن مایع شیشه شوی را در مواقع لزوم (بسته به میزان استفاده)، پر از مایع کنید. در صورت عدم دسترسی به مایع شیشه شوی مناسب این خودرو، می توانید از مخلوط آب و یک شوینده مناسب استفاده نمایید.



هشدار

- چنانچه هر قطعه‌ای از سیستم خنک کننده (به غیر از در منبع انبساط) باز یا تعویض شود، بایستی هواگیری مجدداً توسط نمایندگی‌های مجاز مطابق دستورالعمل انجام پذیرد.
- برای جلوگیری از رسوب گرفتگی سیستم خنک کاری موتور، گیربکس و بخاری، از مخلوط آب مقطر و ضد یخ، به عنوان مایع خنک کننده استفاده شود.
- اگر به بیش از یک لیتر مایع اضافی برای پر کردن منبع انبساط نیاز باشد، سیستم خنک کننده خودرو باید توسط نمایندگی مجاز بازرسی شود.
- برای اطمینان از خاصیت ضد خوردگی در مایع خنک کننده، محلول ضد یخ خودرو باید توسط نمایندگی مجاز بازرسی و تعویض شود.



اخطار



- محلول ضد یخ شدیداً سمی است و باید در ظرف در بسته و دور از دسترس کودکان قرار گیرد. چنانچه اتفاقاً از آن خورده شد، سریعاً به پزشک مراجعه نمایید.
- از تماس محلول ضد یخ با پوست و چشمانتان جلوگیری کنید. در صورت وقوع، ناحیه تماس را با آب فراوان بشویید.
- از باز نمودن در منبع انبساط تا یک ساعت پس از خاموش شدن موتور اجتناب نمایید.



هشدار

- هرگز از مخلوط ضد یخ و آب برای مخزن شیشه شوی استفاده نکنید. این کار به رنگ خودرو آسیب می‌رساند.

* در صورت نصب در خودروی شما

نکات مهم در نگهداری و شستشوی بدنه خودرو

- پس از تحویل خودرو طی مدت زمان کوتاهی پوشش‌ها، اسفنج‌های ضربه‌گیر و برچسب‌ها را جدا نمائید زیرا در صورت باقی ماندن طولانی مدت آنها امکان باقی ماندن چسب و آسیب به قطعات داخلی یا خارجی خودرو وجود دارد.
- از قرار دادن طولانی مدت خودرو در مقابل عوامل محیطی مانند برف و باران، رطوبت مداوم، مواد شیمیایی، هوای آلوده شهرها، گل و لای کف خیابان و نور مستقیم خورشید که باعث خوردگی بدنه خودرو، تخریب رنگ و ایجاد ظاهر نامناسب در خودرو می‌گردد، خودداری نمایید.
- حتی‌الامکان خودرو را زیر درختان پارک نکنید زیرا احتمال آلودگی بدنه خودرو با شهد، صمغ درختان و فضولات پرندگان زیاد است. در صورت آلوده شدن بدنه با اینگونه مواد، به منظور جلوگیری از نفوذ در رنگ بدنه و تخریب آن هرچه سریعتر و قبل از خشک شدن اقدام به تمیز کردن نمائید.
- حتی‌الامکان خودرو را در نزدیکی کارگاه‌های نقاشی، کارخانه‌های رنگ‌سازی و ریخته‌گری‌ها پارک نکنید، زیرا ذرات ناشی از فرآیند آنها اثرات جبران ناپذیری را روی رنگ خودرو خواهد گذاشت.
- در توقف‌های طولانی مدت (خصوصاً زیر آفتاب)، روی خودرو را با چادر مناسب بپوشانید.
- توصیه می‌شود هفته‌ای یکبار خودرو را با آب تمیز

- و فاقد آلودگی بشوئید یا از خدمات کارواش استفاده نمائید تا آلودگی‌ها روی رنگ انباشته نشود. در صورت لزوم، از دستمال‌های مخصوص شست و شوی خودرو که دارای بافت و الیاف نرم باشند استفاده کنید. البته بهتر است ابتدا سطح خودرو را با آب بشوئید.
- در مورد خودروهایی با رنگ متالیک و دو پوششه، استفاده از کارواش‌های اتوماتیک که از برس‌های دوار جهت شستشو استفاده می‌نمایند، توصیه نمی‌شود.
- توجه داشته باشید شستشو را حداقل بعد از نیم ساعت از اتمام کارکرد خودرو شروع کنید.
- قبل از شست و شو از جدا شدن مواد جامد و ذرات ماسه از روی بدنه اطمینان حاصل کنید.
- خودرو را با آب هم‌دمای بدنه (آب داغ اکیداً استفاده نشود)، فشار آب مناسب و فاصله حداقل ۳۰ سانتی‌متری نازل تا بدنه خودرو بشوئید. توجه داشته باشید نازل مدت زمان زیادی بر روی یک سطح نگه داشته نشود.
- با توجه به اینکه غبارهای ترمز بسیار خورنده است، برای شستشوی خودرو ابتدا چرخ‌ها شسته شده و پس از تعویض دستمال و ظرف آب، بقیه قسمت‌های خودرو را از بالا به پایین بشوئید.
- برای شستشوی سپرهای رنگ شده، قسمت‌های آسیب دیده و چراغ‌ها از آب پرفشار استفاده نکنید.
- در هنگام شستشوی در نواحی لاستیک‌های آب‌بندی شیشه‌ها و درها، دوربین‌ها، سنسورها و ... احتیاط لازم را به عمل آورید تا به این قسمت‌ها آسیبی وارد نشود.

- همچنین از اسپری آب توسط نازل به صورت مستقیم به قفل‌ها خودداری کنید.
- برای شستشوی محفظه موتور، از آب پرفشار استفاده نکنید.
- جهت شست و شو از مواد شوینده قوی مانند پودر لباسشویی و مایع ظرفشویی استفاده نکنید.
- از شست و شوی خودرو زیر آفتاب مستقیم خودداری کنید و اجازه ندهید مواد شوینده روی رنگ خشک شود.
- در حین شستشو یا خشک کردن، نباید روی رکاب خودرو ایستاد یا روی سقف و بدنه خودرو فشار وارد کرد.
- توصیه می‌شود جهت پاک کردن یا برق انداختن، برای جلوگیری از خط و خش روی بدنه خودرو از دستمال چرمی یا کتان استفاده نمایید.
- جهت شستشوی رینگ‌های آلومینیومی و صفحات فلزی کرومی (نوارهای کرومی، آرم‌ها و ...)، از یک پارچه نرم و تمیز آغشته به مخلوط آب و صابون ملایم استفاده نمایید. توجه داشته باشید سطوح رینگ‌ها مانند سطوح رنگ شده بدنه خودرو حساس بوده و نباید از مواد شیمیایی قوی و نیز مواد فرسایشی و خورنده سطوح استفاده شود.
- پس از شستشو، خودرو را با آب تمیز آب‌کشی و با یک تکه جیر خشک کنید و برای خشک کردن لنزها، شیشه‌ها، چراغ‌ها و ... از پارچه‌های خشک و زبر و یا مواد پاک‌کننده حلال استفاده نکنید.

نامطلوب پاک‌کننده بر رنگ و ظاهر چرم، ابتدا روی بخش‌هایی که در معرض دید نیستند آزمایش کنید. جهت مراقبت از داشبورد نیازی به استفاده از روکش نمی‌باشد زیرا در مقابل نور خورشید، گرما و سرما مقاوم است. برای پاک نمودن اثر چربی و سایر آلودگی‌های داشبورد فقط از مواد پاک‌کننده استاندارد استفاده کنید.

سمت داخلی شیشه عقب را توسط پارچه نرم و با حرکت چپ و راست تمیز کنید تا خسارتی به گرمکن‌های شیشه وارد نشود. همچنین این شیشه را با مواد شوینده ساینده (که به گرمکن‌ها صدمه می‌زند) پاک نکنید.

برای زدودن یخ از سطح آینه‌ها، از کاردک‌های پلاستیکی استفاده نموده و هرگز از مواد پاک‌کننده ساینده یا کاردک‌های فلزی کمک نگیرید.

از نگهداری کلیه مواد قابل اشتعال (مانند بنزین، الکل، فندک گاز، برف شادی، اسپری و ...) در خودرو، مخصوصاً در فصل تابستان، خودداری نمایید.

ایجاد شده است (تصادف، برخورد سنگ، خراش و غیره) آنها را هرچه سریع‌تر ترمیم کنید. توجه داشته باشید؛ در خودروهای دو رنگ و خودروهایی که سقف پانوراما دارند، ممکن است نوع و ضخامت رنگ سقف با نوع و ضخامت رنگ بدنه متفاوت باشد.

نکات مهم در نگهداری تجهیزات داخلی خودرو

برای پاک کردن آلودگی‌ها یا تمیز کردن قسمت‌های پلاستیکی داخلی خودرو از پاک‌کننده‌های استاندارد و پارچه‌های نرم استفاده نموده و از بکارگیری الکل یا پاک‌کننده‌های نفتی خودداری نماید. جلو داشبورد را برق نیندازید، این محل باید غیر براق باشد تا انعکاس آن در شیشه مانع دید نشود.

برای شستشوی زیرپایی‌ها، از شوینده‌های خانگی مانند شامپو فرش استفاده نموده و آنها را در سایه خشک نمایید. به هیچ عنوان برای خشک کردن این موکت‌ها را روی بدنه خودرو قرار ندهید زیرا به رنگ خودرو آسیب می‌زند.

با توجه به پارچه‌ای بودن قسمت‌های زیادی از تجهیزات داخلی خودرو، برای برطرف کردن هر گونه لک از روی پارچه از شامپو فرش استفاده نمایید.

در نگهداری قسمت‌های چرمی خودرو مراقبت ویژه‌ای بعمل آورید تا زیبایی و دوام خود را حفظ کند. برای پاک کردن این قسمت‌ها از پاک‌کننده‌های مخصوص چرم استفاده نمایید. برای اطمینان از عدم تأثیر

هنگام شست و شو با آب پرفشار در نواحی درزهای بین درها و اطراف شیشه‌ها احتیاط بیشتری به عمل آید. از پاشش، مستقیم آب به لاستیک‌های آب‌بندی درها و پنجره‌ها خودداری نمایید.

در صورت نفوذ آب به صندوق عقب و قسمت‌های داخلی، آن نواحی را حتماً خشک کنید.

در صورت لزوم، به ویژه در زمستان، گل و لای چسبیده به قسمت‌های زیرین خودرو مثل محفظه چرخ‌ها و درزهای شاسی (که معمولاً گل و لای در آنجا جمع می‌شوند) را با آب بشویید.

برای حفظ کیفیت رنگ بدنه خودرو می‌توانید از واکس یا پولیش مناسب و مرغوب استفاده نمایید.

برای جلوگیری از آسیب به رنگ خودرو، از قرار دادن هرگونه جسم خارجی (فلزی، چوبی، پلاستیکی، لاستیکی و ...) روی سطح بدنه، حتی برای مدت کوتاه، خودداری نمایید.

از سر ریز شدن بنزین هنگام سوخت‌گیری جلوگیری نمایید زیرا علاوه بر هدر رفتن سوخت و آلودگی محیط زیست، ممکن است روی رنگ خودرو اثرات نامطلوب بگذارد. در صورت سر ریز شدن، محل تماس بنزین را با آب فروان بشویید و حتی‌الامکان از دستمال استفاده نکنید.

برای پاک کردن لکه‌های قیر و چربی از روی رنگ خودرو، از الکل سفید استفاده کرده و بلافاصله با آب و صابون بشویید.

برای پیشگیری از پیشرفت خرابی‌هایی که در بدنه

با به کار بستن نکات زیر می‌توانید علاوه بر رانندگی امن تر و اقتصادی‌تر، در کاهش آلودگی محیط زیست و مصرف سوخت سهمی داشته باشید.

- از سوخت و روغن موتور توصیه شده توسط سازنده استفاده کنید.
- از سر ریز شدن سوخت هنگام سوخت‌گیری جلوگیری کنید.
- همواره با بازدیدهای دوره‌ای و نگهداری خودرو بر اساس اطلاعات این کتابچه، از سلامت خودرو اطمینان حاصل کنید.
- دقت کنید سیستم‌های اگزوز، سوخت و روغن، نشتی نداشته باشند.
- بعد از روشن کردن خودرو بلافاصله و به آرامی شروع به حرکت کنید.
- در توقف‌های بیش از ۲ دقیقه، در ترافیک یا پشت چراغ قرمز، موتور را خاموش کنید.
- با آرامش رانندگی کنید و از شتاب‌گیری و ترمز‌گیری بی‌مورد هنگام رانندگی پرهیز کنید تا علاوه بر کاهش آلاینده‌های اگزوز از فرسایش قطعات مکانیکی خودرو جلوگیری شود.
- بطور منظم و در فصول مختلف سال، باد تایرها را تنظیم و در صورت لزوم آنها را بالانس کنید.
- استفاده از کولر خودرو را به حداقل برسانید، این کار مصرف سوخت را کاهش می‌دهد.

- اگر خودتان روغن موتور خودرو را عوض می‌کنید، که توصیه نمی‌شود) روغن سوخته را دور نریزید و آن را برای بازیافت به جایگاه‌های تعویض روغن تحویل دهید.
- سفرهای درون شهری خود را طوری برنامه‌ریزی کنید که در ساعت/مسیرهای ترافیک سنگین نباشید.
- سفرهای درون و بیرون شهری خود را طوری برنامه‌ریزی کنید که کمترین تردد را در زمان‌ها و مسیرهای پرترافیک داشته باشید.
- در صورت امکان از رانندگی در خیابان‌های شلوغ و ساعت‌های پر رفت و آمد خودداری کنید.
- در صورت عدم نیاز، تجهیزات الکتریکی اضافی خود را خاموش نمایید ولی توجه فرمایید ایمنی در اولویت قرار دارد، چراغ‌ها را به محض اینکه دید کم شود روشن نمایید.
- برای داشتن هوای تازه در کابین خودرو، از دریچه‌های روی داشبورد استفاده نمایید و از بازکردن شیشه‌های جانبی خودداری نمایید. زیرا باعث افزایش مصرف سوخت می‌شود.
- از تایر مناسب خودرو (مطابق بخش مربوطه در کتابچه راهنما) استفاده نمایید. استفاده از تایر تأیید نشده توسط کارخانه سازنده می‌تواند مصرف سوخت را افزایش دهد.
- چرخ کم باد مصرف سوخت را افزایش می‌دهد.
- از دو تایر همسان در محور جلو یا محور عقب خودرو استفاده نمایید.

- با توجه به تأثیر بالای وزن خودرو بر مصرف سوخت، بار و تجهیزات اضافی و غیر ضروری را از خودرو خارج کنید. همچنین در صورتی که از باربند استفاده نمی‌کنید، آن را باز کنید.
- هنگام رانندگی در سراسیمه‌ی از دنده سنگین مناسب (به طوری که نیاز به فشردن پدال ترمز نباشد)، استفاده کنید.
- استفاده از فیلتر هوا و فیلتر روغن مورد تأیید سازنده، باعث کاهش مصرف سوخت خواهد شد.



۱۲۴	تعویض چرخ‌ها
۱۲۹	سامانه پایش فشار باد تایرها TPMS
۱۳۰	حمل خودرو
۱۳۲	باتری
۱۳۶	فیوزها
۱۵۴	تعویض لامپ‌ها

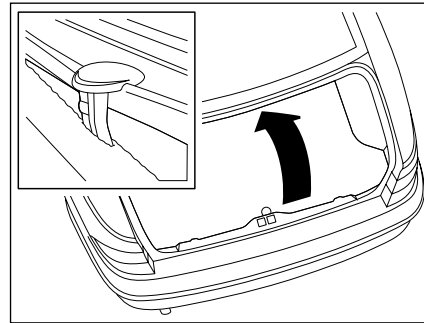
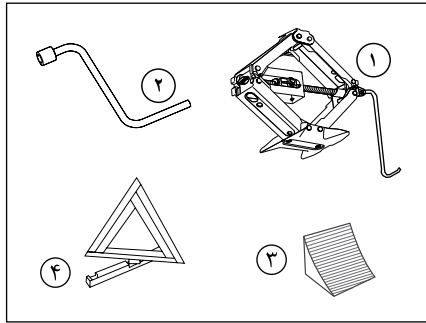

در صورت نیاز به تعویض هر یک از چرخ‌ها، مراحل زیر را طی کنید:

پارک کردن خودرو

- فلاشر را روشن کنید.
- حتی‌الامکان خودرو را در محلی سخت، صاف، هموار، بدون لغزندگی و دور از مسیر تردد اصلی پارک نمایید.
- ترمز دستی را کشیده و دسته دنده را در دنده ۱ یا عقب (وضعیت P برای گیربکس اتوماتیک) قرار دهید.
- با چرخش فرمان، چرخ‌های جلو را در وضعیت کاملاً مستقیم قرار دهید.
- مثلث خطر را از صندوق عقب بیرون آورده و آن را در فاصله ۵۰ تا ۱۰۰ متری پشت سر خودرو (به طوری که دید کافی داشته باشد) قرار دهید.
- سرنشینان را از خودرو خارج و به محل مناسبی راهنمایی کنید.



دسترسی به چرخ زاپاس

- موکت کف صندوق عقب را با بالا کشیدن دستگیره آن بلند کنید.
- دستگیره را مطابق تصویر، روی لبه صندوق عقب (زیر شیشه عقب) قلاب کنید.
- تسمه نگهدارنده چرخ زاپاس را آزاد کرده و پس از برداشتن جعبه جک، زاپاس را خارج کنید.

ابزارهای در اختیار شما

جعبه جک :

- ۱- جک بالا بر
- ۲- آچار چرخ
- ۳- گوه
- ۴- کف صندوق عقب : مثلث خطر

اخطار

چرخ‌ها که پنچر شده را در اسرع وقت تعویض نمایند. از پیمایش مسیر (حتی کوتاه) با چرخ پنچر جدا خودداری نمایید.

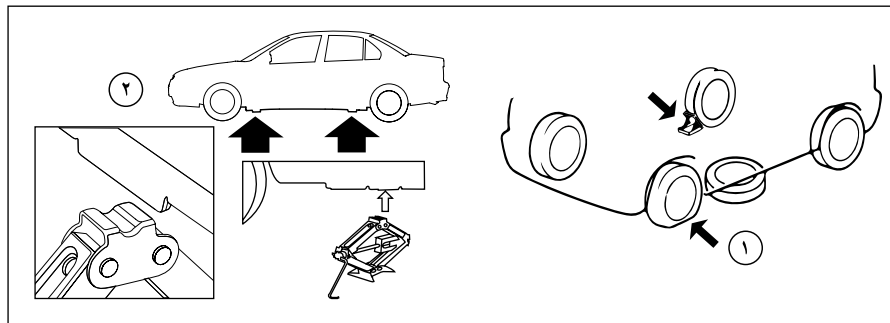

خارج کردن چرخ پنچر

- چرخ‌های که در جهت قطری چرخ مورد نظر می‌باشد را، با استفاده از گوه در جهت مناسب مهار کنید تا از حرکت خودرو هنگام بالا بردن جلوگیری شود. (مطابق تصویر ۱)
- چرخ زاپاس را در نزدیکی محلی که خودرو بلند شده است (مطابق تصویر ۱) زیر خودرو بگذارید.
- قالیاق را بیرون بیاورید.*
- با استفاده از آچار چرخ، پیچ‌های چرخ را چند دور باز کنید.
- جک را در یکی از چهار محل تعبیه شده در قسمت زیر خودرو که به چرخ تعویضی نزدیک‌تر است، به شکل مناسب قرار دهید. (مطابق تصویر ۲)
- جک را ابتدا به اندازه ای بساز کنید که لپه‌ی آن در محل مورد نظر قرار گرفته و کف آن کاملاً روی زمین باشد. سپس با باز کردن کامل جک، خودرو را بالا

ببرید.

- پیچ‌ها را به طور کامل باز و چرخ را خارج کنید.
- چرخ پنچر را به جای زاپاس، زیر خودرو بگذارید.

جا زدن چرخ زاپاس

- چرخ زاپاس را به جای چرخ پنچر قرار دهید.
- ابتدا پیچ‌ها را با دست چند دور بپیچانید سپس با آچار چرخ تاحد ممکن سفت کنید.
- جک را به آرامی جمع کرده و از زیر خودرو خارج کنید.
- با آچار چرخ پیچ‌ها را بصورت ضربدری (روبروی هم) کاملاً سفت و محکم کنید.
- قالیاق را در جای مناسب (شمار آن روبروی والو) قرار داده و جا بزنید.*
- چرخ، جک و ابزارها را جمع کرده و در جای خود در صندوق قرار دهید.

توجه:

- چرخ زاپاس به عنوان یک چرخ موقت برای تعویض در شرایط اضطراری تعریف شده و ممکن است با سایر چرخ‌ها تطابق نداشته باشد. همچنین این چرخ فاقد TPMS می‌باشد.
- حداکثر سرعت مجاز هنگام استفاده از چرخ زاپاس، ۸۰ کیلومتر بر ساعت می‌باشد.
- وقتی پیچ رینگ‌های آلومینیومی بر روی رینگ فولادی بسته شود، واشر پیچ با رینگ تماس پیدا نمی‌کند. این امر طبیعی بوده و مانع از محکم شدن پیچ‌ها نمی‌شود.

* در صورت نصب در خودروی شما



اخطار



- چرخ پنجر شده را در اسرع وقت مورد بازبینی و تعمیر (توسط یک متخصص) قرار دهید. پس از اطمینان از سلامت چرخ، آن را در اولین فرصت به جایگاه قبلی خود برگردانده و جایگزین زاپاس نمایید.
- از رانندگی با چرخ زاپاس برای مدت و مسافت طولانی خودداری نمایید.
- هرگز با وجود سرنشین داخل خودرو، از جک استفاده نکنید.
- مطمئن شوید که جک در سطح هموار، سخت و افقی قرار داشته و محور کف جک نسبت به محل مورد استفاده عمود باشد.
- هنگامی که خودرو با جک بالا رفته است، هرگز آن را روشن نکنید و زیر خودرو نروید.
- خودرو را فقط از یکی از چهار محلی که برای جک زدن تعیین شده است، بالا ببرید.
- هرگز از هیچ جکی غیر از جک خودروی خودتان استفاده ننموده و نیز از این جک برای بلند کردن سایر خودروها استفاده ننمایید.
- از مهار مناسب چرخ‌ها با گوه اطمینان حاصل نمایید تا از حرکت اتفاقی خودرو و افتادن از روی جک پیشگیری شود.
- جک این خودرو مخصوص تعویض چرخ‌ها بوده و نباید از آن برای عملیات دیگری از قبیل تعمیرات و یا دسترسی به زیر خودرو استفاده نمود.
- هرگز از پیچ چرخ‌های غیر از پیچ چرخ‌های اصلی این خودرو استفاده نکنید. استفاده از پیچ‌های متفرقه و نامناسب و نیز بستن نادرست پیچ چرخ‌ها، باعث شل شدن پیچ‌ها و در نهایت خارج شدن چرخ خواهد شد.
- برای باز کردن پیچ‌ها از روغن روانکاری استفاده ننمایید. این کار منجر به شل شدن پیچ‌های چرخ می‌شود.
- اطمینان حاصل نمایید که چرخ، جک و ابزارآلات بعد از استفاده در جای خود قرار گرفته و محکم شده‌اند. در غیر این صورت این اجزا ممکن است در هنگام تصادف یا ترمز اضطراری به اطراف پرتاب شده و موجب بروز حادثه باشند.

فشار باد تایرها

فشار باد همه تایرها (از جمله زاپاس)، باید حداقل ماهی یکبار و نیز قبل از هر مسافرت، در زمانی که تایرها خنک هستند، مطابق با جدول فشار باد تایرها (بخش مربوطه در کتابچه) یا برچسب فشار باد تایر کنترل شود. کم بودن فشار باد، موجب گرم شدن تایر شده و عمر آن را کاهش می‌دهد. از طرف دیگر فشار باد زیاد نیز موجب اثرات منفی روی راحتی و سواری خودرو خواهد شد.

اخطار

همواره از تایرهای رادیال، با برند یکسان و مشخصات استاندارد، مطابق با جدول مشخصات رینگ‌ها و تایرها (بخش مربوطه در کتابچه)، برای چرخ‌های جلو و عقب خودرو استفاده کنید. به هیچ عنوان از تیوب داخل این تایرها استفاده نکنید. رانندگی با تایرهایی که فشار باد آنها بیش از ۲۰ درصد مقدار توصیه شده کاهش یافته است، در جاده‌های ناهموار و کوهستانی ممکن است باعث آسیب دیدگی رینگ و دفرمگی آن شود. ضمناً ریسک منگنه شدن شن ریزه‌ها بین رینگ و تایر افزایش یافته و باعث تخلیه آبی باد می‌شود که ممکن است حادثه‌ساز باشد.

هشدار

فشار کم باد تایر باعث فرسودگی سریع‌تر، گرم شدن غیر طبیعی تایرها و نیز افزایش مصرف سوخت می‌شود. همچنین پیامدهای ایمنی بسیاری از جمله عملکرد بد در جاده، کاهش فرمان‌پذیری، از بین رفتن آج یا ترک‌بین تایر را در پی خواهد داشت. از رانندگی با تایرهای معیوب، فرسوده، ساییده، صاف و یا تایرهایی که فشار باد آنها تنظیم نیست، خودداری نمایید. بسته نشدن یا درست نبستن درپوش والو می‌تواند باعث کم شدن فشار باد شود. لذا همیشه درپوش والو را به طور کامل ببندید. اگر از عمر چرخ زاپاس زمان زیادی گذشته است، آن را برای بازرسی به یکی از نمایندگی‌های مجاز نشان دهید تا از وضعیت آن برای استفاده‌ی بدون خطر اطمینان حاصل نمایید.

نشانگر ساییدگی تایر

تایرهای این خودرو، دارای نشانگرهایی هستند که در چندین نقطه روی محیط تایر بین آج‌ها قرار گرفته‌اند (مطابق تصویر). هنگامی که تایرها تا اندازه‌ای ساییده شوند که ۱/۶ میلی‌متر از آج باقی بماند، این نشانگرها نمایان شده و در این زمان تایرها باید تعویض شوند. توصیه می‌شود همواره به شرایط تایر خودرو توجه داشته و سطح آجدار و دیواره‌های جانبی تایر را از نظر خرابی، ترک، بریدگی، برآمدگی و ... بازرسی کنید.



تایر زمستانی و زنجیر چرخ

بهتر است جهت حفظ ایمنی خودرو و سرنشینان، برای رانندگی در جاده‌های برفی، از تایر زمستانی یا زنجیر چرخ استفاده نمایید. البته تایر زمستانی در اولویت می‌باشد.

جهت استفاده از این تجهیزات، موارد زیر را مد نظر داشته باشید:

- تایر زمستانی یا زنجیر چرخ را از نمایندگی‌های مجاز ایران خودرو و متناسب با مشخصات رینگ و تایر اصلی خودرو، تهیه نمایید.
- تایرهای زمستانی با حرف "S" و علامت قله‌ی کوه (S) روی تایر، شناخته می‌شوند.
- پس از نصب زنجیر چرخ، با احتیاط برانید و تا حد امکان از روی چاله، سرعت گیر و ... با کمترین سرعت عبور کنید.
- چرخ مجهز به زنجیر چرخ نباید در جایگاه زاپاس در صندوق عقب قرار گیرد. این کار می‌تواند به چرخ و بدنه خودرو آسیب برساند.
- در صورت استفاده از زنجیر چرخ در جاده‌های فاقد برف و یخ، تایرها و زنجیر چرخ دچار آسیب‌دیدگی خواهند شد.
- حداکثر ارتفاع زنجیر چرخ از سطح تایر نباید بیشتر از ۹ میلی‌متر باشد.
- استفاده از زنجیر چرخ بر روی رینگ‌های آلومینیومی، می‌تواند سبب ایجاد خراش در سطح رینگ شود.

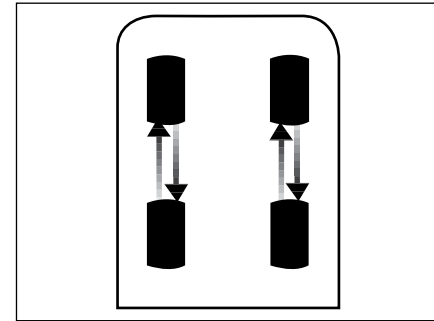
**چرخش تایرها در خودرو**

در خودروهای دیفرانسیل جلو، ساییش تایرهای جلو به علت نیروهای ترمزی، رانشی و نیز عملکرد فرمان بیشتر از تایرهای عقب است. لذا به منظور سایش یکنواخت تایرها توصیه می‌شود که بعد از هر ۱۰۰۰۰ کیلومتر نسبت به جابجایی تایرها با یکدیگر (مطابق تصویر) اقدام شود.



در صورت جابه‌جایی یا تعویض رینگ‌ها و یا تعویض سنسور، عملیات شناسایی موقعیت سنسورها توسط این سامانه به صورت خودکار صورت می‌پذیرد. برای این منظور تنها کافی است خودرو ۵ ساعت خاموش و متوقف باشد و پس از آن حداقل ۲۰ دقیقه با سرعت ۳۰ کیلومتر بر ساعت رانده شود، تا عملیات شناسایی خودکار، کامل گردد. (عملیات شناسایی در نمایندگی‌های مجاز، با استفاده از تجهیزات خاص و توسط کارشناسان انجام می‌شود)

۵



هشدار

- در صورت مشاهده اعلام هشدار کاهش سطح انرژی باتری سنسور در مالتی‌مدیا و یا بروز ایرادات سخت‌افزاری در این سامانه به نمایندگی‌های مجاز مراجعه فرمایید.
- TPMS یک سیستم کمکی برای راننده بوده و جایگزین کنترل فشار باد تایرها، به صورت ماهانه و قبل از هر مسافرت نمی‌شود.
- با توجه به اینکه محل قرارگیری سنسورها داخل رینگ می‌باشد، در هنگام تعویض رینگ با رینگ مناسب (متناسب با خودرو و سنسور TPMS) از انتقال یا نصب سنسور TPMS بر روی رینگ جدید مطمئن شوید.

لازم به ذکر است بروز هر ایراد در سخت‌افزار این سامانه نیز منجر به فعال شدن هشدار فوق بدون هشدار صوتی شده و پس از ۵ مرتبه چشمک زدن به صورت ثابت روشن می‌ماند. در این صورت لازم است به نمایندگی‌های مجاز مراجعه فرمائید.

در صورت مشاهده این هشدار:

- سرعت را کاهش داده، از حرکت ناگهانی فرمان یا ترمزهای شدید اجتناب کنید.
- در سریع‌ترین زمانی که خطری در پی ندارد خودرو را متوقف کنید.

- فشار چهار تایر را در هنگامی که سرد هستند بازبینی کنید. اگر بازبینی فشار تایرها در آن زمان امکان‌پذیر نباشد، با دقت و با سرعت کم رانندگی کنید.

این هشدار تا زمان تنظیم فشار باد تایر فعال بوده و پس از تنظیم باد و گذشت حدود ۲ دقیقه از حرکت خودرو (یا حداقل ۲۰ دقیقه توقف با سوئیچ باز) حذف خواهد شد.

چنانچه پس از تنظیم فشار باد تایرها و حصول اطمینان از عدم وجود نشستی در تایرها، هشدار همچنان فعال بود جهت رفع ایراد به نمایندگی مجاز مراجعه فرمائید.

سامانه TPMS به صورت خودکار فشار باد تایرها را در حین رانندگی بازبینی و پایش نموده و اطلاعات ارسال شده از چهار سنسور داخل رینگ‌ها را با فشار باد استاندارد تایرها (مطابق با جدول فشار باد تایرها) مقایسه می‌کند

فعال شدن هشدار سامانه TPMS

در صورت تشخیص افت فشار، افزایش بیش از حد فشار، افزایش بیش از حد دمای باد داخل تایر و یا کاهش انرژی باتری سنسورها در یک یا چند تایر، این هشدار در جلو آمپر ثابت و بدون چشمک زدن فعال خواهد شد. جزییات این هشدار در پنجره مربوط به TPMS در مالتی‌مدیای خودرو، (مطابق با تصویر) قابل مشاهده خواهد بود.

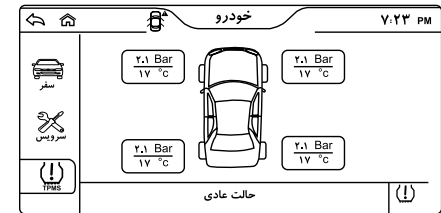

نکات مهم در حمل خودرو

- قوانین و مقررات کشور در زمینه حمل خودرو را رعایت نمایید.
- چنانچه خودرو، امکان روشن شدن، حرکت و ترمزگیری داشته باشد، می‌توان از بکسل کردن برای جابجایی آن استفاده نمود. در غیر این صورت باید از خودروهای ویژه حمل استفاده شود.
- در نظر داشته باشید، در زمان حمل خودرو، مقصد و مسیر را به گونه‌ای انتخاب کنید که کمترین پیمایش ممکن انجام شود.

خودروهای ویژه حمل

- مطمئن‌ترین راه برای حمل و جلوگیری از هرگونه آسیب به خودرو، استفاده از کامیونت یا کفی‌های مخصوص حمل خودرو می‌باشد.
- در صورت خرابی خودرو در اتوبان‌ها و بزرگراه‌ها، لازم است از خدمات امداد و خودروهای ویژه حمل استفاده نمایید.

حمل روی دو چرخ، از قسمت جلوی خودرو

- در این حالت، چرخ‌های جلو بلند شده و خودرو روی دو چرخ عقب حرکت می‌کند. توجه داشته باشید، در این حالت استفاده از قلاب بکسل بند جلو، مجاز نمی‌باشد.

حمل روی دو چرخ، از قسمت عقب خودرو

- به طور کلی حمل خودرو به شکلی که چرخ‌های عقب بلند شده و روی دو چرخ جلو حرکت کند، توصیه نمی‌شود ولی در صورت ضرورت، از این روش تنها در مسافت‌های کوتاه استفاده نموده و با حداقل سرعت حرکت کنید. در این حالت لازم است فرمان در مسیر مستقیم تحت کنترل قرار گیرد.
- توجه داشته باشید، در این حالت نیز استفاده از قلاب بکسل بند عقب، مجاز نمی‌باشد.

بکسل کردن

- مطمئن شوید که وزن خودروی بکسل‌کننده از وزن خودروی بکسل شونده بیشتر است.
- برای بکسل کردن، فقط از محل و قلاب‌های معین که در ادامه تشریح شده است، استفاده نمایید.
- بطور کلی پیشنهاد می‌شود از میله ثابت جهت بکسل کردن استفاده شود. در غیر اینصورت و برای استفاده از تسمه، سیم و یا طناب، لازم است قبل از حرکت از صحت عملکرد ترمزها اطمینان حاصل نمایید.
- به دلیل خطرات احتمالی حضور سرنشین بجز راننده در خودرو بکسل شونده ممنوع می‌باشد.
- خودروی بکسل‌شونده باید روشن شود تا امکان عملکرد طبیعی سیستم‌های ترمز، فرمان و ... وجود داشته باشد. همچنین دنده در وضعیت خلاص بوده و ترمز دستی (یا ترمز پارک) آزاد باشد. در صورت ضرورت به خاموش کردن خودرو، سوییچ در وضعیت روشن قرار داده شود.
- فلاشر هر دو خودرو روشن شود.
- خودروی بکسل‌کننده، باید به آرامی و با سرعت پایین شروع به حرکت نموده و از شتاب گرفتن و ترمز ناگهانی اجتناب نماید.



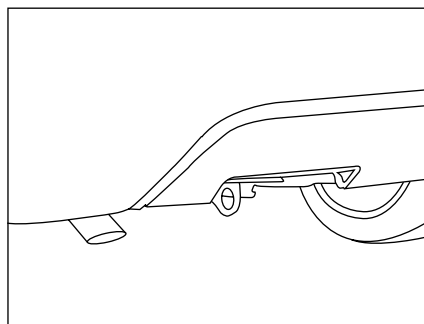

بکسل کردن خودروی دیگر

برای بکسل کردن خودروی دیگر، درپوش روی سپر را برداشته (مطابق تصویر) و ابزار بکسل بند (میله، سیم، تسمه و غیره) را به قلاب فلزی نصب کنید. توجه داشته باشید، پس از پایان کار، درپوش روی سپر را در جای خود قرار دهید.

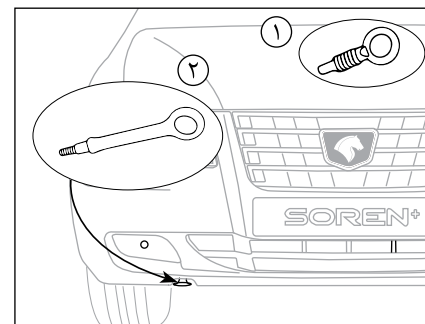

بکسل کردن خودرو توسط خودروی دیگر

برای بکسل کردن خودرو، قلاب پلاستیکی موجود در زیر سپر (شماره ۱ در تصویر) را باز کرده و قلاب فلزی که در جعبه جک خودرو قرار دارد (شماره ۲) در تصویر) را جایگزین آن کرده و سپس ابزار بکسل بند (میله، سیم، تسمه و غیره) را نصب می‌کنیم. توجه داشته باشید که پس از پایان کار، قلاب پلاستیکی مجدداً در جای خود بسته شود.

توجه

قبل از اقدام به بکسل شدن یا بکسل کردن، به نکات مهمی که در صفحه قبل ذکر شده است توجه نمایید.

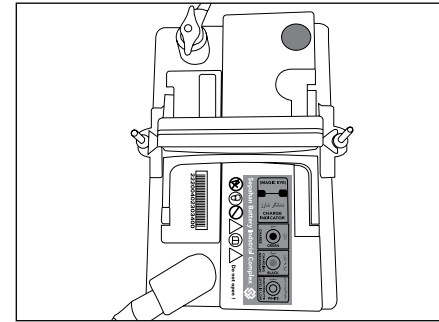

دسترسی به باتری

خودروی شما به یک باتری بدون نیاز به مراقبت ویژه مجهز می‌باشد که در محفظه موتور قرار دارد. در مواقع لزوم برای دسترسی به آن در موتور را با استفاده از اهرم آزادکننده داخل خودرو و سپس دستگیره خارجی باز کنید. کلیه عملیاتی که روی باتری انجام می‌شود باید در یک محوطه با تهویه مناسب و دور از شعله‌های بدون حفاظ و منابع جرقه انجام شوند تا از خطر انفجار یا آتش‌سوزی جلوگیری شود. قبل از شروع کار در محفظه موتور به منظور حفظ امنیت خود، دستبند و کلیه زیورآلات را از خود جدا کنید. پس از اتمام کار دستان خود را بشویید.



اخطار

با وجود آب‌بندی بودن مجموعه باتری، امکان نشتی اسید موجود در آن (به دلیل شکستگی بدنه) وجود دارد. لذا با توجه به سمی و خورنده بودن این اسید، قبل از کار بر روی آن به موارد زیر توجه نمایید:

- در صورت ریختن آن روی لباس یا پوست، بلافاصله لباس آلوده را درآورید و پوست ناحیه تماس را با آب فراوان بشویید و به پزشک مراجعه کنید.
- در صورت تماس با چشم بلافاصله چشم را حداقل به مدت ۱۵ دقیقه با آب تمیز بشویید و به سرعت به پزشک مراجعه کنید.
- در شرایط عادی، باتری‌ها، گاز هیدروژن متصاعد می‌کنند که می‌توانند منفجر و باعث ایجاد جراحات جدی شود. لذا جرقه و یا شعله مستقیم را از محفظه موتور دور نگه دارید. در هوای تاریک از چراغ قوه و یا وسیله روشنایی مشابه استفاده نمایید و هرگز از کبریت و یا فندک استفاده ننمایید.
- باتری را دور از دسترس کودکان نگهداری نمایید

هشدار

چنانچه خودرو بمدت بیش از ۶ روز بلا استفاده باشد، باید حداقل یک بار روشن شده و بمدت یک ساعت روشن بماند.

در مواقعی که باتری اتومبیل شما مشکوک به یخ‌زدگی است موتور را روشن نکنید.

به هیچ عنوان از هل دادن برای روشن کردن خودرو استفاده ننمایید، در غیر اینصورت احتمال بردن تسمه تایم وجود داشته و صدمات جدی به سیستم الکترونیک خودرو شما وارد می‌نماید

هرگز بعد از روشن شدن خودرو سر باتری‌ها را جدا ننمایید زیرا این کار باعث خسارت به آلترناتور و سایر سیستم‌های الکتریکی خودرو می‌شود.

در صورت خاموش بودن خودرو، جهت افزایش طول عمر باتری، از روشن نگاه داشتن وسایل برقی خودرو به مدت طولانی خودداری نمایید.

در دماهای سرد از استارت‌های مکرر و طولانی پرهیز کنید. مابین استارت‌ها زمانی برای استراحت و افزایش ولتاژ باتری در نظر بگیرید.

از نگهداری باتری‌های مستعمل در خانه یا رهاسازی آنها در طبیعت خودداری کنید، آنها را در اختیار سازمان‌هایی که مسئولیت جمع‌آوری و بازیافت اینگونه باتری‌ها را دارند قرار دهید.

- ۷- ابتدا خودرویی که باتری آن سالم است و پس از چند دقیقه خودروی گیرنده را روشن نمایید. اگر موتور مستقیماً استارت نخورد، سوئیچ را ببندید و پس از چند لحظه دوباره استارت بزنید.
- ۸- بعد از روشن شدن موتور کابل‌ها را به ترتیب عکس فرآیند نصب جدا کنید.



اخطار

برای روشن نمودن خودرو با روش باتری به باتری، حتماً طبق ترتیب و فرآیند اشاره شده اقدام نمایید. در غیر این صورت ممکن است منجر به آتش‌سوزی، انفجار و یا صدمه به خودرو دیگر شود.

۵



هشدار

– هنگام اتصال باتری به باتری، مطمئن شوید که ولتاژ هر دو باتری یکسان است (۱۲ ولت) و کابل‌های رابط دارای گیره‌های عایق‌دار بوده و برای استفاده در باتری‌های ۱۲ ولتی مناسب هستند

– هنگام اتصال باتری به باتری هرگز کابل‌های اصلی باتری تخلیه شده را از آن جدا نکنید.

– هرگز قطب مثبت باتری را به قطب منفی وصل نکنید

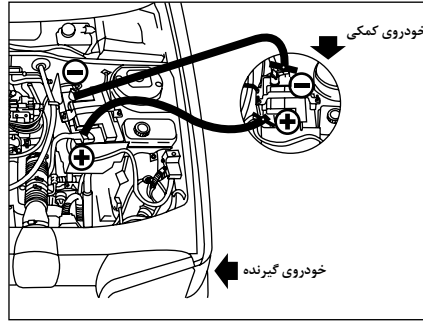

عیوب متداول باتری:

- شل بودن کابل‌های سر باتری
- خوردگی باتری
- بیخ زدگی باتری
- عدم تطابق سایز و مشخصات باتری جایگزین با باتری اولیه.
- عدم شارژ باتری، به دلیل شل بودن یا پوسیدگی تسمه آلترناتور و یا معیوب بودن آلترناتور

شارژ اضطراری باتری

در صورتی که خودروی شما به دلیل ضعیف شدن و یا تخلیه باتری روشن نشود، پس از کنترل عیوب فوق، به یکی از روش‌های زیر و با ترتیب عنوان شده، جهت روشن نمودن خودروی خود اقدام نمایید.

الف) اتصال باتری به باتری (استفاده از خودروی کمکی)

- ۱- کنترل نمایید که هر دو خودرو دارای سیستم برقی ۱۲ ولت باشند. عدم رعایت این نکته، به سیستم سیم‌کشی خودرو صدمه خواهد زد.
- ۲- دو دستگاه خودرو را به نحو مناسب به یکدیگر نزدیک نمایید تا هیچ تماسی بین دو خودرو وجود نداشته باشد.
- ۳- کلیه تجهیزات برقی خودروها (سیستم صوتی، بخاری و...) و همچنین هر دو خودرو را خاموش نمایید.
- ۴- کنترل نمایید که هر دو خودرو در حالت دنده خلاص (گیربکس دستی) و حالت N (گیربکس اتوماتیک) قرار داشته باشند. همچنین ترمز دستی هر دو خودرو

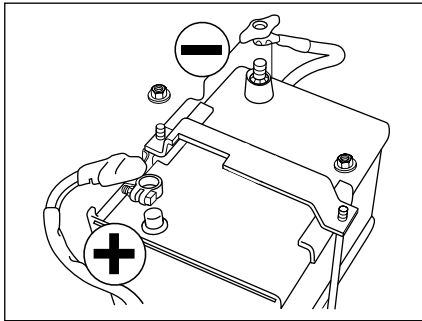

قطع و وصل کردن باتری

به منظور حفظ وضعیت شارژ کافی برای استارت موتور، توصیه می‌شود که اگر خودرو برای مدت زمان طولانی (بیشتر از یک ماه) استفاده نمی‌شود، کابل مثبت باتری از سر باتری جدا گردد. در این حالت هر چهار هفته یکبار باتری را شارژ نمایید.

اقدامات اولیه

- تمام لوازم مصرف‌کننده برق (سیستم صوتی، برف پاک‌کن‌ها، چراغ‌ها، دزدگیر و ...) را خاموش کنید.
- شیشه‌ها را قبل از خاموش کردن سوئیچ استارت کامل ببندید.
- سوئیچ استارت را در وضعیت خاموش قرار دهید. کلید را از سوئیچ خارج نموده و درهای خودرو را ببندید.
- پس از سه دقیقه جهت جدا کردن قطب مثبت اقدام نمایید.



هشدار

- باتری را هنگامی که به خودرو متصل است شارژ نکنید. این کار ممکن است به سیستم برق خودرو خسارت جدی وارد آورد.
- زمانی که موتور روشن است نباید کابل‌های اصلی را از باتری جدا نمود.
- هرگز باتری منجمد را شارژ نکنید. اگر باتری منجمد شده باشد، آن را توسط یکی از نمایندگان‌های ایران خودرو مورد بازبینی قرار دهید تا مشخص کنند که آیا اجزای داخلی آن آسیب دیده است یا خیر و آیا پوسته آن ترک خورده است یا خیر زیرا می‌تواند منجر به نشتی اسید سمی و خوردنده شود.
- دستورالعمل‌های استفاده را که سازنده شارژر مشخص کرده است، رعایت کنید. هرگز قطب‌ها را معکوس نکنید.
- پس از شارژ باتری تا قبل از اتصال آن به خودرو، یک ساعت صبر کنید تا گازهای قابل اشتعال آن خارج و خطر اشتعال کم شود.
- در صورتی که ولتاژ باتری کمتر از ۱۰/۵ ولت باشد باتری می‌بایست تعویض گردد.
- در صورتی که ولتاژ باتری بین ۱۰/۵ تا ۱۲ ولت باشد نیاز به شارژ مجدد دارد.

ب) شارژ باتری با استفاده از شارژر باتری

جهت شارژ باتری با استفاده از شارژر مراحل زیر را طی

نمایید:

- ۱- تمام تجهیزات مصرف‌کننده برق (سیستم صوتی، چراغ‌ها، برف‌پاک‌کن‌ها، دزدگیر و ...) را خاموش کنید.
- ۲- سوئیچ استارت را در وضعیت خاموش قرار دهید.
- ۳- ابتدا کابل منفی باتری و سپس کابل مثبت باتری را جدا کنید.
- ۴- شارژر را قبل از متصل کردن کابل‌ها به باتری خاموش کنید تا از ایجاد جرقه‌های خطرناک جلوگیری شود.
- ۵- کابل‌های شارژر را به شرح زیر وصل کنید:
 - کابل (قرمز) مثبت (+) به ترمینال مثبت باتری
 - کابل (سبز یا سیاه) منفی (-) به ترمینال منفی باتری خودرو.
- ۶- شارژر را روشن کرده و تا شارژ کامل باتری منتظر شوید.
- ۷- در پایان عملیات شارژ، قبل از قطع کردن کابل‌ها از باتری، شارژر را خاموش کنید.

توجه:

پس از باتری به باتری یا شارژر با استفاده از شارژر، در صورت رفع نشدن مشکل باتری با نمایندگی‌های مجاز تماس حاصل فرمایید.

توصیه‌های ایمنی باتری

- از هرگونه تعمیر یا دستکاری باتری، جداً خودداری نمایید.
- بدنه باتری را همواره تمیز نگهداری نمایید.
- جهت جلوگیری از سولفاته شدن قطب‌ها، آن‌ها را با وازلین صنعتی یا گریس آغشته نمایید.
- از ضربه زدن بر روی قطب‌های باتری خودداری نمایید.
- از اتصال کوتاه قطب‌های مثبت و منفی به یکدیگر جلوگیری نمایید.
- هیچ‌گاه باتری را بیش از حد مجاز شارژ نکنید. زیرا در این حالت به صفحات باتری آسیب وارد شده و موجب کاهش راندمان و عمر باتری می‌گردد.
- باتری در محل نصب می‌بایست کاملاً محکم بسته شود زیرا ضربات و تکان‌های شدید به آن آسیب وارد می‌سازد.
- از نگهداری باتری در حالت دشارژ جداً پرهیز نمایید زیرا در این صورت صفحات باتری تخریب شده و باتری غیرقابل استفاده خواهد شد.
- در صورت عدم استفاده از خودرو به مدت بیش از یک ماه، سرباطری‌ها جدا شود.

توجه:

در برخی موارد خاص هنگامی که خودرو در حال حرکت است ممکن است با توجه به میزان جریان تأمین شده توسط آلترناتور و باتری برخی از کارکرد سیستم‌ها مانند تهویه مطبوع، گرم‌کن شیشه عقب و ... بصورت موقت غیرفعال شود که به محض رسیدن به شرایط نرمال مجدداً فعال خواهند شد.



هشدار

تعویض باتری

همواره از باتری‌هایی استفاده کنید که نوع، سایز و مشخصات آنها مانند باتری اصلی خودرو باشد. انواع دیگر ممکن است ظرفیت، اندازه و یا قطب‌های متفاوت داشته باشد. از آنجا که اتصال باتری نامناسب می‌تواند با خطر آسیب به سیستم‌های برقی خودرو و حتی آتش‌سوزی همراه باشد، لازم و ضروری است که تعویض باتری در نمایندگی‌های مجاز و مطابق با مشخصات فنی توصیه شده توسط شرکت ایران خودرو انجام شود.

- هنگام جدا کردن قطب مثبت مراقب باشید ابزار جداسازی با بخش‌های فلزی و بدنهٔ خودرو تماس پیدا نکند. هنگام اتصال نیز مراقب باشید قطب مثبت باتری با بخش‌های فلزی و بدنهٔ خودرو تماس پیدا نکند.

عملیات پس از وصل کردن مجدد باتری

پس از وصل کردن باتری، سوئیچ استارت را باز کرده و ۱ دقیقه صبر کنید (تا سیستم‌های الکترونیکی راه‌اندازی شوند) و سپس استارت بزنید. اگر اشکالاتی جزئی پس از این عملیات باقی ماند، با یکی از نمایندگی‌های ایران خودرو تماس بگیرید.

برخی موارد مانند تاریخ، ساعت، ایستگاه‌های رادیویی و ... را باید با مراجعه به بخش مربوطه، مجدداً راه‌اندازی نمایید.

برداشتن باتری

برای برداشتن باتری، ابتدا مهره‌های بست باتری را باز کنید و سپس بست‌ها را بردارید. برای جاگذاری مجدد، ابتدا باتری و بست آن را دقیقاً در محل خود قرار دهید و سپس مهره‌های بست را آنقدر محکم کنید که باتری تکان نخورد، اما بیش از حد سفت نشود.

کنترل و تعویض فیوزها

کلیه مدارات الکتریکی روی خودرو مجهز به فیوز هستند تا از آسیب دیدگی ابزارها به علت اتصال مدار کوتاه یا اضافه بار الکتریکی پیشگیری نمایند. این فیوزها در دو جعبه فیوز نصب شده‌اند:

- جعبه فیوز اتاق خودرو؛ که در سمت چپ زیر داشبورد قرار گرفته‌اند.

- جعبه فیوز محفظه موتور؛ که در زیر در موتور واقع است.

چنانچه هریک از تجهیزات الکترونیکی بطور عادی کار نکند، باید ابتدا فیوز مربوط به آن تجهیز را کنترل نمایید و در صورت نیاز اقدام به جایگزینی آن با فیوز سالم نمایید.

اگر فیوز جایگزین مجدداً سوخته و تجهیز مورد نظر بطور مناسب کار نکرد، هرچه سریع‌تر با نمایندگی‌های مجاز شرکت ایران خودرو تماس حاصل نمایید.

جعبه فیوز اتاق خودرو

در صورت نیاز به تعویض یک فیوز، ابتدا جعبه فیوز اتاق را کنترل نموده و مطابق مراحل زیر اقدام به جایگزینی آن فیوز نمایید:

- سویچ استارت و تجهیزات برقی خودرو را خاموش کنید.

- در جعبه فیوز اتاق را کشیده و باز کنید.

- فیوزها را مطابق با جدول و نقشه‌ای که در ادامه آمده است، کنترل نمایید.

- فیوز سوخته را، که سیم فلزی داخل آن ذوب شده است، با انبرک موجود در جعبه فیوز خارج کنید.



انبرک

- فیوز جدیدی با همان مشخصات (ظرفیت و رنگ) را وارد فضای خالی نموده و از نصب درست آن مطمئن شوید.

- در جعبه فیوز را ببندید.

جعبه فیوز محفظه موتور

اگر جعبه فیوز اتاق در حالت عادی باشد اما همچنان یکی از تجهیزات برقی بطور عادی کار نکند، جعبه فیوز محفظه موتور را کنترل نموده و مطابق مراحل زیر اقدام به جایگزینی آن فیوز نمایید.

- سویچ استارت و تجهیزات برقی خودرو را خاموش کنید.

- با باز کردن گیره، در جعبه فیوز موتور را باز کنید.

- فیوزها را مطابق با جدول و نقشه‌ای که در ادامه آمده است، کنترل نمایید.

- فیوز سوخته را، که سیم فلزی داخل آن ذوب شده است، با انبرک موجود در جعبه فیوز خارج کنید.

- فیوز جدیدی با همان مشخصات (ظرفیت و رنگ) را وارد فضای خالی نموده و از نصب درست آن مطمئن شوید.

- در جعبه فیوز را ببندید و از آب بندی صحیح آن مطمئن شوید.

**هشدار**

- فیوز، ابزاری محافظ برای سیستم‌های برقی خودرو بوده و سوختن مکرر فیوز نشان‌دهنده وجود ایراد در تجهیزات مرتبط می‌باشد. در اینگونه مواقع به هیچ عنوان درنگ نکنید و نسبت به رفع مشکل توسط نمایندگی‌های مجاز اقدام نمایید.

- همواره از تعویض فیوز با فیوز هم ظرفیت اطمینان حاصل نمایید. در غیر این صورت سیستم‌های الکترونیکی خودرو صدمه دیده و ممکن است باعث بروز آسیب‌های جدی شود.

- برای تعویض رله‌ها و دیودها، حتی‌الامکان به نمایندگی‌های مجاز مراجعه نمایید.

- از دستکاری و قطع و وصل اتصالات فیوزها، رله و دیودها توسط خود و یا افراد غیر متخصص خودداری نمایید.

توجه:

اگر هیچ فیوز مناسبی در دسترس نبود می‌توانید بطور موقت از یک فیوز با ظرفیت مشابه از سایر تجهیزات (بطوری که در عملکرد خودرو اختلال ایجاد نکند) استفاده نموده و در اولین فرصت آن فیوز را جایگزین کنید.



جعبه فیوز و رله محفظه موتور

موقعیت : سمت چپ محفظه موتور (سمت راننده)

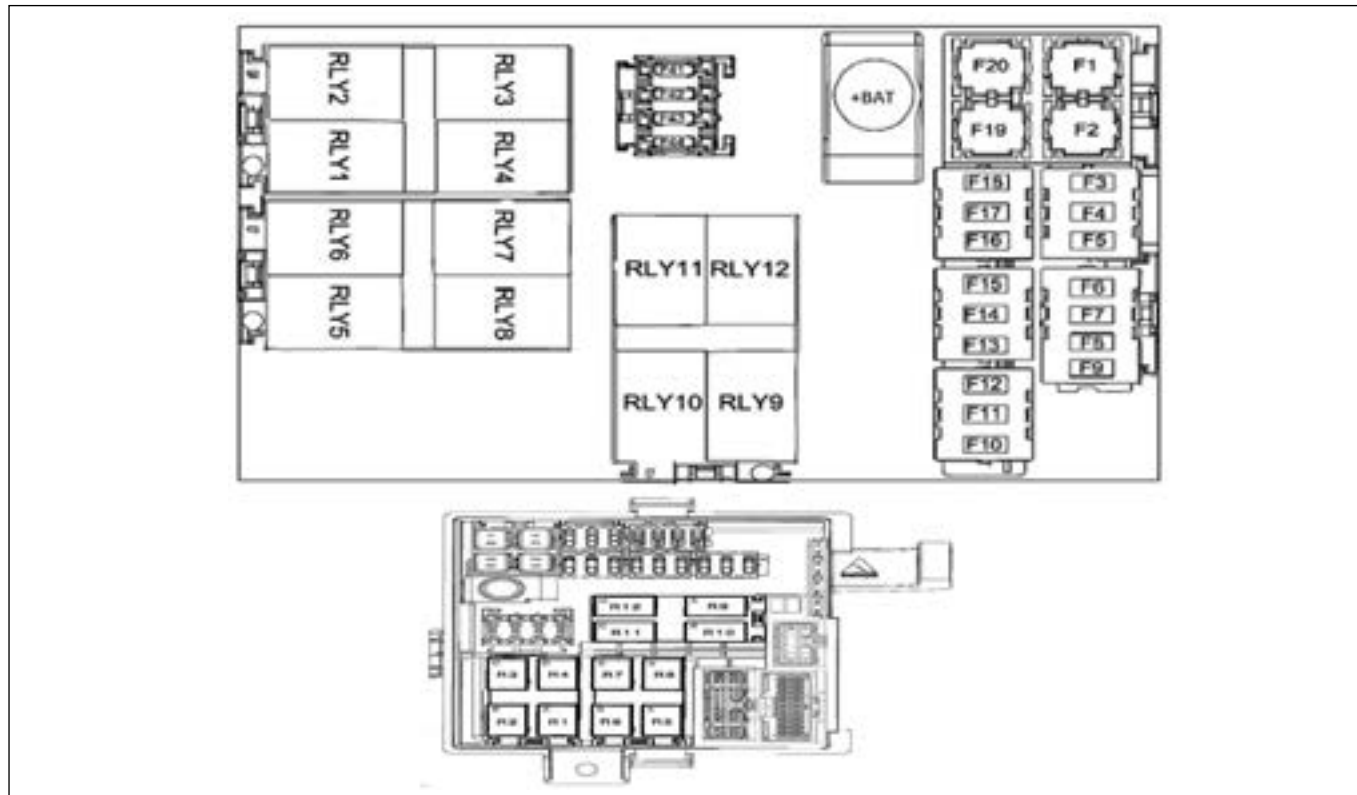

رله‌های محافظه موتور اتوماتیک و دستی

شماره رله	عملکرد	شدت جریان - نوع
RLY1	رله فن دور کند	40A - 1 Contact
RLY2	رله فن دور تند	40A - 1 Contact
RLY3	رله کمپرسور کولر	30A - 1 Contact
RLY4	رله فن موتور	30A - 2 Contact
RLY5	رله استارت	30A - 1 Contact
RLY6	رله مه شکن جلو	30A - 1 Contact
RLY7	رله چراغ جلو نور بالا	30A - 1 Contact
RLY8	رله بوق	30A - 1 Contact
RLY9	رله پمپ بنزین	30A - 1 Contact
RLY10	رله یونیت موتور ۱	30A - 1 Contact
*RLY11	رله یونیت موتور ۲ (برق کویل) - رزرو	30A - 1 Contact
RLY12	رزرو	30A - 1 Contact

فیوز باکس محافظه موتور اتوماتیک و دستی

شماره فیوز	شدت جریان	عملکرد
*F1	40A	تغذیه دور کند فن جلو
F2	40/50A	تغذیه ترمز ESC/ABS
F3	15A	تغذیه چراغ مه شکن جلو
F4	10A	تغذیه کمپرسور کولر
*F5	10A	تغذیه یونیت موتور و سنسور فشار گاز کولر - برق بوبین رله پمپ خلاء ترمز
F6	10A	تغذیه سنسور اکسیژن و سوئیچ ایتریسی
F7	10A	تغذیه یونیت موتور
F8	5A	تغذیه بوبین رله فن جلو
F9	RES	رزرو
F10	10A	تغذیه رله پمپ بنزین
F11	30A	تغذیه رله موتور ۱
*F12	15/30A	تغذیه رله موتور ۲ (برق کویل و انژکتورها) - تغذیه یونیت گیربکس اتوماتیک / رزرو
F13	30A	تغذیه ترمز ABS
*F14	10A	رزرو - تغذیه یونیت سیستم هوشمند Telematic
F15	5A	تغذیه دائم یونیت موتور
F16	20A	تغذیه چراغ نور بالا
*F17	20A	تغذیه بوق
F18	10A	تغذیه جلو آمپر - ایموبیلایزر - دیاگ / تغذیه سوئیچ ترمز و سوئیچ کلاچ با سیستم Keyless
F19	40A	تغذیه دور تند فن جلو
*F20	40A	تغذیه سوئیچ استارت - تغذیه رله استارت با سیستم *Keyless
F21-F40	در فیوز باکس داخل اتاق قرار دارد	
*F41	5A	تغذیه سیستم یونیت Keyless
*F42	5A	تغذیه سیستم یونیت Keyless
*F43	30A	تغذیه رله پمپ خلاء بوستر ترمز / رزرو
*F44	30A	تغذیه استارت خودرو / رزرو

* در صورت نصب در خودروی شما

جعبه فیوز و رله داشبورد
موقعیت زیر داشبورد سمت چپ

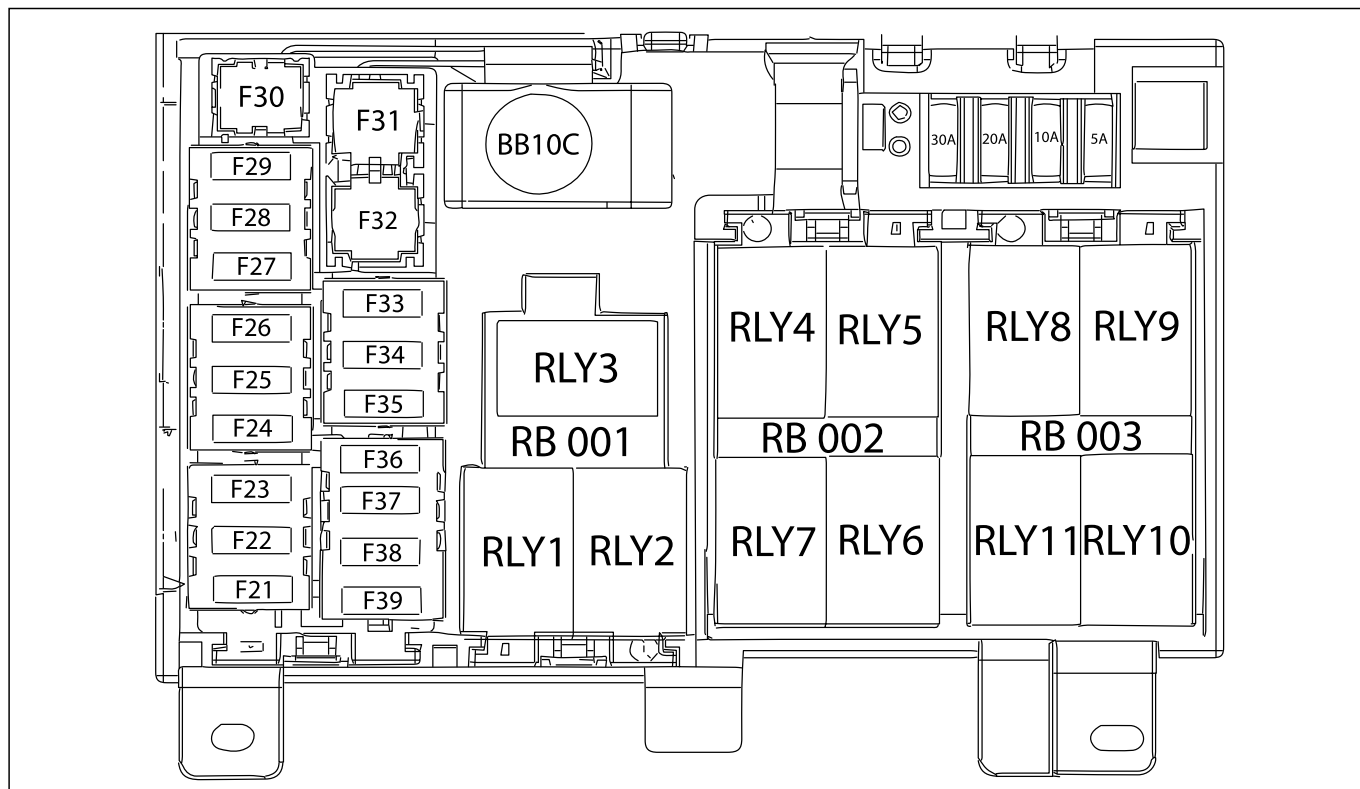

جدول راهنمای فیوزها

جدول راهنمای رله‌ها

عملکرد	شدت جریان	شماره فیوز
*****	RES	F21
*****	RES	F22
*****	RES	F23
	RES	F24
تغذیه شیشه بالا بر عقب	30A	F25
تغذیه دائم رادیو	10A	F26
تغذیه نود مرکزی	20A	F27
تغذیه نود مرکزی	20A	F28
تغذیه نود مرکزی و تحریک رله‌های در صندوق و باز کن در جلو چپ	30A	F29
*****	RES	F30
شیشه گرمکن عقب	30A	F31
تغذیه فن بخاری	40A	F32
تغذیه صندلی برقی	30A	F33
تغذیه سوئیچ اصلی - وضعیت اول (تحریک رله‌های فن بخاری و شیشه گرمکن عقب، نود در راننده، سانروف، جلو امپر، نود جلو)	10A	F34
تغذیه سوئیچ اصلی - وضعیت اول (فندک)	20A	F35
تغذیه سوئیچ اصلی - وضعیت دوم (سیستم ضد قفل ترمز ABS، ایجو بلایزر، جلو امپر، کانکتور عیب‌یابی، سوئیچ ترمز)	10A	F36
*****	RES	F37
تغذیه سوئیچ اصلی - وضعیت دوم (نود مرکزی، سیستم تهویه)	10A	F38
تغذیه سوئیچ اصلی - وضعیت دوم (یونیت موتور، سنسور فشار گاز کولر)	10A	F39

شماره رله	عملکرد رله	شدت جریان - نوع
RLY1	محرک برقی در صندوق عقب	30A-1 Contact
RLY2	گرمکن شیشه عقب و آینه‌ها	30A-1 Contact
RLY3	محرک برقی فن بخاری	35A-1 Contact
RLY4	رزرو	*****
RLY5	رزرو	*****
RLY6	رزرو	*****
RLY7	رزرو	*****
RLY8	رزرو	*****
RLY9	رزرو	*****
RLY10	رزرو	*****
RLY11	رزرو	*****



* در صورت نصب در خودروی شما

جعبه فیوز و رله داشبورد
موقعیت زیر داشبورد سمت چپ

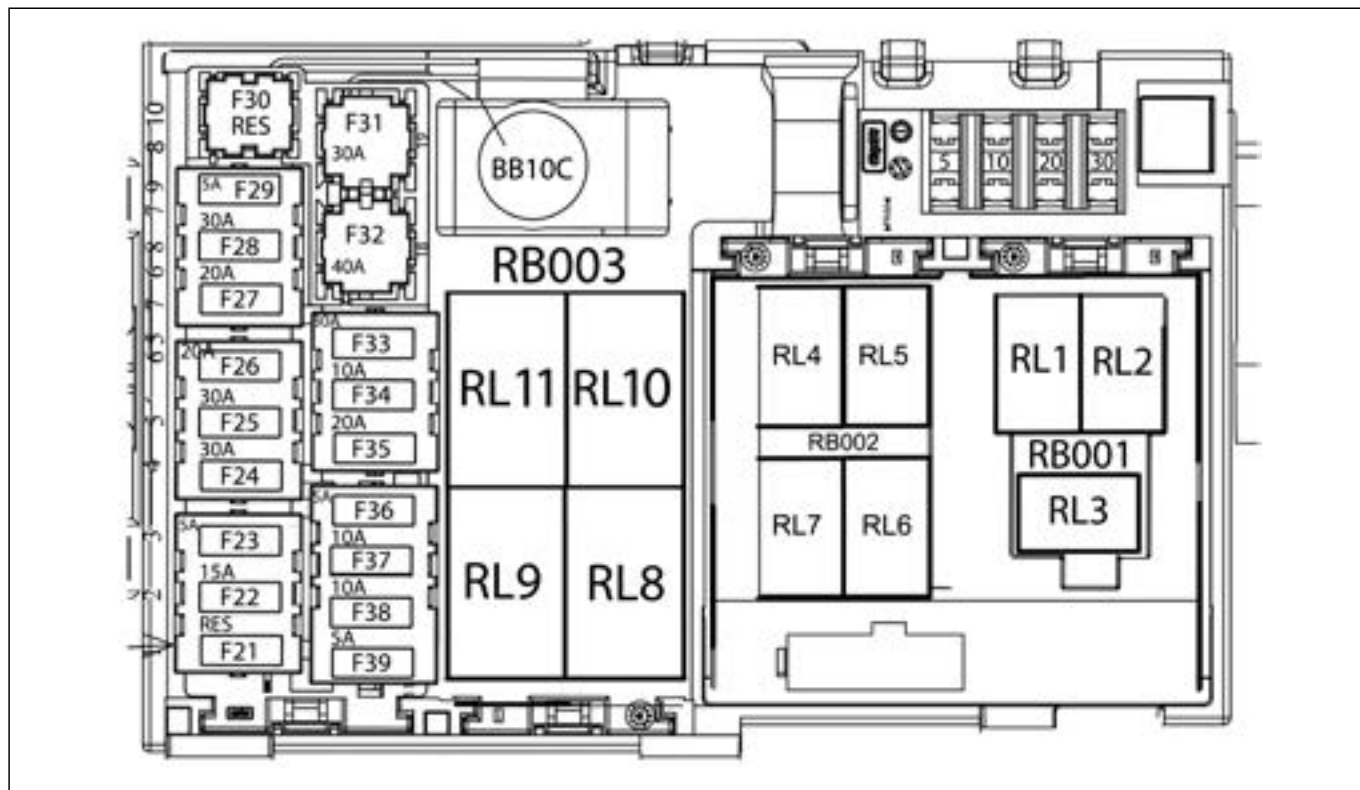

جدول راهنمای فیوزها

جدول راهنمای رله‌ها

عملکرد	شدت جریان	شماره فیوز
* * * * *	RES	F21
تغذیه یونیت بخاری، رادیو پخش و جلو آمپر	15A	F22
تغذیه پمپ شیشه‌شوی	5A	F23
نود مرکزی	30A	F24
تغذیه شیشه بالا بر عقب	30A	F25 *
نود مرکزی - دیاگ - ایموبلایزر - جلو آمپر - MDF	20A	F26
تغذیه نود مرکزی	20A	F27
تغذیه نود مرکزی - تغذیه رله در صندوق عقب	30A	F28
تغذیه چراغ‌های روز - TPMS	5A	F29
* * * * *	RES	F30
شیشه گرمکن عقب و آینه‌های برقی	30A	F31
تغذیه فن بخاری	40A	F32
تغذیه صندلی برقی	30A	F33
تغذیه نود مرکزی (چراغ نقشه‌خوان - آنتن برقی - رادیو پخش - چراغ ترمز) - MFD	10A	F34
تغذیه سوئیچ اصلی - وضعیت اول (فندک)	20A	F35
تغذیه سوئیچ اصلی - وضعیت دوم (سیستم ضد قفل ترمز ABS، ایمو بلازر، جلو آمپر، کانکتور عیب‌یابی، سیستم تهویه)	5A	F36
تغذیه دیاگ - فشنگی دنده عقب - چراغ ترمز	10A	F37
تغذیه سوئیچ اصلی - وضعیت دوم (نود مرکزی، سیستم تهویه) - جلو آمپر	10A	F38
نود مرکزی - سنسور زاویه فرمان - TPMS	5A	F39 *
* * * * *	RES	F40

شماره رله	عملکرد رله	شدت جریان - نوع
RLY1	محرك برقی در صندوق عقب	30A-1 Contact
RLY2	گرمکن شیشه عقب	30A-1 Contact
RLY3	محرك برقی فن بخاری	35A-1 Contact
RLY4	شیشه بالا بر عقب چپ	30A-2 Contact
RLY5	شیشه بالا بر عقب چپ	30A-2 Contact
RLY6	شیشه بالا بر عقب راست	30A-2 Contact
RLY7	شیشه بالا بر عقب راست	30A-2 Contact
RLY8	رله پمپ شیشه‌شوی	30A-1 Contact
RLY9	رله چراغ‌های روز	30A-1 Contact
RLY10*	رله چراغ‌های عقب	30A-2 Contact
RLY11	رزرو	* * * * *

* در صورت نصب در خودروی شما

جعبه فیوز محفظه موتور*

موقعیت : محفظه موتور

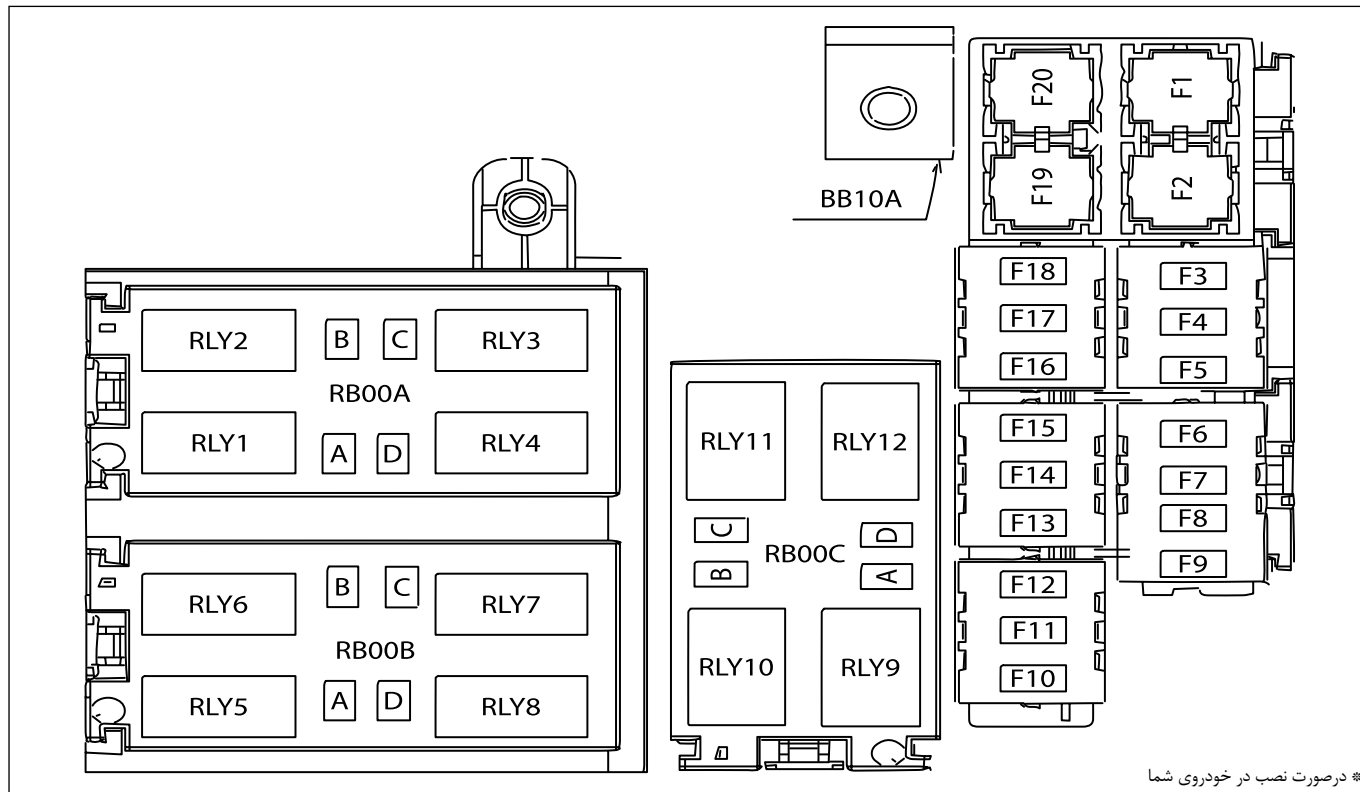

* در صورت نصب در خودروی شما

جدول راهنمای رله ها *

شماره رله	عملکرد رله	شدت جریان - نوع
R1	رله فن دور کند	30A-1 Contact
R2	رله فن دور تند	40A-1 Contact
R3	رله پمپ شیشه شوی	30A-1 Contact
R4	رله فن	30A-2 Contact
R5	رله برف پاک کن	30A-2 Contact
R6	رله برف پاک کن	30A-2 Contact
R7	رله مه شکن جلو	30A-1 Contact
R8	رله بوق	30A-1 Contact
R9	رله پمپ سوخت	30A-1 Contact
R10	رله کنترل موتور	30A-1 Contact
R11	رزرو	
R12	رله چراغ روز	30A-1 Contact

جدول راهنمای فیوزها *

شماره فیوز	شدت جریان	عملکرد فیوز
F1	30A	تغذیه استارت
F2	40A	تغذیه برق سوئیچ استارت
F3	10A	مه شکن جلو
F4	5A	تغذیه رله چراغ روشنایی روز
F5	10A	تغذیه یونیت موتور
F6	10A	تغذیه یونیت موتور
F7	20A	تغذیه یونیت موتور
F8	5A	تغذیه بوبین فن جلو
F9	10A	تغذیه یونیت موتور
F10	10A	تغذیه رله پمپ بنزین
F11	30A	تغذیه رله موتور
F12	10A	تغذیه جلو آمپر، دیاگ، ایموبیلایزر
F13	30A	تغذیه ترمز ضد قفل (ABS)
F14	20A	تغذیه رله بوق

شماره فیوز	شدت جریان	عملکرد فیوز
F15	30A	شیشه بالا بر جلو
F16	30A	تغذیه رله برف پاک کن و پمپ شیشه شوی
F17	15A	تغذیه نود جلو
F18	20A	تغذیه نود جلو
F19	40A	تغذیه رله های فن دور کند و تند
F20	40/50A	تغذیه ترمز ضد قفل ESC/ABS

جعبه فیوز محفظه موتور*

موقعیت : محفظه موتور

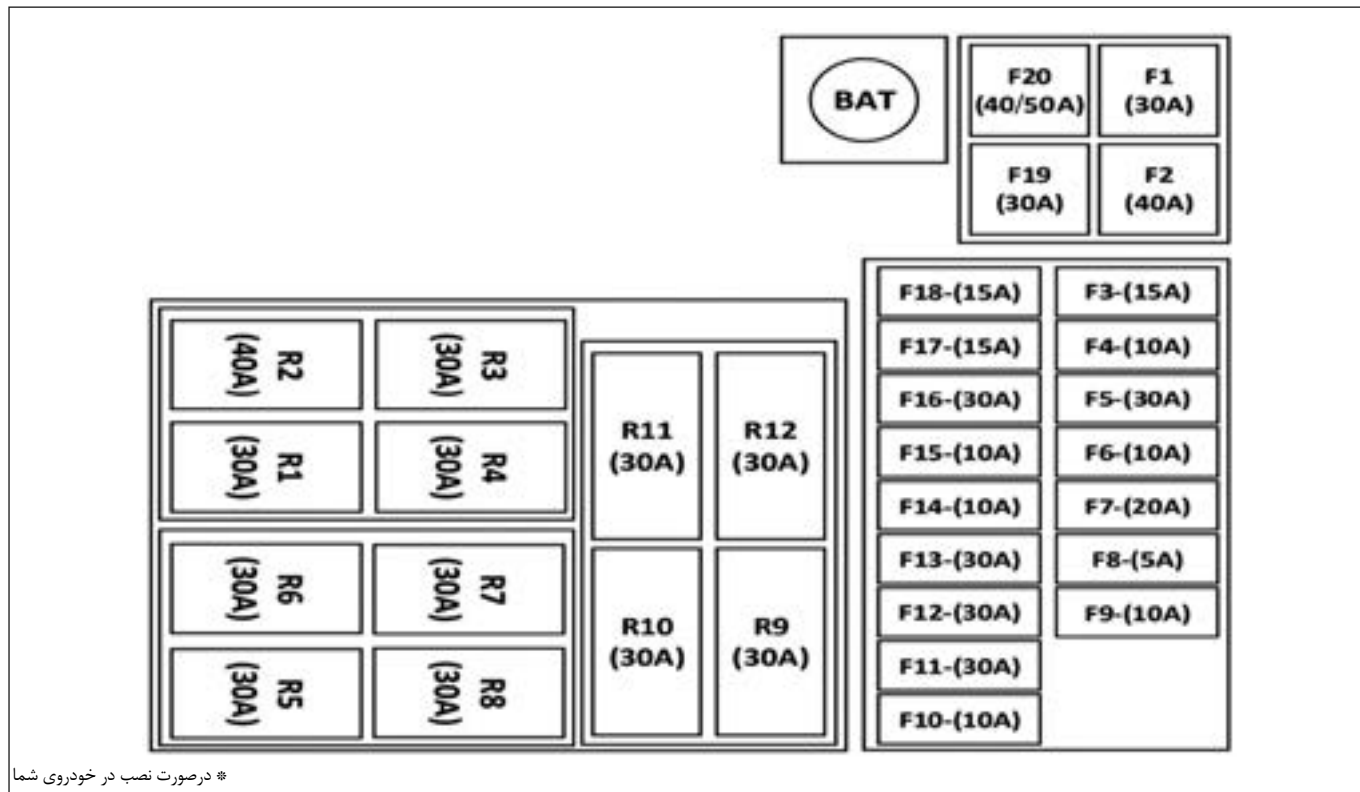

* در صورت نصب در خودروی شما

رله‌های محافظه موتور *

شماره رله	عملکرد رله	شدت جریان - نوع
R1	رله فن دور کند	30A-1 Contact
R2	رله فن دور تند	40A-1 Contact
R3	رله کمپرسور کولر	30A-1 Contact
R4	رله فن تهویه	30A-2 CONTACT
R5	رله برف پاک‌کن	30A-2 CONTACT
R6	رله برف پاک‌کن	30A-2 CONTACT
R7	رله چراغ‌های مه‌شکن	30A-1 Contact
R8	رله بوق	30A-1 Contact
R9	رله پمپ سوخت	30A-1 Contact
R10	رله یونیت موتور	30A-1 Contact
R11	رله چراغ نوربالا	30A-1 Contact
R12	رله چراغ نور پایین	30A-1 Contact

جعبه فیوز محافظه موتور *

شماره فیوز	شدت جریان	عملکرد فیوز
F1	30A	تغذیه رله فن کند
F2	40A	تغذیه سوئیچ استارت
F3	15A	تغذیه مه‌شکن‌های جلو
F4	10A	تغذیه یونیت موتور / رزرو *
F5	30A	تغذیه استارت
F6	10A	تغذیه سنسور اکسیژن
F7	20A	تغذیه انژکتور و کویل *
F8	5A	تغذیه رله‌های فن موتور
F9	10A	تغذیه یونیت کنترل موتور ECU
F10	10A	تغذیه رله پمپ سوخت
F11	30A	تغذیه جعبه رله‌ها و فیوزهای موتور
F12	30A	تغذیه رله موتور (کویل) / رزرو *
F13	30A	تغذیه ترمز ABS/ESC
F14	10A	تغذیه بوق‌ها
F15	10A	تغذیه کمپرسور کولر
F16	30A	تغذیه یونیت رله‌های برف پاک‌کن
F17	15A	تغذیه چراغ‌های جلو نور پایین
F18	15A	تغذیه چراغ‌های جلو نور بالا
F19	30A	تغذیه فن دور تند
F20	40/50A	تغذیه ترمز ESC/ABS

* در صورت نصب در خودروی شما

جعبه فیوز محافظه موتور تک نود*

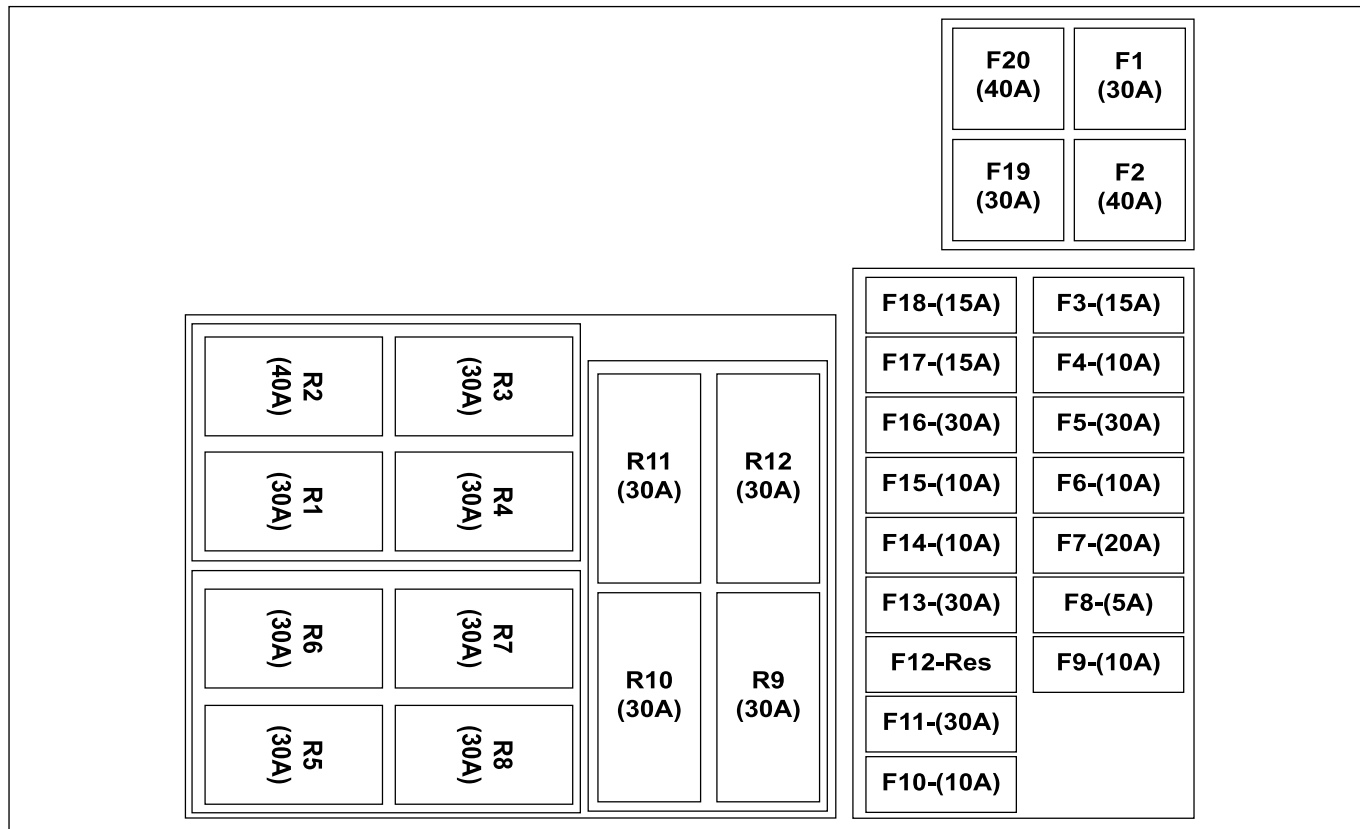

جدول راهنمای رله ها *

شماره رله	عملکرد رله	شدت جریان - نوع
R1	رله فن دور کند	30A-1 Contact
R2	رله فن دور تند	40A-1 Contact
R3	رله کمپرسور کولر	30A-1 Contact
R4	رله فن	30A-2 Contact
R5	رله برف پاک کن	30A-2 Contact
R6	رله برف پاک کن	30A-2 Contact
R7	رله مه شکن جلو	30A-1 Contact
R8	رله بوق	30A-1 Contact
R9	رله پمپ سوخت	30A-1 Contact
R10	رله کنترل موتور	30A-1 Contact
R11	رله چراغ نور بالا	
R12	رله چراغ نور پایین	30A-1 Contact

جدول راهنمای فیوزها *

شماره فیوز	شدت جریان	عملکرد فیوز
F1	30A	فن دور تند
F2	40A	برق سوئیچ استارت
F3	10A	مه شکن جلو
F4	5A	یونیت موتور
F5	10A	استارت
F6	10A	یونیت موتور
F7	20A	یونیت موتور
F8	5A	رله های فن موتور
F9	10A	یونیت موتور
F10	10A	پمپ سوخت
F11	30A	موتور
F12	10A	رزرو
F13	30A	ترمز ضد قفل (ABS)
F14	20A	بوق
F15	30A	کمپرسور کولر
F16	30A	برف پاک کن
F17	15A	چراغ نور پایین
F18	20A	چراغ نور بالا
F19	40A	فن دور کند
F20	40/50A	ترمز ضد قفل (ESC/ABS)

* در صورت نصب در خودروی شما

جعبه فیوز و رله داشبورد

موقعیت : زیر داشبورد سمت چپ

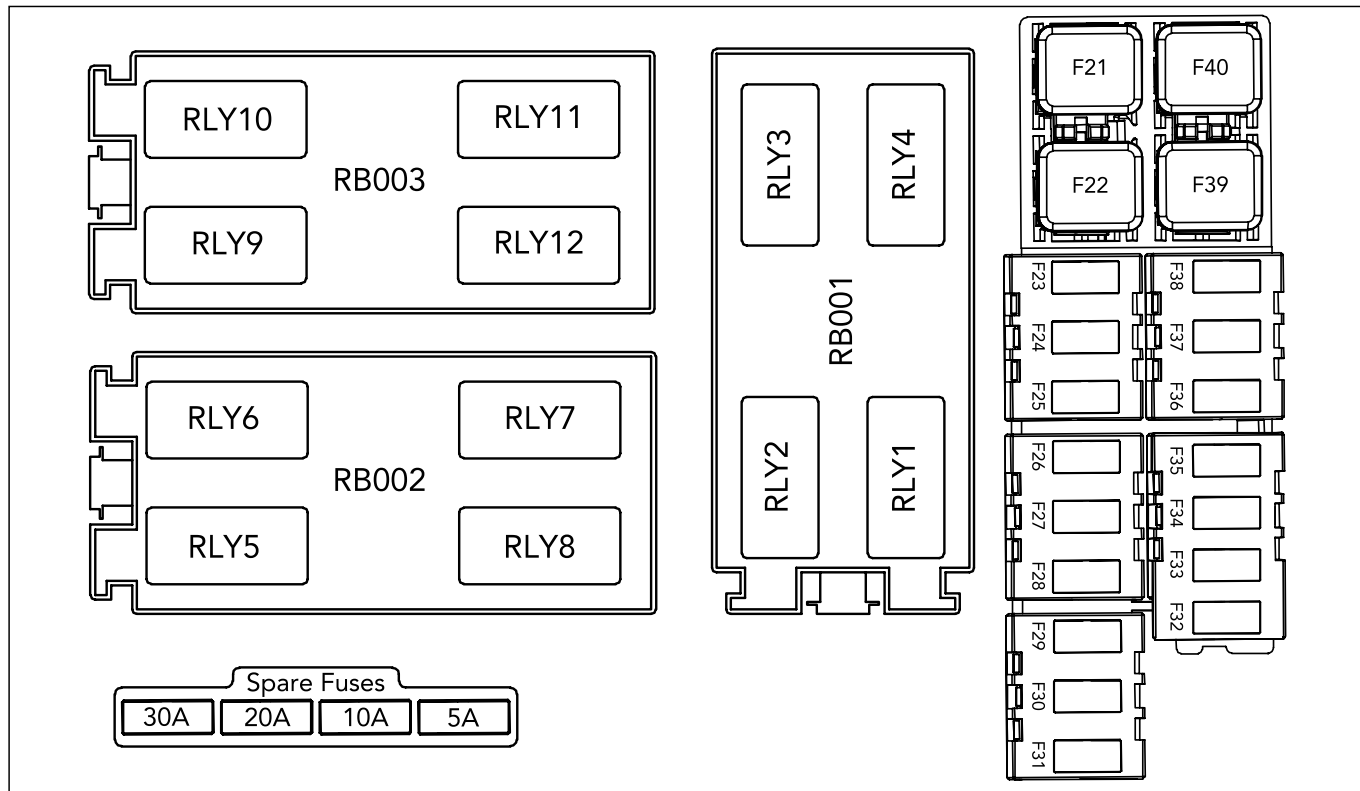

جدول راهنمای فیوزها

عملکرد	شماره فیوز	شدت جریان
تغذیه شیشه بالابرهای جلو	F21	30A
فن بخاری	F22	40A
تغذیه NBCM (۱)	F23	30A
تغذیه NBCM (۲)	F24	30A
تغذیه NBCM (۳)	F25	30A
تغذیه شیشه بالابرهای عقب	F26	30A
تغذیه دائم چراغ سقفی - تغذیه حالت ECO جلو آمپر - یونیت کنترل درها (DSM) تغذیه لامپ داخل داشبورد - تغذیه لامپ سایه‌بان - تغذیه لامپ نقشه‌خوان	F27	10A
رادیو - پنل HVAC - MFD	F28	10A
گرم‌کن شیشه عقب - گرم‌کن آینه‌ها	F29	30A
TPMS	F30 *	5A
برف پاک‌کن و شیشه‌شوی	F31	20A
رزرو	F32	RES
فندک	F33	20A
صندلی‌های برقی	F34	30A
تغذیه NBCM (مرحله ۱ سوئیچ) - سیستم صوتی - MFD - یونیت کنترل درها (DSM) - تغذیه رله بخاری - TPMS - سنسور زاویه فرمان	F35 *	10A
TPMS	F36	5A
سنسور زاویه فرمان - مرحله ۲ سوئیچ (یونیت NBCM - جلو آمپر - دستگاه عیب‌یاب - HVAC اتوماتیک - ایموبلایزر - لامپ خطر عقب)	F37 *	10A
ایرپگ	F38	5A
رزرو	F39	RES
رزرو	F40	RES

جدول راهنمای رله‌ها

شماره رله	عملکرد رله	شدت جریان - نوع
RLY1	رله ECO MODE	20A - 1 Contact
RLY2	رله شیشه گرم‌کن	40A - 1 Contact
RLY3	رزرو	----
RLY4	رله فن بخاری	40A - 1 Contact
RLY5	رله برف پاک‌کن (کنترل)	30A - 2 Contact
RLY6	رله برف پاک‌کن (سرعت)	30A - 2 Contact
RLY7	رزرو	----
RLY8	رله پمپ شیشه‌شوی	20A - 1 Contact
RLY9	رزرو	----
RLY10	رزرو	----
RLY11	رزرو	----
RLY12	رزرو	----



* در صورت نصب در خودروی شما

جعبه فیوز محفظه موتور

موقعیت : محفظه موتور

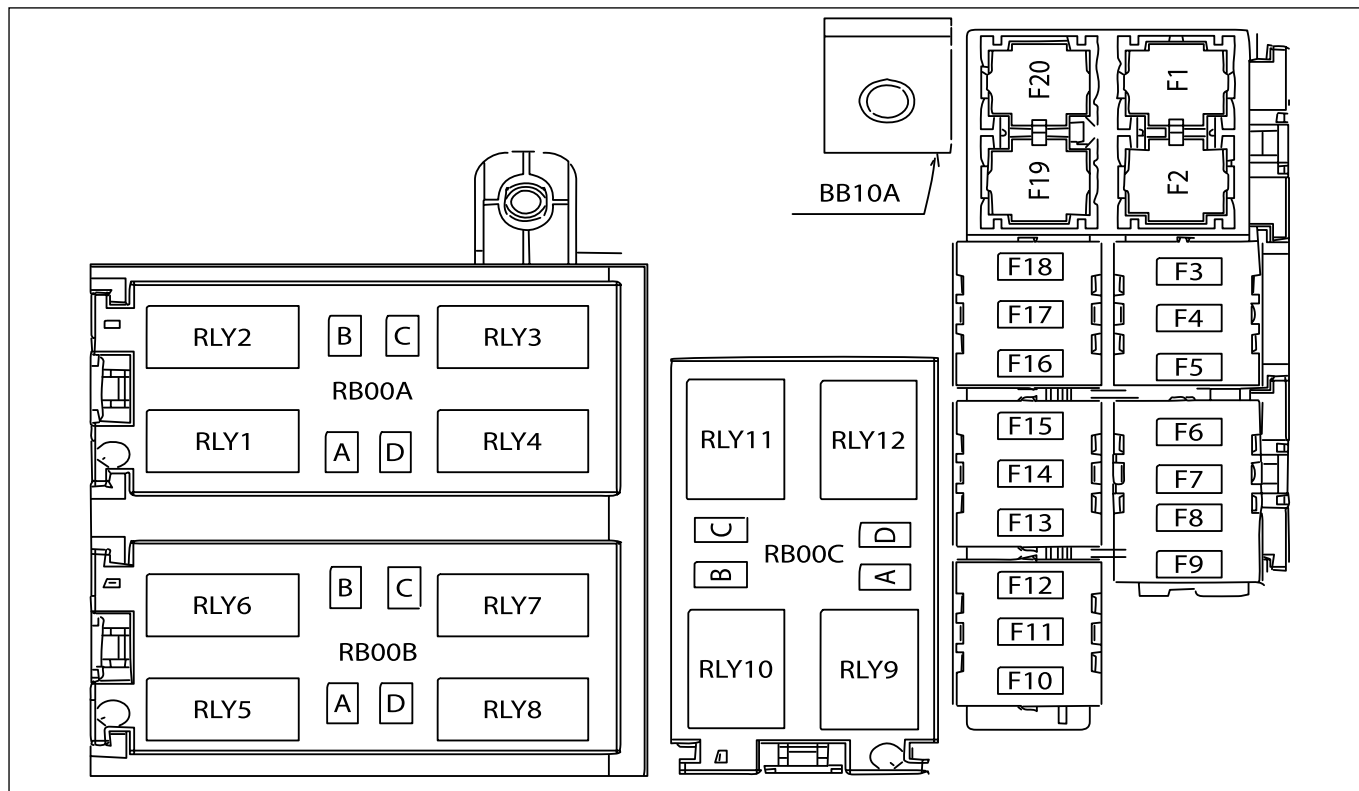

جدول راهنمای رله‌ها*

شماره رله	عملکرد رله	شدت جریان - نوع
R1	رله فن دور کند	40A - 1 Contact
R2	رله فن دور تند	40A - 1 Contact
R3 *	رله کمپرسور کولر	30A - 1 Contact
R4	رله فن موتور	30A - 2 Contact
R5	رله استارت	30A - 1 Contact
R6	رله مه‌شکن جلو	30A - 1 Contact
R7	رله چراغ جلو نور بالا	30A - 1 Contact
R8 *	رله بوق - رزرو	30A - 1 Contact
R9	رله پمپ بنزین	30A - 1 Contact
R10	رله یونیت موتور ۱	30A - 1 Contact
R11 *	رله یونیت موتور ۲ برق کویل - رزرو	30A - 1 Contact
R12	رزرو	----

جدول راهنمای فیوزها*

شماره فیوز	شدت جریان	عملکرد
F1 *	20A	رله کمپرسور کولر
F2	40/50A	تغذیه ترمز ضد قفل ESC/ABS
F3	15A	تغذیه چراغ مه‌شکن جلو
F4 *	10A	تغذیه کمپرسور کولر
F5 *	10A	تغذیه یونیت موتور و سنسور فشار گاز کولر و برق بوئین رله پمپ خلاء ترمز
F6	10A	تغذیه سنسور اکسیژن و سنسور اینرسی
F7	10A	تغذیه یونیت موتور
F8	5A	تغذیه بوئین فن جلو
F9	RES	رزرو
F10	10A	تغذیه رله پمپ بنزین
F11	30A	تغذیه رله موتور ۱
F12 *	15/30A	تغذیه رله موتور ۲ (برق کویل و انژکتورها) تغذیه یونیت گیربکس اتوماتیک
F13	30A	تغذیه ترمز ضد قفل ESC/ABS
F14 *	30A	تغذیه استارت خودرو
F15	5A	تغذیه دائم یونیت موتور
F16	20A	تغذیه چراغ نور بالا
F17 *	20A	تغذیه بوق
F18	10A	تغذیه جلو امپر - ایموبلایزر - دیاگ
F19	40A	تغذیه دور کند و تند فن جلو
F20	40A	تغذیه سوئیچ استارت - تغذیه رله استارت با سیستم Keyless*
F21-F40		در فیوز باکس داخل اتاق قرار دارد
F41 *	5A	تغذیه سیستم یونیت Keyless
F42 *	5A	تغذیه سیستم یونیت Keyless
F43 *	10A	تغذیه سوئیچ ترمز و سوئیچ کلاچ یا سیستم Keyless
F44 *	10A	تغذیه یونیت سیستم هوشمند Telematic

* در صورت نصب در خودروی شما

فیوزهای ترمینال کابل باتری

شدت جریان	عملکرد فیوز	شماره فیوز
100A	برق اصلی فیوز باکس محفظه موتور	BFDB1
125A	برق اصلی فیوز باکس زیر داشبورد	BFDB2
60A	برق اصلی یونیت فرمان برقی*	BFDB3

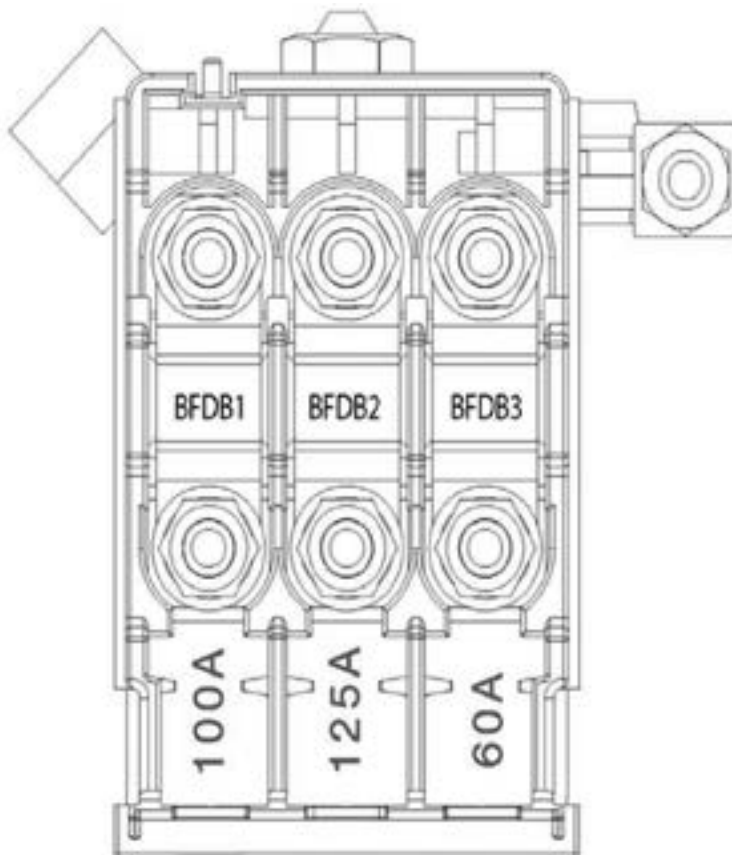

* در صورت نصب در خودروی شما

وات	لامپ
۵۵	۱- چراغ جلو - نور پایین
۵۵	۲- چراغ جلو - نور بالا
۵	۳- چراغ موقعیت (کوچک) جلو
۲۱	۴- چراغ راهنمای جلو
۵۵	۵- چراغ مه شکن جلو
LED	۶- چراغ ترمز
۲۱	۷- چراغ راهنمای عقب
۲۱	۸- چراغ دنده عقب
۲۱	۹- چراغ مه شکن عقب
LED	۱۰- چراغ سوم خطر
۵	۱۱- چراغ راهنمای جانبی
LED	۱۲- چراغ راهنمای روی آینه
۵	۱۳- چراغ صندوق عقب
۵	۱۴- چراغ آینه آرایش
۵	۱۵- چراغ‌های مطالعه
۵	۱۶- چراغ در
۵	۱۷- چراغ پلاک
۵	۱۸- چراغ جعبه داشبورد

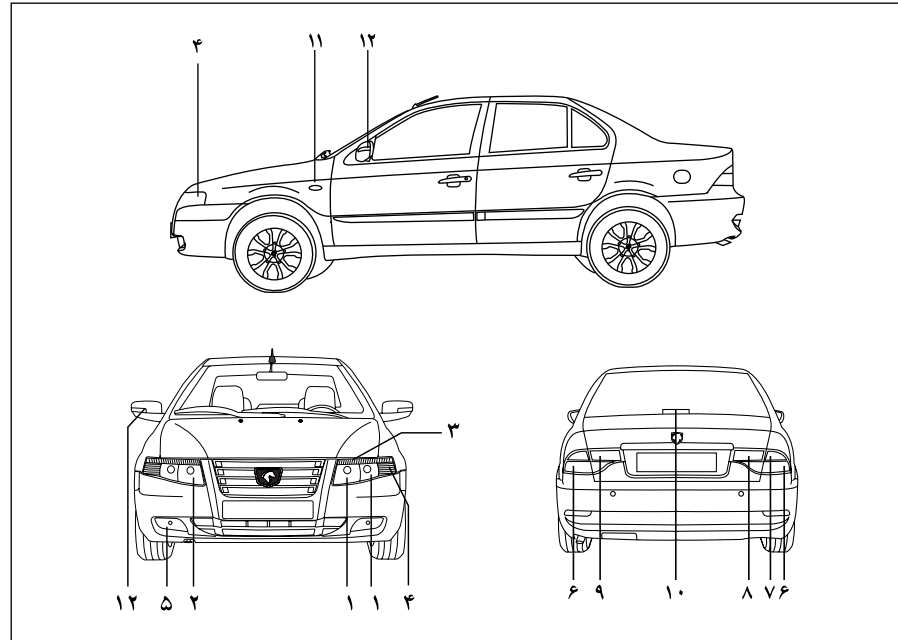

اخطار

عملکرد کلیه چراغ‌های بیرونی را قبل از شروع به رانندگی بررسی کنید.
هنگام تعویض هر لامپ، کلید چراغ را خاموش کنید تا از اتصال کوتاه جلوگیری شود.

وات	لامپ
۵۵	۱- چراغ جلو - نور بالا
۵۵	۲- چراغ جلو - نور پایین
LED	۳- چراغ موقعیت (کوچک) جلو، چراغ حرکت در روز (DRL)
۲۱	۴- چراغ راهنمای جلو
۵۵	۵- چراغ مه شکن جلو
LED	۶- چراغ موقعیت (کوچک) عقب
۲۱	۷- چراغ راهنمای عقب
LED	۸- چراغ مه شکن عقب
LED	۹- چراغ دنده عقب
۲۱	۱۰- چراغ ترمز
LED	۱۱- چراغ سوم ترمز
۵	۱۲- چراغ راهنمای جانبی
LED	۱۳- چراغ راهنمای روی آینه
۵	۱۴- چراغ جعبه داشبورد
۵	۱۵- چراغ آینه آرایش
۵	۱۶- چراغ‌های مطالعه
۵	۱۷- چراغ در
۵	۱۸- چراغ پلاک
۵	۱۹- چراغ صندوق عقب

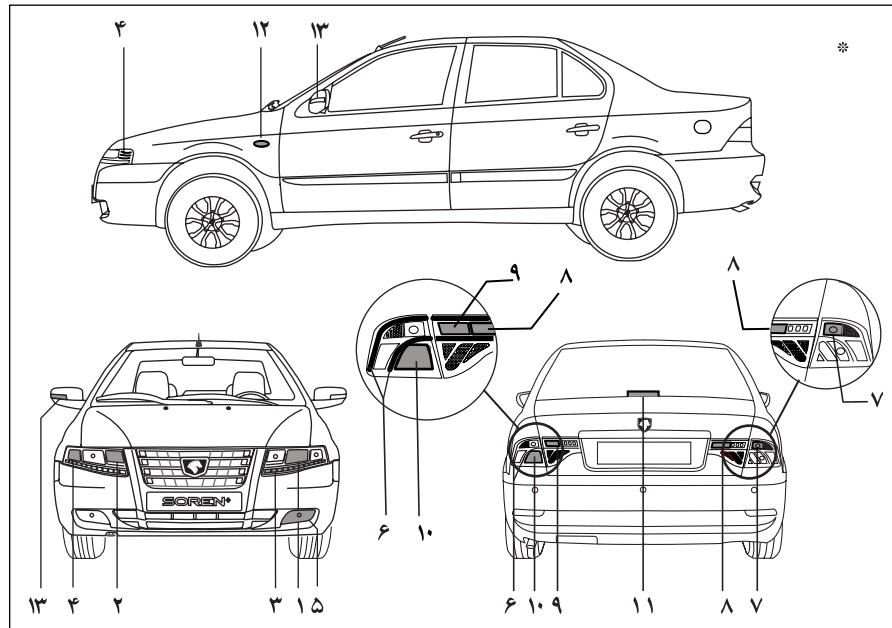

اخطار

عملکرد کلیه چراغ‌های بیرونی را قبل از شروع به رانندگی بررسی کنید.
هنگام تعویض هر لامپ، کلید چراغ را خاموش کنید تا از اتصال کوتاه جلوگیری شود.

* در صورت نصب در خودروی شما
** چراغ‌های LED قابل تعویض نمی‌باشند.

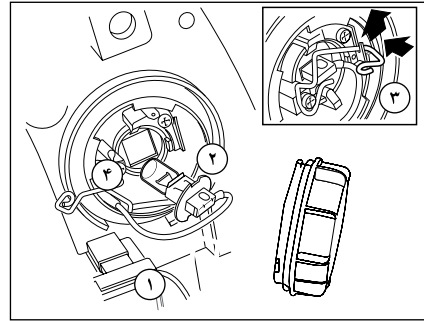

چراغ نور پایین

- ۱- درپوش را باز کنید.
- ۲- فیش پشت لامپ را جدا کنید.
- ۳- گیره فنری را آزاد کنید.
- ۴- بدون اینکه دست شما با شیشه لامپ تماس پیدا کند، سرپیچ را وصل و لامپ را با توجه به جهت و موقعیت در جای خود نصب کرده و گیره فنری را جا بزنید.
- ۵- فیش پشت لامپ را وصل کنید.
- ۶- درپوش را سرجای خود ببندید.



اخطار

لامپ‌ها تحت خلاء هستند و ممکن است هنگام تعویض شکسته شوند و ایجاد جراحت نمایند.

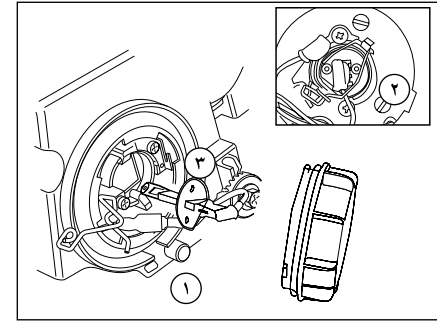

چراغ جلو نور بالا

- ۱- درپوش را باز کنید.
- ۲- برای برداشتن گیره فنری، آن را به طرف داخل فشار دهید و سپس بالا بکشید.
- ۳- لامپ را با دقت به جهت و موقعیت نصب درآورید.
- ۴- فیش سیم چراغ را از انتهای لامپ جدا کنید.
- ۵- بدون اینکه دست شما با شیشه لامپ تماس پیدا کند، سرپیچ را وصل و لامپ را با علامت قرار گرفته بر روی منعکس کننده تنظیم کنید. سپس گیره فنری را جا بزنید.
- با توجه به جهت و موقعیت در جای خود قرار داده و سپس گیره فنری را جا بزنید.
- ۶- درپوش را سرجای خود ببندید.

* در بعضی از مدل‌ها LED و غیر قابل تعویض می‌باشد.

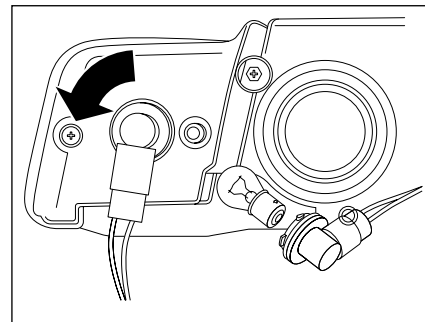
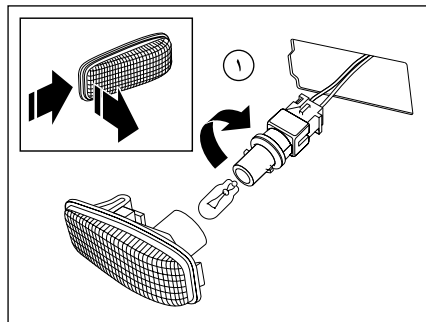
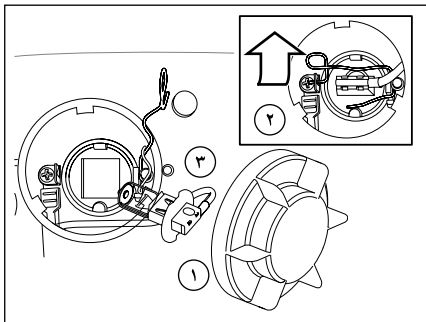

۵

چراغ مه شکن جلو

دسترسی به چراغ مه شکن جلو از زیر قسمت جلوی خودرو امکان پذیر است.

۱- درپوش را باز کنید.

۲- گیره فنری را به طرف داخل فشار دهید و آن را بالا بکشید تا آزاد شود.

۳- لامپ را بردارید و فیش را از محل خود جدا کنید.

۴- بدون لمس حباب لامپ، فیش را جا بزنید و لامپ نو را سر جای خود قرار دهید.

۵- لامپ را با علامت راهنما هم راستا کنید و گیره فنری را جا بزنید.

۶- درپوش را ببندید.

چراغ های چشمک زن بغل

مجموعه چراغ را به طرف جلوی خودرو فشار دهید و به سمت بیرون بکشید تا از جای خود خارج شود. بدنه چراغ را به دقت نگهدارید و پایه لامپ را بچرخانید. لامپ را از پایه خارج و آن را تعویض کنید. پایه را سر جای خود قرار دهید و بچرخانید تا جا بیفتد. مجموعه چراغ را سر جای خود جا بزنید.

چراغ های راهنمای جلو

پایه را در جهت پاد ساعت گرد بچرخانید تا آزاد شود و آن را از جای خود خارج کنید. سرپیچ لامپ از نوع خاردار است. آن را به طرف داخل فشار دهید و در جهت پاد ساعت گرد بچرخانید تا از جای خود خارج شود. لامپ را عوض کنید.



اخطار

لامپ‌ها تحت خلاء هستند و ممکن است هنگام تعویض شکسته شوند و ایجاد جراحات نمایند.

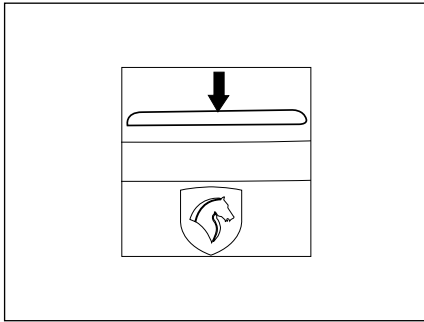

چراغ سوم خطر (قرمز)

این چراغ مجهز به LED است.
در صورت بروز اشکال به یکی از نمایندگی‌های مجاز
ایران خودرو مراجعه کنید.

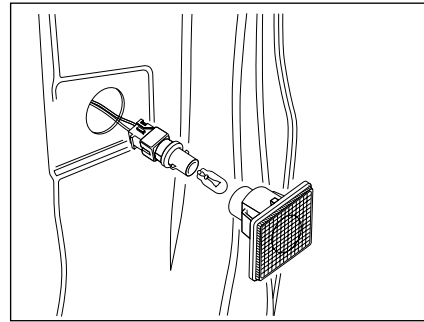

چراغ در

چراغ را به دقت از در بیرون بکشید. پایه لامپ را
بچرخانید و آن را خارج کنید. لامپ را از پایه لامپ جدا
کنید. لامپ نو را نصب کنید.

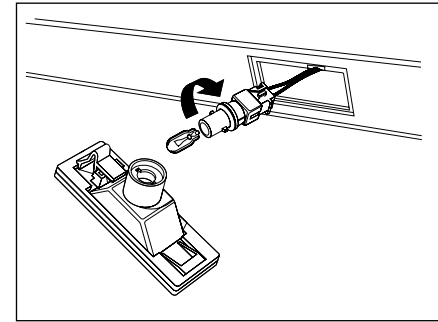

چراغ پلاک خودرو

چراغ را به سمت چپ فشار دهید و به سمت پایین
بچرخانید تا از جای خود خارج شود. پایه لامپ را
بچرخانید و بیرون بکشید. لامپ را از پایه لامپ خارج
کنید. لامپ نو را نصب کنید.



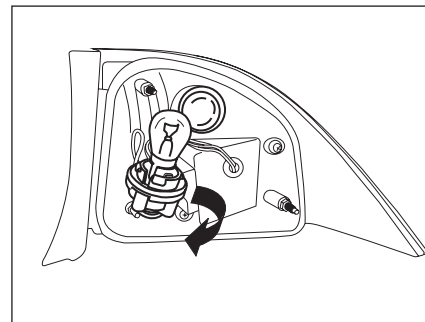

چراغ راهنمای عقب

از داخل صندوق عقب پایه لامپ را در خلاف جهت حرکت عقربه‌های ساعت بچرخانید تا آزاد شود و آن را از جای خود خارج کنید، لامپ‌ها از نوع خاردار هستند. آن را به طرف داخل فشار دهید و سپس در خلاف جهت حرکت عقربه‌های ساعت بچرخانید تا از جای خود خارج شوند. لامپ را عوض کنید و سرپیچ لامپ‌ها را مجدداً نصب نمایید.

توجه: چراغ‌های LED قابل تعویض نمی‌باشد.



اخطار

لامپ‌ها تحت خلاء هستند و ممکن است هنگام تعویض شکسته شوند و ایجاد جراحات نمایند.

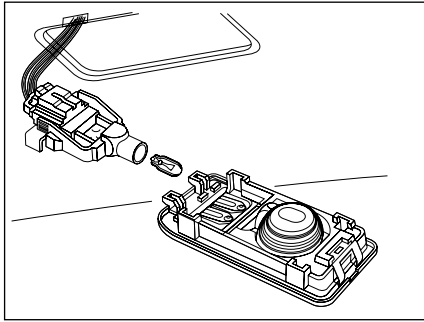

چراغ سقفی عقب

یک آچار پیچ گوشتی را به دقت درون شیار انتهایی چراغ وارد کرده و با اهرم کردن آن مجموعه چراغ را از محل خود جدا کنید. مجموعه چراغ را نگهدارید و پایه لامپ را باز کنید. لامپ را درآورید و تعویض کنید. اطمینان حاصل کنید که پایه محکم سرجای خود قرار گرفته است سپس مجموعه چراغ را سرجای خود نصب کنید.

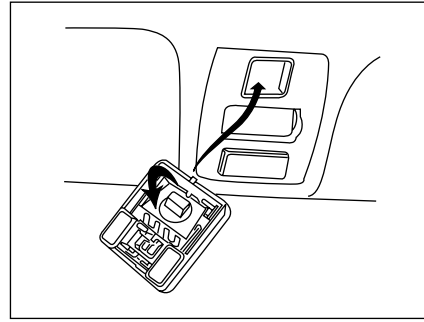

چراغ نقشه خوانی (وسط)

جهت تعویض لامپ چراغ نقشه خوان خون ابتدا پیچ‌های قاب تزئینی کنسول سقف را باز نموده، قاب را در آورده و بعد سوکت چراغ نقشه خوان را آزاد کرده و سپس لامپ درون آن را در جهت خلاف حرکت عقربه‌های ساعت چرخانده و درآورید و پس از تعویض مجدداً نصب نمایید.

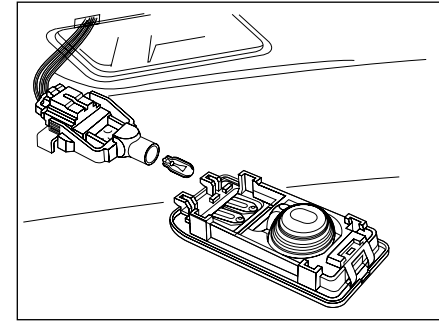

چراغ سقفی جلو

یک آچار پیچ گوشتی را با احتیاط درون شیار انتهایی چراغ وارد و با اهرم کردن آن مجموعه چراغ را از کنسول جدا کنید. مجموعه چراغ را نگهدارید و پایه لامپ را باز کنید. لامپ را درآورید و تعویض کنید. اطمینان حاصل کنید که پایه محکم سرجای خود قرار گرفته است سپس مجموعه چراغ را سرجای خود نصب کنید.

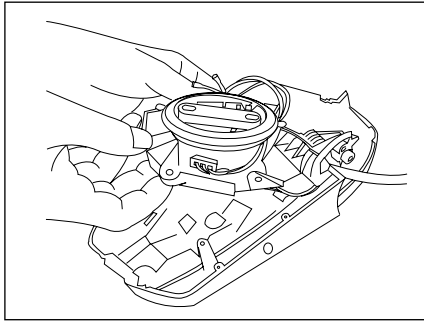

چراغ راهنمای روی آینه

ابتدا خار شیشه رنگی آینه های جانبی را آزاد کنید. سپس پیچ های اتصال موتور آینه و قاب آن را باز کرده و در انتها با باز کردن ۲ عدد پیچ چراغ LED آن را درآورده و با LED سالم تعویض کنید.

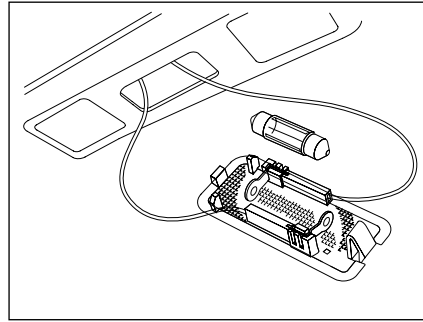

چراغ صندوق عقب

یک آچار پیچ گوشتی را به دقت درون شیار انتهایی چراغ وارد کنید. با بیرون آوردن تعلق به لامپ دست می یابید. لامپ را از دوسر اتصال خود جدا کنید. لامپ را تعویض کنید. چراغ را در جای خود مجدداً نصب کنید.

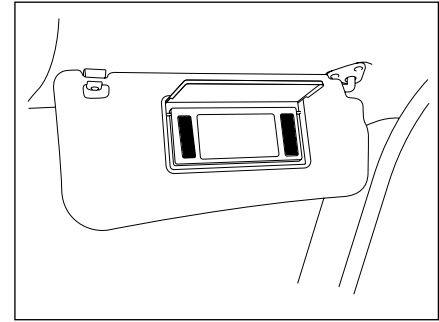

چراغ آینه آرایش

لامپ چراغ آینه آرایش قابل تعویض نیست، برای تعویض باید مجموعه کامل آفتابگیر را از نمایندگی مجاز تهیه فرمایید.



اخطار

لامپ‌ها تحت خلاء هستند و ممکن است هنگام تعویض شکسته شوند و ایجاد جراحات نمایند.

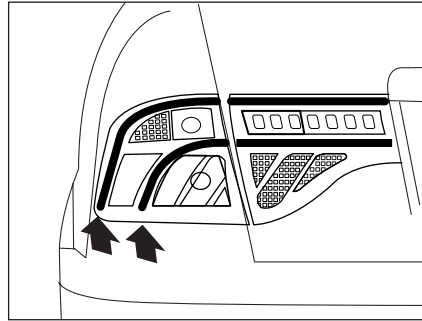

چراغ موقعیت (کوچک) عقب**
چراغ موقعیت (کوچک) عقب LED می‌باشد و قابلیت تعویض ندارد.

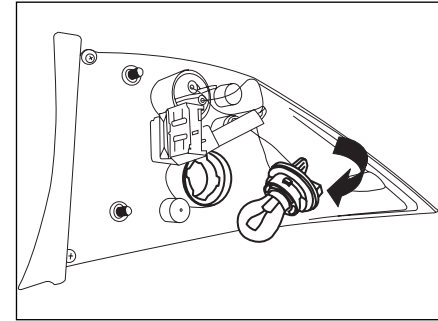

چراغ ترمز عقب**
از داخل صندوق عقب پایه لامپ را در خلاف جهت حرکت عقربه‌های ساعت بچرخانید تا آزاد شود و آن را از جای خود خارج کنید، لامپ‌ها از نوع خارادر هستند. آن را به طرف داخل فشار دهید و سپس در خلاف جهت حرکت عقربه‌های ساعت بچرخانید تا از جای خود خارج شوند. لامپ را عوض کنید و سرپیچ لامپ را مجدداً نصب نمایید.



اخطار
لامپ‌ها تحت خلاء هستند و ممکن است هنگام تعویض شکسته شوند و ایجاد جراحت نمایند.

** چراغ‌های LED قابل تعویض نمی‌باشند.



اطلاعات فنی

۱۶۹	اوزان خودرو	۱۶۴	عوامل شناسایی خودرو
۱۷۰	ظرفیت‌ها و مشخصات	۱۶۵	ابعاد خودرو
۱۷۱	مشخصات رینگ‌ها و تایرها	۱۶۷	اطلاعات فنی موتور
		۱۶۸	مصرف سوخت

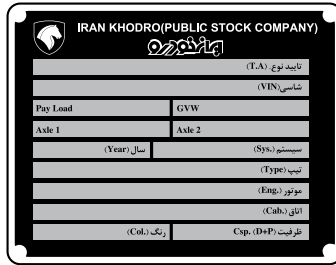

A- پلاک شناسایی

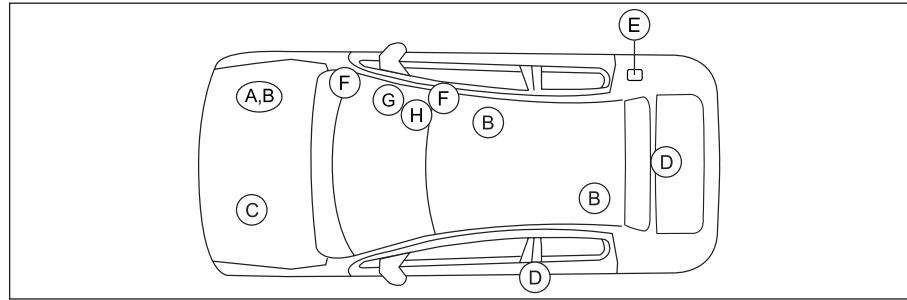

انرژی برچسب مصرف انرژی (خودروی بنزینی / دیزلی)		
نوع سوخت خودرو:	سازنده	مدل خودرو توان (kW) / جرم (kg) خودرو
میزان مصرف سوخت:	انشارده	
محدوده مجاز انشارده کی گسده کرین		انشارده کی گسده کرین براساس انشارده ISIRI 4241
$E < M \times 1.05$ A $M \times 1.05 < E < M \times 1.1$ B $M \times 1.1 < E < M \times 1.2$ C $M \times 1.2 < E < M \times 1.3$ D $M \times 1.3 < E < M \times 1.4$ E $M \times 1.4 < E < M \times 1.5$ F $M \times 1.5 < E < M \times 1.6$ G		انشارده کی گسده کرین براساس انشارده ISIRI 4241 باصد 1268/80 EEC
کلاس محیط زیست خودرو	مصرف سوخت (l/100km)	انشارده کی گسده کرین (g/km)

G- برچسب مصرف انرژی

محل نصب	موضوع	عنوان	کد روی شکل
دیواره داخلی محفظه موتور	اطلاعات فنی خودرو	پلاک شناسایی	A
زیر صندلی جلو، سمت سرنشین	شماره شناسایی خودرو (منحصر به فرد)	شماره VIN (حک شده)	B
زیر تشک صندلی عقب، سمت راننده			
در پلاک شناسایی	شماره موتور	پلاک شماره موتور	C
جلوی بلوک سیلندر بصورت عمودی	میزان فشار باد تایرها در شرایط مختلف و سایز تایرها	برچسب فشار باد تایر	D
داخل در باک	ویژگی‌های مورد نظر برای سوخت خودرو	برچسب نوع سوخت مصرفی	E
آفتابگیر سمت سرنشین	هشدارهای مربوط به کیسه هوای سمت سرنشین	برچسب کیسه هوا	F
دیواره جانبی داشبورد، سمت سرنشین			
روی شیشه سمت سرنشین	میزان مصرف سوخت، کلاس محیط زیستی خودرو و ...	برچسب مصرف انرژی	G
روی شیشه سمت سرنشین	جهت اسکن QR code و استفاده از قابلیت‌های آن	برچسب QR code	H

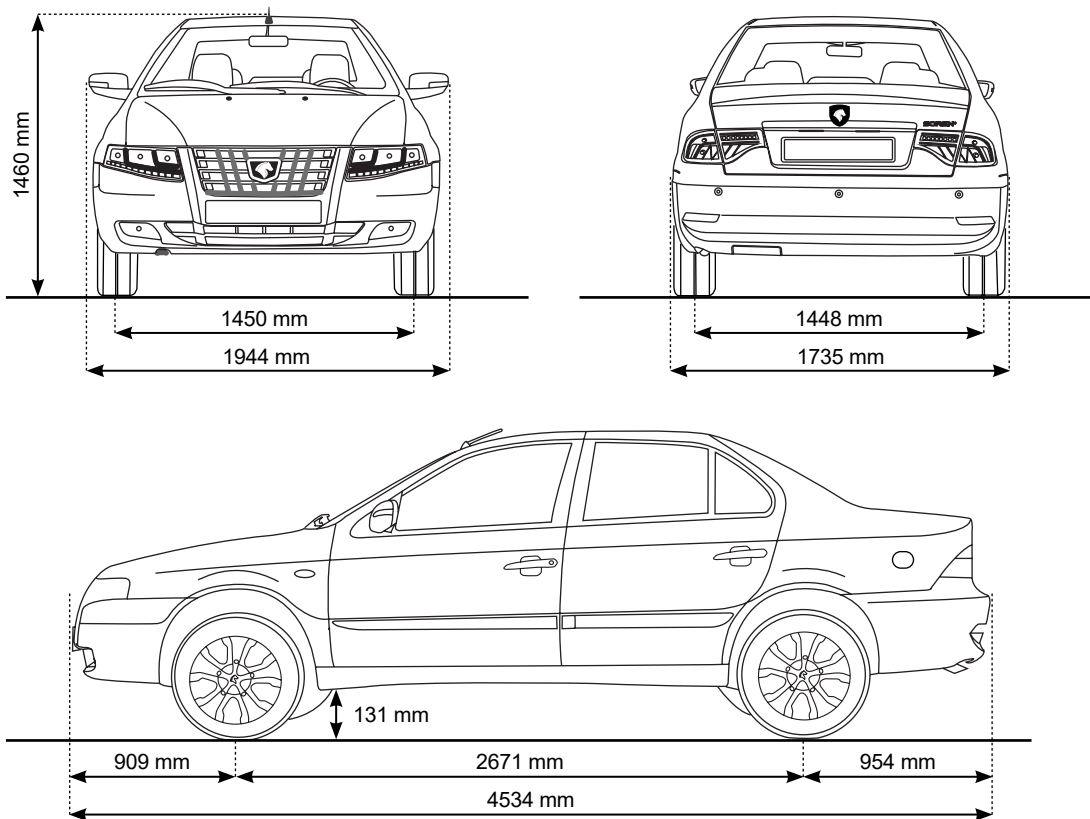

ابعاد خودرو	سورن ELX و پلاس
۱ طول خودرو	۴۵۳۴ میلیمتر
۲ عرض خودرو - با آیینه‌های جانبی - بدون آیینه‌های جانبی	۱۹۴۴ میلیمتر ۱۷۳۵ میلیمتر
۳ ارتفاع خودرو	۱۴۶۰ میلیمتر
۴ فاصله طولی چرخ‌های محورهای خودرو	۲۶۷۱ میلیمتر
۵ فاصله عرضی چرخ‌های محور - جلو - عقب	۱۴۵۰ میلیمتر ۱۴۴۸ میلیمتر
۶ حداقل فاصله کف خودرو از زمین	۱۳۵ میلیمتر
۷ فاصله مرکز محور جلو از ابتدایی‌ترین نقطه جلوی خودرو	۹۰۹ میلیمتر
۸ فاصله مرکز محور عقب از انتهایی‌ترین نقطه عقب خودرو	۹۵۴ میلیمتر
۹ قطر دایره چرخش خودرو	۱۱ متر
۱۰ تعداد دور چرخش قفل به قفل فرمان	تقریباً ۳/۱ دور
۱۱ حداقل فاصله کف خودرو از زمین (در شرایط حداکثر وزن مجاز خودرو) - در صورت نصب موتورهای XU7 , XU7P با کیربکس دستی - در صورت نصب موتور TU5 , TU5P با کیربکس دستی	۱۴۹ میلیمتر ۱۵۲ میلیمتر

بنزینی TU5	بنزینی XU7P	دوگانه‌سوز EF7- NA 1.7L	بنزینی EF7- NA 1.7L	واریانت اطلاعات
۱۵۸۷	۱۷۶۱	۱۶۴۵	۱۶۴۵	ظرفیت حجم موتور (CC)
۸۲ × ۷۸/۶	۸۳ × ۸۱/۴	۸۵ × ۷۸/۶	۸۵ × ۷۸/۶	قطر X میزان جابجایی پیستون (mm)
۸۴ کیلو وات	۷۲ کیلو وات	۸۳ کیلو وات (بنزین) ۷۳ کیلو وات (گاز)	۸۳ کیلو وات	حداکثر قدرت طبق استاندارد EEC
۵۸۰۰	۵۵۰۰	۶۰۰۰	۶۰۰۰	حداکثر قدرت در دور موتور (rpm)
144NM@4000 rpm	142 NM@4500 rpm	حالت بنزین 153NM@3500 - 4500 rpm حالت گاز 136NM@3500 - 4500 rpm	155NM@3500-4500 rpm	حداکثر گشتاور طبق استاندارد EEC (Nm)
۱۶	۸	۱۶	۱۶	تعداد سوپاپ
۴	۴	۴	۴	تعداد سیلندر
۵ یورو	۵ یورو	۵ یورو	۵ یورو	سطح آلایندگی
دارد	دارد	دارد	دارد	کاتالیزور
۵ دنده دستی	دستی ۵ دنده	دستی ۵ دنده	دستی ۵ دنده	گیربکس‌ها

بنزینی

وزن منتشر شده در سیکل CO2 (گرم / کیلومتر) ترکیبی	میانگین مصرف سوخت (لیتر / ۱۰۰ کیلومتر)			مصرف بنزین
	ترکیبی	برون شهری	شهری	
۱۶۵	۷/۰۵	۵/۳۸	۹/۹۲	سورن ELX (پایه بنزینی EF7NA)
۱۶۵	۷/۰۵	۵/۳۸	۹/۹۲	سورن پلاس (پایه بنزینی EF7NA)
۱۸۷/۴۰۵	۸/۱۳	۶/۳	۱۱/۲۶	سورن پلاس EF7NA (دوگانه‌سوز) حالت بنزین
۱۶۸/۴۴	۷/۳۱	۵/۸۸	۹/۷۶	سورن پلاس XU7P

توجه: اعداد جداول مصرف سوخت، بر اساس شرایط مندرج در استاندارد ECE R101 بدست آمده است. از آنجا که مطابق این استاندارد مواردی همچون مشخصات تعریف شده محصول از سوی کارخانه (وزن، تاپر، روغن موتور، شمع، فیلترها و ...) سیکل رانندگی، تعداد سرنشین، شرایط جاده، نوع سوخت و غیره تأثیر به‌سزایی در مصرف سوخت خودرو دارد، لذا هرگونه تغییر در پارامترهای فوق می‌تواند منجر به افزایش در مصرف سوخت شود.

دوگانه‌سوز

میانگین مصرف سوخت شهری (نرمال مترمکعب / ۱۰۰ کیلومتر)			مصرف CNG
ترکیبی	برون شهری	شهری	
۷/۸۹	۵/۹۵	۱۱/۲۳	سورن پلاس EF7 NA دوگانه‌سوز

سورن پلاس				مدل خودرو	اوزان
TU5P سورن بنزینی گیربکس دستی	XU7P	EF7- CNG	EF7 NA	نوع موتور	
۱۱۷۶	۱۲۰۰	۱۳۶۰	۱۲۲۸	وزن خالص خودرو با تجهیزات کامل و مخزن / مخازن سوخت کامل ^(۱)	
۱۵۸۰	۱۶۲۰	۱۷۸۵	۱۶۵۰	حداکثر وزن مجاز خودرو ^(۲)	
۹۰۰	۹۰۰	۹۰۰	۹۰۰	حداکثر بار مجاز اکسل جلو	
۸۱۰	۸۱۰	۹۲۰	۸۱۰	حداکثر بار مجاز اکسل عقب	

توجه: مشخصات وزنی خودرو ممکن است به دلیل نصب تجهیزات اضافی یا انتخابی (آپشن)، متفاوت از مشخصات وزنی اعلام شده در جدول فوق باشد.

* واحد اندازه گیری: کیلوگرم

(۱) وزن خودرو بدون سرنشین با مخزن / مخازن سوخت (مایع و گاز CNG) و سایر مایعات پر حداقل ۹۰٪ ظرفیت آنها بدون تجهیزات اضافی
(۲) وزن خالص خودرو بعلاوه وزن راننده، سرنشین‌ها، بار مجاز همراه و تجهیزات اضافی

نوع	حجم		موضوع		
---	۵ نفر		سرنشین		
---	۴۷۰ لیتر		بنزینی	صندوق عقب	
---	۳۹۵ لیتر		گازسوز		
بدون سرب با اکتان ۹۵	۶۰ لیتر / ۵۵ لیتر		باک بنزین		
CNG	۱۰۰ لیتر / ۷۵ لیتر		مخزن گاز		
API 10W40 SL	۳/۲ لیتر	با تعویض فیلتر	TU5 , TU5P	روغن موتور	
	۳/۰ لیتر	بدون تعویض فیلتر			
	۵/۲ لیتر	با تعویض فیلتر	EF7TC و EF7 NA		
	۴/۸ لیتر	بدون تعویض فیلتر			
API 0W20 SN	۴/۵ لیتر	با تعویض فیلتر	XU7P		
	۴/۲ لیتر	بدون تعویض فیلتر			
75W80	۱/۹ لیتر		روغن گیربکس		
DOT 4	۰/۵۳ لیتر		روغن ترمز		
Dexron II	۱/۳ لیتر		روغن هیدرولیک فرمان		
پایه گلیکول - ترکیب ۵۰-۵۰ با آب	۷/۴ لیتر		مایع خنک‌کاری		
پایه اتانول - ترکیب ۵۰-۵۰ با آب	۲/۷ لیتر		مایع شیشه‌شوی		
R-134a	۳۸۰ گرم		گاز کولر TU5P		
MF & Sealed	باتری ۱۲ ولت - ۶۰ آمپر ساعت		باتری		

سورن +		سورن ELX		مدل خودرو	نوع رینگ
آلومینیومی	فولادی	آلومینیومی	فولادی		
6.5j*15H2 ET20 6.5 J*15H2.ET24	6j 15H2 ET24	6.5j*15H2 ET20 6.5 J*15H2.ET24	-----		ابعاد رینگ
195/60 R15 88H 185/65.R15.88H	185/65R15 88H	195/60 R15 88H 185/65.R15.88H	-----		تایرها
-----	6j 15H2 ET24	-----	6j 15H2 ET24		ابعاد رینگ زاپاس (فولادی)
-----	185/65R15	-----	185/65R15		تایر زاپاس

فشار باد تایرها سورن ELX و سورن +

2 bar / 29 psi	رانندگی در شهر و حومه		فشار باد چرخ‌های جلو
2.1 bar / 31 psi	رانندگی در اتوبان		
2 bar / 29 psi	بنزینی	رانندگی در شهر و حومه	فشار باد چرخ‌های عقب
2.3 bar / 33 psi	دوگانه‌سوز		
2.1 bar / 31 psi	بنزینی	رانندگی در اتوبان	
2.4 bar / 35 psi	دوگانه‌سوز		
2.5 bar / 37 psi			

*مطابق با جدول اوزان خودرو

<https://autolibrary.ir>

۶

<https://autolibrary.ir>

راهنمای نگهداری و خدمات گارانتی

شبکه خدمات پس از فروش محصولات ایران خودرو، خدمات گارانتی به مشتریان را منحصراً از طریق نمایندگی‌های مجاز این شرکت در سراسر کشور ارائه می‌دهد. برخی از ویژگی‌های این شبکه عبارتند از:

- نیروی انسانی ماهر و آموزش‌دیده
- ابزار و تجهیزات استاندارد تعمیرگاهی مطابق با فن آوری روز دنیا
- تجهیزات ویژه عیب‌یابی
- وجود قطعات و لوازم یدکی با کیفیت و مطابق با استانداردهای شرکت ایران خودرو

لذا تأکید می‌شود برای انجام سرویس‌های دوره‌ای خودرو، دریافت هرگونه خدمات در دوره گارانتی و پس از آن و نیز برای تأمین کلیه مواد مصرفی و قطعات خودرو (با برندهای مورد تأیید و بسته‌بندی شرکت ایساکو)، به نمایندگی‌های مجاز ایران خودرو مراجعه نمایید.

ضمناً شرایط ذکر شده در این کتابچه، تنها در کشور جمهوری اسلامی ایران معتبر است.

خریدار گرامی جهت اطلاع از آخرین وضعیت نمایندگی‌های مجاز ایران خودرو به وب سایت شرکت ایساکو "www.isaco.ir" و یا به موبایل اپلیکیشن ایساکو (با استفاده از بارکد زیر) مراجعه و یا با شماره تلفن ۰۹۶۴۴۰ تماس حاصل فرمایید.



<https://autolibrary.ir>

<https://autolibrary.ir>

۱ کلیات

۲ سرویس‌ها

۳ قانون و آیین‌نامه حمایت از حقوق مصرف‌کنندگان خودرو

۴ خدمات امدادی و طلایی امداد خودرو ایران

فهرست مطالب

۱۷۷	بخش اول - کلیات
۱۷۸	تعریف گارانتی
۱۷۹	موارد تحت پوشش گارانتی
۱۸۱	موارد خارج از پوشش گارانتی
۱۸۴	ابطال گارانتی
۱۸۶	توصیه‌های نگهداری و ایمنی خودرو
۱۸۷	آشنائی با ویژگی‌ها و کاربردهای QR CODE
۱۸۹	بخش دوم - سرویس‌ها
۱۹۰	نکات مهم درباره سرویس‌های دوره‌ای
۱۹۱	جدول سرویس‌های دوره‌ای
۱۹۶	جدول بازدید و کنترل‌های دوره‌ای
۲۰۱	بخش سوم - قانون و آیین‌نامه حمایت از حقوق مصرف‌کنندگان خودرو
۲۰۲	قانون حمایت از حقوق مصرف‌کنندگان خودرو
۲۰۴	آیین‌نامه اجرایی قانون حمایت از حقوق مصرف‌کنندگان خودرو
۲۱۳	بخش چهارم - خدمات امدادی و طلایی امداد خودرو ایران
۲۱۵	جدول خدمات شرکت امداد خودرو
۲۱۶	درخواست خدمات امداد سیار
۲۱۸	خدمات امداد سیار
۲۲۰	خدمات کارت طلایی
۲۲۳	سایر خدمات شرکت



کلیات

۱۷۸	تعریف گارانتی
۱۷۹	موارد تحت پوشش گارانتی
۱۸۱	موارد خارج از پوشش گارانتی
۱۸۴	ابطال گارانتی
۱۸۶	توصیه‌های نگهداری و ایمنی خودرو
۱۸۷	آشنائی با ویژگی‌ها و کاربردهای QR CODE

۱- تعریف گارانتی

شرکت ایران خودرو کیفیت و عملکرد مناسب خودروی تولیدی خود را تضمین نموده و متعهد می شود کلیه ایرادات ناشی از هرگونه نقص در کیفیت قطعات و فرآیند مونتاژ خودرو را مطابق تعریف محصول، به صورت رایگان و مطابق شرایط مندرج در این کتابچه برطرف نماید. طول دوره گارانتی اجزای مختلف خودرو، از تاریخ تحویل به مشتری تا سررسید زمان تعیین شده یا رسیدن به کارکرد مشخص شده، هرکدام زودتر اتفاق بیافتد، خواهد بود.

توجه:

پذیرش در نمایندگی های مجاز شرکت ایران خودرو، با اسکن QR Code ویژه خودروی شما که بر روی شیشه جلو نصب شده است، انجام می شود (به ویژگی ها و روش استفاده از QR Code در این فصل از کتابچه اشاره شده است).

۲- موارد تحت پوشش گارانتی

۲-۱- گارانتی پایه و رنگ و بدنه

گارانتی رنگ و بدنه	گارانتی پایه	نوع خودرو
۳۶ ماه	۳۶ ماه یا ۶۰۰۰۰ کیلومتر	سورن پلاس

۲-۲- گارانتی کیسه هوا

مطابق با قانون حمایت از حقوق مصرف‌کنندگان خودرو، عملکرد صحیح کیسه هوا در دوران تعهد بر عهده عرضه‌کننده خودرو می‌باشد.

۲-۳- گارانتی سیستم صوتی و مالتی مدیا

دوره گارانتی سیستم صوتی و مالتی مدیا مطابق گارانتی پایه خودرو می‌باشد.

۲-۴- گارانتی‌های خاص

ردیف	شرح	مدت زمان	کیلومتر
۱	گارانتی تایر	۳ سال	۶۰۰۰۰
۲	گارانتی باتری	۱۸ ماه	۳۰۰۰۰
۳	گارانتی گاز کولر	۱ سال	۲۰۰۰۰

۵-۲- گارانتی قطعات مصرفی

قطعات مصرفی به قطعاتی اطلاق می‌شوند که عمر آنها نسبت به سایر قطعات خودرو محدودتر بوده و به صورت عادی پس از گذشت مدتی محدود یا مقدار کارکرد خاصی مستهلک شده و می‌بایست تعویض شوند. در جدول زیر به وضعیت گارانتی قطعات مصرفی اصلی اشاره شده است:

ردیف	شرح	ماه	کیلومتر
۱	صفحه کلاچ	۱۸	۳۰۰۰۰
۲	تسمه تایم، تسمه آلترناتور	مطابق با گارانتی پایه خودرو	
۳	کربن کنیستر، کاتالیست و حس گر دوم اکسیژن	۳۶	۶۰۰۰۰
۴	لنت ترمز جلو و عقب، لامپ‌ها، شمع موتور، تیغه برف پاک‌کن	۱۵۰۰۰ کیلومتر	
۵	روغن‌ها نظیر روغن موتور، گیربکس، ترمز	گارانتی ندارد	
۶	مایعات نظیر ضدیخ، مایع شیشه‌شوی		
۷	فیلترها نظیر فیلتر بنزین، فیلتر هوا، فیلتر روغن، فیلتر اتاق		

شایان ذکر است در صورتی که قطعه مصرفی دارای ایراد کیفی باشد، یا خرابی و ایراد کیفی یک قطعه دیگر باعث بروز ایراد در قطعه مصرفی شود، قطعه مصرفی نیز مشمول گارانتی می‌گردد. چنانچه عدم تعویض و یا عدم انجام سرویس‌های دوره‌ای قطعات مصرفی و قطعات خاص که دارای محدودیت‌های گارانتی می‌باشند (مطابق با جداول گارانتی‌های خاص و قطعات مصرفی)، منجر به بروز ایراد در سایر قطعات و یا مجموعه‌های خودرو گردد، ایرادات قطعات و مجموعه‌های متأثر از آن مشمول گارانتی نخواهد شد. مثال: اگر به دلیل وجود ایراد در دیسک ترمز، لنت‌ها نیز معیوب شوند علاوه بر رفع ایراد دیسک ترمز، تعویض لنت‌های ترمز نیز مشمول شرایط گارانتی خواهند بود اما از سوی دیگر چنانچه عدم تعویض به موقع لنت ترمز منجر به آسیب رسیدن به دیسک ترمز شود، نه تنها لنت ترمز بلکه دیسک ترمز هم تحت پوشش گارانتی قرار نمی‌گیرد.

نکات مهم:

- ۱- رفع ایراد بنا به تشخیص کارشناسان فنی نمایندگی‌های مجاز، با تعمیر یا تعویض قطعه معیوب انجام خواهد شد.
- ۲- کلیه قطعات تعویض شده در تعمیراتی که به هزینه گارانتی انجام شده باشد، حداکثر تا پایان دوره گارانتی خودرو تحت پوشش گارانتی خواهد بود.
- ۳- داغی کلیه قطعاتی که در زمان گارانتی و به حساب گارانتی تعویض می‌گردند، متعلق به شرکت ایران خودرو بوده و به مشتری تحویل نمی‌گردند.

۳- موارد خارج از پوشش گارانتی

موارد خارج از شمول گارانتی عمدتاً ناشی از نگهداری نامناسب خودرو توسط مالک یا راننده می‌باشد، لذا مراقبت و نگهداری مناسب از خودرو نه تنها از خارج شدن خودرو از گارانتی جلوگیری می‌کند، بلکه موجب عمر بیشتر خودرو شما نیز خواهد شد.

۳-۱- خسارات ناشی از عوامل خارج از کنترل شرکت ایران خودرو

- خرابی ناشی از تصادفات و استفاده نامناسب از خودرو
- استفاده از خودرو در مسابقات رالی، سرعت و...
- هرگونه تغییرات در خودرو و تقویت آن (تغییر در مشخصات محصول نظیر تغییرات در موتور و...) و یا حذف قطعات و جایگزین نمودن قطعات دیگر
- خرابی ناشی از حوادث و بلایای طبیعی نظیر سیل، زلزله، صاعقه، طوفان و غیره
- خسارات ناشی از بکارگیری لوازم جانبی و اضافی بر روی خودرو، مانند چادر (شمعی، ضد آب و ...)، بادگیر شیشه، قفل فرمان، قفل پدال و غیره
- خرابی ناشی از آتش سوزی (بلایای طبیعی، عمدی و... غیر از نقص فنی)، اغتشاش و شورش‌های اجتماعی و سیاسی
- صدمات ناشی از تردد خودرو در مسیرهای قیرپاشی شده، نم‌ریزی شده و عوامل بیرونی نظیر برخورد سنگ و شن با خودرو
- فشار آوردن بیش از حد به خودرو و تحمیل بار بیش از ظرفیت مجاز حتی برای کوتاه مدت
- خسارات ناشی از تعمیرات نامناسبی که توسط تعمیرگاه‌های غیرمجاز انجام شده باشد.
- آسیب‌ها و صدمات ناشی از نصب هرگونه قطعات غیر اصلی
- خسارات بدنه، رنگ و تزئینات خودرو که ناشی از تصادفات و حوادث بوده و تعمیر شده باشند.
- نصب هرگونه قطعات رنگ زده که موجب بروز خوردگی و یا زنگ زدگی در سایر قطعات شود.
- وجود هرگونه گرده رنگ که ناشی از قرار گرفتن خودرو در محیط نامناسب باشد.
- هرگونه خسارت وارده به بدنه و رنگ خودرو (تصادف و...) و تزئینات پس از تحویل خودرو به مشتری
- خرابی قطعات ناشی از هرگونه تغییرات غلط بر روی خودرو نظیر جوشکاری و غیره
- هرگونه آتش‌سوزی در خودرو به دلیل عدم رعایت موارد ایمنی به هنگام تعمیرات و یا وقوع آتش‌سوزی به دلیل سهل‌انگاری و یا استفاده از قطعات غیراصلی در تعمیرات انجام شده توسط تعمیرگاه‌های غیرمجاز
- عدم مراقبت لازم از خودرو (شامل انجام سرویس‌ها، مراقبت بدنه و...)
- استهلاک عادی قطعات (نظیر سایش عادی تیغه برف پاک‌کن در اثر استفاده)
- صدمات رنگ ناشی از برخورد سنگ، شن، ماسه و سایر موارد مشابه به بدنه

- تأثیر مواد پراکنده در محیط، مانند سموم دفع آفات نباتی و غیره، فضلا پرندگان، شیره درختان و همچنین عوامل جوی نظیر باران های اسیدی، انواع آلودگی های زیست محیطی و سایر عوامل تأثیرگذار بر بدنه و رنگ خودرو
- خرابی باتری به علت نگهداری نامناسب و یا عدم استفاده از خودرو به مدت طولانی
- پوسیدگی لاستیک خودرو، قطعات و سایر قطعات لاستیکی به دلیل توقف طولانی خودرو و عدم استفاده از آن
- ایرادات ناشی از ریزش آب و یا سایر مایعات بر روی قطعات الکترونیکی نظیر رادیوپخش، ECU و اتصالات آن
- ایرادات ناشی از رانندگی در عمق آب که باعث نفوذ آب به اجزاء داخلی خودرو مانند موتور می گردد.
- خسارات ناشی از قرار گرفتن خودرو در میدان های قوی الکترو مغناطیسی و... (کنار پستها و زیر دکل های فشار قوی انتقال نیرو)
- خط افتادن شیشه جلو به دلیل خرابی برف پاک کن
- عمدی بودن خسارات وارد شده مانند سرقت یا استفاده اشخاص نامستول

۲-۳- خسارات ناشی از انجام تعمیرات نامناسب و استفاده از سوخت و روغن نامناسب

- بروز هرگونه ایراد ناشی از استفاده از روغن، مایعات، فیلترهای روغن، سوخت نامناسب و یا غیراستاندارد
 - هرگونه عیب و نقص و خسارات جانی و مالی وارده به مشتری و اشخاص ثالث که به دلیل تعویض یا نصب قطعات و سیستم های جانبی و یا دریافت خدمات خارج از شبکه رسمی و مجاز ایران خودرو، توسط مشتری طی دوره گارانتی ایجاد شود، از شمول قانون حمایت از مشتری خارج است و هیچ گونه حقی برای مشتری و اشخاص ثالث در برابر ایران خودرو، ایجاد نمی کند.
 - زنگ زدگی قطعات داخل موتور و همچنین رادیاتور به دلیل عدم استفاده از ضدیخ و آب بدون املاح (نظیر آب مقطر)
 - هرگونه حادثه در خودرو به دلیل عدم رعایت موارد ایمنی به هنگام تعمیرات و یا وقوع آتش سوزی به دلیل سهل انگاری و یا استفاده از قطعات غیر اصلی در تعمیرات انجام شده یا دستکاری در سیم کشی خودرو توسط تعمیرگاه های غیرمجاز
 - تخریب و عملکرد نامناسب قطعات موتور و همین طور رادیاتور به دلیل استفاده از آب های املاح دار که رسوبات آنها موجب بروز ایراد می گردد.
 - عیوب ناشی از عدم انجام سرویس های دوره ای توسط مشتری در نمایندگی های مجاز ایران خودرو
 - عیوب ناشی از آب رسوب دار و روغن های نامناسب که منجر به خرابی سایر قطعات گردد.
- توجه: همانگونه که ضدیخ، نقطه انجماد آب موتور را کاهش می دهد، نقطه جوش آن را نیز افزایش می دهد. بنابراین وجود ضد یخ مخصوص زمستان نبوده و می بایست در تمام فصول استفاده گردد.
- وجود ضد یخ موجب جلوگیری از زنگ زدگی قطعات می شود، لذا عیوب ناشی از عدم وجود ضد یخ مشمول گارانتی نخواهد بود.

۳-۳- خسارات ناشی از استهلاک عادی

- استهلاک طبیعی خودرو، فرسودگی، رنگ پریدگی.
- هزینه ناشی از تعویض قطعات مصرفی
- جهت دریافت اطلاعات بیشتر به بخش قطعات مصرفی مراجعه گردد.

۳-۴- خسارات ناشی از عدم انجام سرویس دوره‌ای

- عیوبی که بنا به تشخیص کارشناس فنی نمایندگی، ناشی از عدم انجام به موقع سرویس‌های دوره‌ای باشد، مشمول گارانتی نخواهد بود. (جدول انجام سرویس‌های دوره‌ای در بخش سرویس و نگهداری آمده است).

۳-۵- هزینه‌ها و خسارات اضافی

- هرگونه خسارت کالای فاسد شدنی در حال حمل بوسیله خودرو، در صورتیکه خودرو به دلیل بروز ایراد قادر به حرکت نباشد.
- هرگونه خسارت کالای در حال حمل بوسیله خودرو در صورت بروز حادثه و یا تصادف
- هرگونه خسارت ناشی از نرسیدن به مقصد مورد نظر به دلیل خرابی خودرو
- جبران خسارات مربوط به پرداخت هزینه‌های آژانس و پارکینگ به مالکین، در شهرها، در صورت خرابی خودرو و تصمیم مشتری به توقف آن و یا استفاده از وسایل دیگر حمل و نقل بواسطه خرابی خودرو
- هرگونه خسارت ناشی از استفاده خودرو معیوب با اطلاع قبلی

۴- ابطال گارانتی

۴-۱- ابطال گارانتی خودرو

در شرایط زیر گارانتی خودرو ابطال و نمایندگی‌ها از ارائه خدمات گارانتی به خودرو معذور خواهند بود.

- مفقود یا محو شدن پلاک شناسایی خودرو

- از کار افتادن کیلومتر شمار

- در صورتی که کیلومترشمار توسط مشتری دستکاری شده یا از کار افتاده باشد و یا مقدار کارکرد خودرو توسط وی تغییر کرده باشد (بنا به تشخیص کارشناس فنی شرکت در هنگام پذیرش خودرو در نمایندگی مجاز)، گارانتی خودرو ابطال و مشخصات آن به کلیه نمایندگی‌های مجاز اعلام خواهد شد.

- چنانچه کیلومتر شمار خودرو بدون خواست یا دخالت مشتری از کار افتاده باشد، مشتری می‌بایست سریعاً و در اولین فرصت ممکن برای رفع عیب آن به نمایندگی‌های مجاز مراجعه نماید، در غیر این صورت گارانتی خودرو به صورت کامل ابطال خواهد شد.

توجه: از آنجا که کارکرد واقعی خودرو پیش از انجام هرگونه تغییرات، توسط نمایندگی‌ها بررسی می‌شود، لذا هرگونه دستکاری در کیلومتر کارکرد ثبت شده در جلو آمپر، مشمول پوشش گارانتی نبوده و عواقب آن بر عهده مالک خودرو خواهد بود.

- وارد آمدن خسارت کلی به خودرو در سانحه شدید یا آتش‌سوزی (حتی در صورت بازسازی کلی).

- تعویض اتاق خودرو، به هردلیلی.

- تغییر در کاربری تعریف شده خودرو و تبدیل آن به خودروی مسابقه، کار و غیره.

در صورت اعلام فراخوان از سوی شرکت ایران خودرو، اگر مالکین خودروهای مشمول فراخوان در تاریخ مقرر به نمایندگی‌ها یا مکان‌های تعیین شده مراجعه ننمایند، گارانتی خودرو به طور کامل ابطال خواهد شد و مسئولیت ناشی از عدم اجرای فراخوان متوجه ایران خودرو نخواهد بود.

۲-۴- ابطال گارانتی قطعات

چنانچه در دوران گارانتی نسبت به تعویض قطعات و جایگزینی آن با قطعات غیراستاندارد یا متفرقه در تعمیرگاه‌های غیرمجاز اقدام گردد، در صورتیکه همان قطعه و یا سایر قطعات مرتبط با آن قطعه معیوب شوند، قطعه مذکور و سایر قطعات متعلقه در آن مجموعه از پوشش گارانتی خارج خواهند شد.

کلیه قسمت‌های تغییر یافته بر روی خودرو توسط هنرکده‌ها، آموزشگاه‌های رانندگی، تعمیرگاه‌ها و سایر مراکز خدماتی متفرقه از گارانتی خارج خواهند شد. خاطرنشان می‌سازد شرکت ایران خودرو تعهدی در قبال بروز اشکال در قسمت‌های تغییر یافته نخواهد داشت. بنابراین هرگونه آهن‌کشی، تقویت شاسی خودرو، موتور، تقویت فنرها و یا اصلاح آن‌ها، نصب کولر توسط مراکز خدماتی متفرقه، استفاده از رینگ و لاستیک اسپرت (که مورد تأیید ایران خودرو نباشد) مجاز نمی‌باشد. در صورت نصب وسایل اضافی نظیر نصب هرگونه کفپوش یکسره لاستیکی روی خودرو که موجب باز شدن صندلی گردد و نصب هرگونه روکش دوم روی صندلی خارج از مراکز مجاز خدمات پس از فروش ایران خودرو، دستکاری سیستم برقی خودرو نظیر نصب پروژکتور و بویژه دزدگیر غیراستاندارد و یا استاندارد توسط عوامل متفرقه و یا مؤسسات خدماتی غیر از مجموعه ایران خودرو که منجر به بروز عیب در سیستم‌های الکترونیکی و مکانیکی و یا بواسطه آن در سایر قطعات خودرو شود، تحت پوشش گارانتی نخواهد بود.

۵- توصیه‌های نگهداری و ایمنی خودرو

- در صورتی که خودرو به هر دلیلی مورد استفاده قرار نمی‌گیرد، ضروری است حداقل هر ۶ روز به مدت ۱ ساعت خودرو روشن و درجا کار کند. این عمل موجب جلوگیری از تخلیه کامل باتری می‌گردد.
- تنظیم فشار باد لاستیک بطور مرتب موجب جلوگیری از فرسایش زود هنگام لاستیک‌ها و کاهش مصرف سوخت می‌گردد.
- رعایت احتیاط در عبور از دست‌اندازها موجب افزایش عمر و دوام قطعات جلوبندی و کمک فنرها می‌گردد.
- کنترل هفتگی سطح مایع خنک‌کننده و روغن موتور در زمان خنک بودن موجب حصول اطمینان از عدم بروز عیوب احتمالی خواهد شد.
- از تنظیم بودن نور چراغ‌های جلو در زمان رانندگی در شب جهت رؤیت موانع و دست‌اندازهای موجود در جاده و عکس‌العمل سریع در برابر موانع احتمالی، اطمینان حاصل نمایید.
- هنگام پارک خودرو مراقب باشید که چرخ‌های جلو و یا عقب خودرو با موانع و یا جداول کنار خیابان برخورد نکنند. در صورت شدید بودن برخورد احتمال تاب برداشتن رینگ چرخ‌ها زیاد است.
- در سرازیری‌ها از خاموش کردن خودرو اجتناب نمایید. این کار موجب عمل نکردن بوستر ترمز شده و نیروی ترمز برای توقف خودرو کافی نخواهد بود.
- نمایندگی‌های مجاز ایران خودرو مطمئن‌ترین مکان برای ارایه سرویس‌های مربوط به تعویض روغن و کنترل‌های مربوطه می‌باشند.
- قطعات یدکی مورد نیاز خودرو را از نمایندگی‌های مجاز یا فروشگاه‌های مجاز ایران خودرو (ایساکو) تهیه نمایید. کیفیت این قطعات مورد تأیید ایران خودرو می‌باشد.
- از به حرکت درآوردن خودرو با شتاب اولیه بسیار بالا (take off) که باعث صدمه زدن به قطعاتی مانند کلاچ، موتور، گیربکس، پلوس و... می‌گردد، خودداری کنید.
- تعویض دنده‌ها را در دور موتور مناسب انجام دهید.
- از دستکاری، تغییر و یا حذف قطعات سیستم آلاینده خودداری نمایید.
- از روغن‌های موتور، گیربکس، ترمز... استاندارد و مورد تأیید شرکت ایران خودرو استفاده نمایید.
- از اضافه کردن مواد افزودنی غیراستاندارد به سوخت خودرو خودداری شود.
- برای روشن کردن خودرو اقدام به هل دادن خودرو ننمایید.
- از کنجکاوای نمودن، جداکردن کانکتورها، فیوزها و باز و بست قطعات توسط افراد غیرمتخصص، خودداری نمایید.

۶- آشنایی با ویژگی‌ها و کاربردهای QR Code

به منظور ارائه خدمات منسجم و یکپارچه و ارائه اطلاعاتی از قابلیت‌ها و امکانات خودروی خریداری شده، شرکت ایران خودرو از فناوری QR Code بر روی محصول در اختیار شما استفاده نموده است. این بارکد بر روی سمت راست شیشه جلوی خودرو (سمت سرنشین) نصب شده و بر روی آن عبارت زیر درج شده است:

((برجسب مجوز ورود خودرو به نمایندگی‌های مجاز و مشاهده اطلاعات فنی خودرو در سایت ایران خودرو؛ مشتری گرامی لطفاً در حفظ آن کوشا باشید.))

توجه داشته باشید، علاوه بر قابلیت‌های تعریف شده بر روی این بارکد برای دارندگان محصول، هنگام مراجعه به نمایندگی‌های مجاز (به ویژه جهت استفاده از خدمات گارانتی)، داشتن QR Code بر روی خودرو و اعلام رمز پویا توسط مشتری مبنای ارائه سرویس و خدمات خواهد بود.

۱-۶- نحوه استفاده از فناوری QR Code :

بر روی یک تلفن همراه هوشمند، نرم افزار بارکدخوان ۲ بعدی نصب نموده و به اینترنت متصل شوید. سپس با اسکن QR Code از طریق آن نرم‌افزار (از روی شیشه خودرو) و ورود به وب سایت طراحی شده، از قابلیت‌های آن استفاده نمایید.

۲-۶- کاربردها و قابلیت‌های QR Code:

- مشاهده اطلاعات عمومی خودرو بدون نیاز به رمز پویا و یا رمز ثابت:

شامل شماره بدنه، شماره موتور، شماره رنگ، مدل، رتبه انرژی خودرو، کتابچه راهنمای خودرو، فیلم‌های آموزشی، درخواست امداد، نصب قطعات آپشن بر روی خودرو در نمایندگی‌های مجاز و...

- مشاهده خدمات و اطلاعات اختصاصی خودرو با استفاده از رمز پویا:

شامل مشخصات فنی خودرو، اخذ نوبت پذیرش از نمایندگی‌های مجاز، مشاهده سوابق تعمیراتی خودرو، شناسایی اصالت قطعات، فرم نظرسنجی سازمان ملی استاندارد ایران و....

این اطلاعات صرفاً بر روی تلفن همراه مالک خودرو، پس از تقاضای رمز پویا (از طریق آی‌کون مربوطه) و ثبت آن در مکان معین شده در تلفن همراه قابل رویت می‌باشد.

- مشاهده و تغییر اطلاعات مالک اصلی خودرو:

تغییر مشخصات مالک فعلی خودرو مانند تلفن همراه، کد پستی و ... و یا ورود مشخصات مالک جدید خودرو (در صورت نقل و انتقال) بدین منظور با اسکن QR Code و ثبت ۶ رقم آخر کد ملی مالک خودرو (مندرج در سند و فاکتور فروش صادر شده از سوی شرکت ایران خودرو) به عنوان رمز ثابت، وارد این منو می‌شوید و تغییرات لازم یا ورود اطلاعات جدید را انجام می‌دهید.

پس از طی مراحل لازم و آپلود مدارک مورد نیاز در این قسمت، بررسی‌ها و استعلامات لازم توسط شرکت صورت گرفته و پیام کوتاهی مبنی بر تأیید تغییرات به آخرین تلفن همراه ثبت شده ارسال خواهد شد. پس از آن، این شماره همراه دریافت کننده رمز پویا خواهد بود.

۳-۶- توصیه‌های مهم:

- از مخدوش نمودن برچسب QR Code نصب شده بر روی خودرو جداً خودداری نمائید. در صورت مخدوش شدن لازم است برچسب جدید در نمایندگی‌های مجاز ایران خودرو، برای شماره شاسی خودروی شما تعریف و نصب گردد.
- از قرار دادن رمز پویا و ثابت خود در اختیار دیگران جداً خودداری فرمائید.
- به هنگام مراجعه به نمایندگی‌های مجاز، لازم است تلفن همراه معرفی شده در QR Code را به همراه داشته باشید تا رمز پویا را دریافت و اعلام نمائید.

۲

سرویس‌ها

۱۹۰ نکات مهم درباره سرویس‌های دوره‌ای
۱۹۱ جداول سرویس‌های دوره‌ای
۱۹۶ جدول بازدید و کنترل‌های دوره‌ای
۱۹۷ جدول سرویس‌های بازدید و کنترل خودروهای دوگانه‌سوز

۱- نکات مهم درباره‌ی سرویس‌های دوره‌ای

- انجام سرویس‌های دوره‌ای طبق توصیه شرکت سازنده باعث افزایش قابلیت اطمینان و دوام خودرو و پیشگیری از عیوب ناخواسته می‌شود.
- انجام سرویس‌های دوره‌ای در نمایندگی‌های مجاز الزامی بوده و عدم انجام آن، منجر به لغو گارانتی خواهد گردید.
- انجام سرویس‌های دوره‌ای به هزینه مشتری خواهد بود.
- پرداخت هزینه سرویس‌های دوره‌ای برای خودروهای دارای کارت طلایی شرکت امداد خودرو در مدت اعتبار آن بر اساس ضوابط آن شرکت خواهد بود. مراتب در بخش خدمات شرکت امداد خودرو به تفصیل توضیح داده شده است.

گروه صنعتی ایران خودرو این حق را برای خود محفوظ می‌دارد که در هر زمان از عمر خودرو، برنامه سرویس‌های دوره‌ای آن را تغییر دهد.

۱-۲- جدول سرویس‌های دوره‌ای خودروی سورن با موتورهای EF7 و EF7-TC

انجام سرویس‌های دوره‌ای هر ۱۰۰۰۰ کیلومتر الزامی می‌باشد.

سرویس / بازدید	10000	20000	30000	40000	50000	60000	70000	80000	90000	100000	110000	120000	130000	140000	150000	160000	170000	180000	190000	200000
سرویس بازدید و کنترل	هر ۱۰۰۰۰ کیلومتر یا ۱ سال (هر کدام زودتر فرارسد)																			
تعویض روغن موتور با فیلتر	هر ۱۰۰۰۰ کیلومتر یا ۱ سال (هر کدام زودتر فرارسد)																			
تعویض فیلتر هوای موتور	*	*	*	*	*	*	*	*	*	*	*	*	*	*	*	*	*	*	*	*
تعویض فیلتر هوای اتاق	*	*	*	*	*	*	*	*	*	*	*	*	*	*	*	*	*	*	*	*
تعویض فیلتر بنزین	*	*	*	*	*	*	*	*	*	*	*	*	*	*	*	*	*	*	*	*
تعویض شمع موتور EF7	*	*	*	*	*	*	*	*	*	*	*	*	*	*	*	*	*	*	*	*
تعویض شمع موتور EF7-TC						*						*						*		
تعویض روغن ترمز (با سطح کیفی DOT4)	هر ۴۰۰۰۰ کیلومتر یا ۲ سال (هر کدام زودتر فرارسد)																			
تعویض مایع سیستم خنک‌کننده	هر ۲ سال یکبار																			
تعویض تسمه تایم و تسمه آلترناتور	هر ۸۰۰۰۰ کیلومتر یا ۳ سال از تاریخ تحویل یا آخرین تعویض																			
بازدید و سرریز روغن گیربکس	*				*				*				*					*		
بازدید لنت ترمز جلو و عقب	*	*	*	*	*	*	*	*	*	*	*	*	*	*	*	*	*	*	*	*
بازدید کفشک‌های ترمز عقب			*			*			*			*			*			*		

۲-۲- جدول سرویس‌های دوره‌ای خودروی سورن با موتور XU7P

انجام سرویس‌های دوره‌ای مطابق جدول ذیل الزامی می‌باشد.

سرویس/بازدید	10000	20000	25000	30000	40000	50000	55000	60000	70000	80000	85000	90000	100000	110000	115000	120000	130000	140000	145000	150000	160000	170000	175000	180000	190000	200000	
سرویس بازدید و کنترل ^(۱)	*	*	*	*	*	*	*	*	*	*	*	*	*	*	*	*	*	*	*	*	*	*	*	*	*	*	*
تعویض روغن موتور با فیلتر ^(۱)	*	*	*	*	*	*	*	*	*	*	*	*	*	*	*	*	*	*	*	*	*	*	*	*	*	*	*
تعویض فیلتر هوای موتور	*	*	*	*	*	*	*	*	*	*	*	*	*	*	*	*	*	*	*	*	*	*	*	*	*	*	*
تعویض فیلتر هوای اتاق	*	*	*	*	*	*	*	*	*	*	*	*	*	*	*	*	*	*	*	*	*	*	*	*	*	*	*
تعویض فیلتر بنزین*																											
تعویض شمع موتور					*						*						*										
تعویض روغن ترمز (با سطح کیفی DOT4)																											
تعویض مایع سیستم خنک‌کننده																											
تعویض تسمه تایم و تسمه آلترناتور																											
بازدید و سرریز روغن گیربکس					*				*				*				*			*					*		
بازدید لنت ترمز جلو و عقب					*				*				*				*			*				*		*	
بازدید کفشک‌های ترمز عقب																							*				

(۱) فاصله بین سرویس‌های بازدید و کنترل و تعویض روغن موتور با فیلتر مطابق جدول یا یکسال (هر کدام زودتر فرا برسد).

* فیلتر بنزین این خودرو در داخل باک می‌باشد که استفاده از فیلترهای مورد تأیید شرکت ایران خودرو الزامی است و توصیه اکید می‌شود تعویض آن در نمایندگی‌های مجاز صورت پذیرد

توجه:

- بازبینی سیستم‌های مشهود کیسه هوا و اتصالات الکتریکی و الکترونیکی آن پس از ۱۰ سال از عمر خودرو، در کنار انجام سرویس‌های دوره‌ای، الزامی می‌باشد.
- عمر مفید قطعات سیستم کیسه هوا ۱۵ سال پس از تاریخ تولید خودرو می‌باشد. پس از اتمام مدت زمان مذکور، مشتری موظف به مراجعه به یکی از نمایندگی‌های مجاز ایران خودرو جهت تعویض قطعات سیستم کیسه هوا می‌باشد. لازم به ذکر است در صورت عدم مراجعه به موقع به نمایندگی‌ها جهت تعویض قطعات سیستم کیسه هوا مسئولیت ناشی از عدم عملکرد صحیح سیستم مذکور خارج از تعهد ایران خودرو خواهد بود.
- میزان مصرف روغن موتور (کم کردن روغن موتور) در موتورهای XU7 حداکثر ۰/۳ لیتر و در موتورهای EF7، EF7TC، حداکثر ۰/۲ لیتر در هر ۱۰۰۰ کیلومتر می‌تواند باشد.
- در زمان تعویض، مایع سیستم خنک‌کننده باید به صورت کامل تخلیه و مدار خنک‌کننده هواگیری شود.
- در شرایط سخت نظیر توقف‌های کوتاه و مکرر، ترافیک سنگین شهری، حرکت با دنده سنگین به مدت طولانی یا دورهای بالا، پیمایش کم، محیط آلوده و گرد و غبار، اختلاف دمایی بیش از ۴۵ درجه، استفاده از سوخت نامناسب، افزایش ناگهانی شتاب موتور (take off)، کاهش ناگهانی شتاب خودرو (دنده معکوس)، تعویض دنده در دور بالا و ... لازم است انجام سرویس‌های دوره‌ای به ویژه روغن موتور و فیلتر، روغن گیربکس، تسمه تایم و تسمه آلترناتور، در نصف کارکرد و زمان توصیه شده در جدول سرویس‌های دوره‌ای، انجام پذیرد. (فاصله تعویض در شرایط سخت برابر است یا فاصله تعویض در شرایط عادی تقسیم بر ۲)
- هنگام تعویض تسمه‌های تایم و آلترناتور، وضعیت غلطک‌ها و هرزگردهای مرتبط بررسی شده و در صورت نیاز تعویض گردند.
- هنگام انجام سرویس تعویض روغن، نیاز به تعویض درپوش فیلتر روغن نمی‌باشد.
- در صورت دوگانه‌سوز بودن خودرو، انجام سرویس‌های مربوط به گازسوز مطابق جدول مربوطه، علاوه بر انجام سرویس‌های دوره‌ای، الزامی می‌باشد.

۳- جدول سرویس‌های دوره‌ای سورن با موتور TU5P

انجام سرویس‌های دوره‌ای هر ۱۰۰۰۰ کیلومتر الزامی می‌باشد.

سرویس / بازدید	10000	20000	30000	40000	50000	60000	70000	80000	90000	100000	110000	120000	130000	140000	150000	160000	170000	180000	190000	200000
سرویس بازدید و کنترل	هر ۱۰۰۰۰ کیلومتر یا یک سال																			
تعویض روغن موتور با فیلتر	هر ۱۰۰۰۰ کیلومتر یا یک سال																			
تعویض فیلتر هوا	*	*	*	*	*	*	*	*	*	*	*	*	*	*	*	*	*	*	*	*
تعویض فیلتر هوای اتاق	*	*	*	*	*	*	*	*	*	*	*	*	*	*	*	*	*	*	*	*
تعویض فیلتر بنزین	*	*	*	*	*	*	*	*	*	*	*	*	*	*	*	*	*	*	*	*
تعویض شمع موتور	*		*		*		*		*		*		*		*		*		*	
تعویض روغن ترمز	هر ۴۰۰۰۰ کیلومتر یا دو سال																			
تعویض مایع سیستم خنک‌کننده	هر ۲ سال یکبار (استفاده از ضد یخ پایه آلی الزامی می‌باشد)																			
تعویض تسمه تایم و تسمه آلترناتور	هر ۸۰۰۰۰ کیلومتر یا سه سال																			
بازدید و سرریز روغن گیربکس	*				*				*				*				*			
بازدید لنت ترمز جلو و عقب	*	*	*	*	*	*	*	*	*	*	*	*	*	*	*	*	*	*	*	*
بازدید کفشک‌های ترمز عقب			*		*		*		*		*		*		*		*		*	

تمام این صفحه را از پارس اوردیم

توجه:

- عمر مفید قطعات سیستم کیسه هوا ۱۵ سال پس از تاریخ تولید خودرو می‌باشد. پس از اتمام مدت زمان مذکور، مشتری موظف به مراجعه به یکی از نمایندگی‌های مجاز ایران خودرو بوده تا نسبت به تعویض قطعات سیستم کیسه هوا اقدام شود. لازم به ذکر است در صورت عدم مراجعه به موقع به نمایندگی‌ها جهت تعویض قطعات سیستم کیسه هوا مسئولیت ناشی از عدم عملکرد صحیح سیستم مذکور خارج از تعهد ایران خودرو خواهد بود.
- بازبینی سیستم‌های مشهود کیسه هوا و اتصالات الکتریکی و الکترونیک، پس از ده سال از عمر مفید خودرو در کنار سرویس‌های ادواری الزامی می‌باشد.
- سطح کیفی و گرانی روغن موتور مجاز برای موتور TU5P، معادل با API SL-SAE 10W40 می‌باشد.
- روش بازرسی سطح روغن موتور: خودرو را در سطح صاف قرار دهید، موتور را روشن کرده تا گرم شود. سپس موتور را خاموش نموده و بعد از ۵ دقیقه سطح روغن را اندازه بگیرید.
- میزان مصرف روغن موتور (کم کردن روغن موتور) در موتورهای TU5P حدکثر ۰/۳ لیتر در هر ۱۰۰۰ کیلومتر می‌تواند باشد.
- افزودن هرگونه مکمل به روغن موتور مجاز نمی‌باشد.
- در شرایط سخت نظیر توقف‌های کوتاه و مکرر، ترافیک سنگین شهری، حرکت با دنده سنگین به مدت طولانی با دورهای بالا، پیمایش کم، محیط آلوده و گرد و غبار، دمای بیش از ۴۵ درجه، استفاده از سوخت نامناسب، افزایش ناگهانی شتاب موتور (take off)، کاهش ناگهانی شتاب خودرو (دنده معکوس)، تعویض دنده در دور بالا و ... لازم است انجام سرویس‌های دوره‌ای به ویژه فیلتر هوا، فیلتر بنزین، روغن موتور، روغن گیربکس، تسمه تایم و تسمه آلترناتور، در نصف کارکرد و زمان توصیه شده در جدول سرویس‌های ادواری انجام پذیرد. (فاصله تعویض در شرایط سخت برابر است با فاصله تعویض در شرایط عادی تقسیم بر ۲)
- سطح کیفی روغن هیدرولیک فرمان قابل استفاده ATF D/ATX بوده و سطح آن در مخزن همیشه می‌بایست بین ۲ خط add و c قرار داشته باشد.
- هنگام تعویض تسمه‌های تایم و آلترناتور، وضعیت غلطک‌ها و هرزگردهای مرتبط بررسی شده و در صورت نیاز تعویض گردند.
- بازبینی سیستم‌های مشهود کیسه هوا و اتصالات الکتریکی و الکترونیک، پس از ۱۰ سال از عمر مفید خودرو در کنار سرویس‌های ادواری الزامی می‌باشد.
- هنگام انجام سرویس تعویض روغن، نیاز به تعویض درپوش فیلتر روغن نمی‌باشد.

تمام این صفحه را از پارس آوردم

۳- جدول بازدید و کنترل‌های دوره‌ای

انجام سرویس‌های دوره‌ای (بازدید و کنترل) هر ۱۰۰۰۰ کیلومتر یا هر یک سال (هر کدام زودتر فرا برسد) الزامی می‌باشد.

ردیف	بازدید
۱	مدار فرمان هیدرولیک (اجزاء، اتصالات، عدم نشستی و...)
۲	نشستی روغن موتور
۳	مدار سیستم خنک کننده (اجزاء، اتصالات، عدم نشستی و...)
۴	عملکرد چراغ‌های جلو و عقب، مه‌شکن‌ها، راهنماها و...
۵	وضعیت ظاهری و فشار باد تایرها (و زاپاس)
۶	عملکرد مجموعه Airbag و ABS (قطعات، اتصالات، عملکرد، بررسی با دستگاه عیب یاب و ...) و سایر کنترل یونیت‌ها
۷	عملکرد اجزای برقی (بوق، شیشه شوی و...)
۸	سیستم شارژ (باتری، الترناتور، اتصالات و...)
۹	وضعیت ظاهری و کشش تسمه‌های تجهیزات
۱۰	رگلاژ کابیل کلاچ و ترمز دستی
۱۱	سیستم سوخت‌رسانی (اجزاء، اتصالات، عدم نشستی و...)
۱۲	سیستم ترمز (اجزاء، اتصالات، عدم نشستی و...)
۱۳	سیستم تعلیق جلو و عقب (اجزاء، اتصالات، صدای غیر عادی، عدم نشستی و...) و جلوبندی (توبی چرخ، محور اکسل، اتصالات و گردگیرها)
۱۴	وضعیت ظاهری شیشه‌های جلو و عقب (ترک، موج، نفوذ باد و آب و...)
۱۵	وضعیت نوارهای لاستیکی دور درب‌ها و صندوق عقب
۱۶	وضعیت تیغه‌های برف پاک‌کن
۱۷	وضعیت عملکرد موتور تنظیم نور چراغ‌های جلو و آینه‌ها
۱۸	تست جاده
۱۹	اتصالات سیستم توربو (لوله‌های هوا و آب و ...) توجه شود که بست‌ها و اتصالات سیستم هوارسان برای ویژگی توربو طراحی شده است. لذا در صورت نیاز به تعویض، می‌بایست فقط از بست‌های شلنگ مشابه استفاده شود.*
بازدید و سرریز (در صورت نیاز)	
۱	مایع سیستم خنک‌کننده
۲	باتری (در صورت وجود چشمی میزان شارژ باتری)
۳	مایع شیشه‌شوی
۴	روغن ترمز
۵	روغن هیدرولیک فرمان

* در صورت نصب در خودروی شمه

۴- جدول سرویس بازدید و کنترل خودروهای دوگانه سوز

سرویس‌های تعریف شده برای خودروهای دوگانه سوز مطابق جدول ذیل، علاوه بر سرویس‌های تعریف شده دوره‌ای، الزامی می‌باشد.

ردیف	سرویس	20000	40000	60000	80000	100000	120000	140000	160000	180000	200000	
۱	بازدید عملکرد سیستم و پارامترهای سوخت‌رسانی سیستم (با دستگاه عیب‌یاب)	*	*	*	*	*	*	*	*	*	*	
۲	تعویض فیلتر گاز ورودی ریل سوخت (CNG) و تست نشستی		*		*		*		*		*	
۳	بازدید شیلنگ‌های آب رگولاتور و اتصالات مربوطه از نظر خرابی، ترک، ورم کردگی و نشستی (تعویض در صورت نیاز)		*		*		*		*		*	
۴	بازدید لوله خلاء و لوله‌های سوخت فشار ضعیف و بست‌ها از نظر آسیب، ترک و خرابی یا شل شدن اتصالات و تست نشستی	*	*	*	*	*	*	*	*	*	*	
۵	بازدید لوله‌های پر فشار و اتصالات مرتبط با قطعات و بدنه از نظر ضربه، خوردگی، ساییدگی و تست نشستی	*	*	*	*	*	*	*	*	*	*	
۶	بازدید شیر سوزن و اتصالات مربوطه از نظر عدم قفل شدگی فلکه شیر دستی و تست نشستی	*	*	*	*	*	*	*	*	*	*	
۷	بازرسی و بازدید اورینگ مربوط به شیر پرکن گاز و تعویض در صورت نیاز و تست نشستی	*	*	*	*	*	*	*	*	*	*	
۸	بازرسی و بازدید شیر پرکن و رفع گرد و غبار و آلودگی	*	*	*	*	*	*	*	*	*	*	
۹	بازدید براکت نگهدارنده مخزن، تسمه‌ها، لاستیک‌ها و اتصالات (از نظر پوشش، ساییدگی، خوردگی و استحکام)	*	*	*	*	*	*	*	*	*	*	
۱۰	بازدید مجاری خروج گاز از صندوق عقب و اتصالات مربوطه (سیستم تهیه گاز) از نظر گرفتگی، بازدید پوشش محافظ مخزن، پارگی لوله‌های خطوطی و محفظه گازبندی و نصب مجدد آن روی شیر مخزن پس از تست نشستی سیستم گازسوز	*	*	*	*	*	*	*	*	*	*	
۱۱	بازدید و بازرسی چشمی مخزن از نظر خوردگی، ساییدگی و رنگ پریدگی*	*	*	*	*	*	*	*	*	*	*	
۱۲	بازدید ریل سوخت و نازل‌های روی سرسیلندر، اتصالات مربوطه و تست نشستی	*	*	*	*	*	*	*	*	*	*	
۱۳	فیلرگیری سوپاپ‌ها	*	*	*	*	*	*	*	*	*	*	
۱۴	تعیین صلاحیت مجدد مخزن و انجام تست هیدرواستاتیک و تست نشستی	هر ۷۲ ماه یک بار در مراکز ذیصلاح (مطابق با استاندارد ملی ۹۴۲۶)										
۱۵	تعویض مجوز سوخت‌گیری پس از اطمینان از صحت سیستم گاز (مطابق دستورالعمل‌های تمدید برچسب سوختگیری)	مطابق روش اجرایی تمدید برچسب سوختگیری در مراکز ذیصلاح										
۱۶	تعویض مخزن گاز	مطابق با تاریخ انقضاء مندرج بر روی مخزن گاز										

هشدار: در مواقع اضطراری نظیر وقوع تصادف، آتش سوزی و... نیاز به بازرسی فوری مطابق روبه‌های فوق الذکر می‌باشد.

تذکر: تأیید شیر و مخزن و سیستم گازرسانی حداکثر تا انتهای سال دوم تولید خودرو می‌تواند منجر به الصاق برچسب سوخت جدید در نمایندگی گردد. (اعتبار برچسب حداکثر تا انتهای سال سوم تولید خودرو)
*بازدید سالانه یک مرتبه صورت گیرد.

الزامات استفاده و نگهداری از مخازن گازسوز ویژه دارندگان خودروهای دوگانه سوز

دارندگان محترم خودروهای دوگانه سوز برای حفظ ایمنی و سلامتی جانی و مالی خود و خانواده لازم است مواردی به شرح ذیل را کاملاً رعایت نمایند:

- ۱- انجام بازرسی ادواری یکساله چشمی و ظاهری در نمایندگی‌های مجاز ایران خودرو
- ۲- انجام بازرسی ادواری سه ساله مخزن و شیر در مراکز بازرسی مجاز (بازرسی تکمیلی مخازن)
- ۳- عدم اقدام به عملیات سوخت‌گیری گاز خودروهای فاقد معاینات بندهای ۱ و ۲
- ۴- رعایت الزام قانونی انجام معاینات دوره‌ای ۳ و ۵ ساله مخازن در مراکز مجاز تخصصی
- ۵- جلوگیری از تحمیل دمای بالا به مخزن و سیستم گازرسانی
- ۶- رعایت فاصله مجاز سوخت‌گیری خودروها در جایگاه‌های سوخت
- ۷- عدم انجام هرگونه جابجایی مکانی مخزن و متعلقات سیستم گازرسانی
- ۸- عدم پوشاندن مخزن و ایجاد مانع دید مخزن
- ۹- عدم انجام تعمیرات در سیستم‌های سوخت‌رسانی خارج از نمایندگی‌های مجاز
- ۱۰- دور نگهداشتن مخزن در صندوق عقب از مواد و وسایل خورنده و مرطوب و تیز
- ۱۱- عدم انجام هرگونه تغییرات در سیستم‌های سوخت‌رسانی خارج از نمایندگی‌های مجاز
- ۱۲- عدم جابجا نمودن مخزن خودرو با مخزن سایر خودروها حتی با سازنده یکسان مخزن
- ۱۳- عدم قرار دادن هرگونه وسیله و مواد در اطراف مخزن و رعایت فاصله استاندارد اطراف آن
- ۱۴- مراجعه به نمایندگی‌های مجاز در صورت شک و تردید نسبت به آسیب‌دیدگی مخزن
- ۱۵- مراجعه به نمایندگی‌های مجاز در صورت شنیدن صدای غیرمعمول ناشی از شکستگی
- ۱۶- مراجعه به نمایندگی‌های مجاز در صورت قرار گرفتن مخزن در معرض مواد شیمیایی خورنده

الزامات استفاده و نگهداری از مخازن گازسوز ویژه دارندگان خودروهای دوگانه سوز

- ۱۷- مراجعه به نمایندگی‌های مجاز در صورت شنیدن صدای غیرعادی ناشی از شل بودن اتصالات
- ۱۸- مراجعه به نمایندگی‌های مجاز در صورت مشاهده موارد غیرمعمول نظیر صدا، بو، افت فشار، لرزش و ...
- ۱۹- مراجعه به نمایندگی‌های مجاز در صورت مشاهده هرگونه آثار ناشی از سائیدگی، ضربه جسم سخت به مخزن، بریدگی سطح مخزن
- ۲۰- مراجعه به نمایندگی‌های مجاز در صورت بروز آتش‌سوزی و در معرض گرمای شدید قرار گرفتن مخزن
- ۲۱- مراجعه به نمایندگی‌های مجاز در صورت مشاهده عیوب ظاهری نظیر نیش، قری، رنگ پریدگی و جابجا شدن مخزن
- ۲۲- مراجعه به مراکز بازرسی تکمیلی مخزن برای نصب مجدد مخزن در صورت جداسازی مخزن از خودرو
- ۲۳- اقدام جهت بازرسی سیستم سوخت‌رسانی در صورت بروز سانحه و تصادف از ناحیه عقب خودرو یا سانحه شدید
- ۲۴- مراجعه به نمایندگی‌های مجاز در صورت وجود آثار ناشی از تاول زدگی، تورم، بریدگی، کنده شدن، رو باز بودن الیاف، تو رفتگی، برآمدگی‌ها، برفکی و جدا شدن رزین و در نتیجه، شل شدن الیاف در مخازن کامپوزیتی
- ۲۵- مراجعه به نمایندگی‌های مجاز در صورت وجود هرگونه آسیب و یا پارگی در لوله‌های خرطومی تهویه داخل فضای نصب مخزن
- ۲۶- مراجعه به نمایندگی‌های مجاز در صورت جابجا شدن لایه‌های لاستیکی بین پایه (براکت) مخزن و تسمه‌ها
- ۲۷- مراجعه به نمایندگی‌های مجاز در صورت عملکرد نامناسب خودرو در حالت گازسوز
- ۲۸- مراجعه به نمایندگی‌های مجاز در صورت عدم عملکرد کلید تبدیل سوخت

<https://autolibrary.ir>

۲

<https://autolibrary.ir>

۲۰۰

۳

قانون و آیین‌نامه حمایت از حقوق مصرف‌کنندگان خودرو

قانون حمایت از حقوق مصرف‌کنندگان خودرو ۲۰۲
آیین‌نامه اجرایی قانون حمایت از حقوق مصرف‌کنندگان خودرو ... ۲۰۴

قانون حمایت از حقوق مصرف‌کنندگان خودرو

ماده ۱- اصطلاحات ذیل در معانی مشروح به کار برده می‌شود.

- ۱-۱- خودرو: هر نوع وسیله نقلیه موتوری تولید داخل یا خارج برای استفاده در معابر عمومی برای حمل‌سرنشین و بار تا ظرفیت مجاز.
 - ۱-۲- عرضه‌کننده: هر شخص حقیقی یا حقوقی که به طور مستقیم یا از طریق واسطه فروش مبادرت به فروش خودروهای نو تولیدی و وارداتی خود می‌کند.
 - ۱-۳- واسطه فروش: هر شخص حقیقی یا حقوقی که با موافقت عرضه‌کننده نسبت به فروش خودرو اقدام می‌کند.
 - ۱-۴- نمایندگی مجاز: هر شخص حقیقی یا حقوقی که با موافقت عرضه‌کننده عهده دار فروش و خدمات پس از فروش خودرو در طول مدت ضمانت است.
 - ۱-۵- مصرف‌کننده: هر شخص حقیقی یا حقوقی که خودرو را برای استفاده شخصی یا عمومی در اختیار دارد.
 - ۱-۶- بهای خودرو: مبلغی است که در قرارداد واگذاری و یا در برگه فروش توسط عرضه‌کننده قید گردیده است.
- ماده ۲- عرضه‌کننده موظف به رعایت استانداردهای ابلاغی در مورد ایمنی، کیفیت، سلامت خودرو و مطابقت آن با ضمانت ارائه شده به مصرف‌کننده می‌باشد.
- تبصره ۱: دوره تضمین نمی‌تواند کمتر از یک سال از زمان تحویل رسمی آخرین خودرو به مصرف‌کننده باشد.
- تبصره ۲: دوره تعهد یا دوره تأمین قطعات و ارائه خدمات فنی استاندارد، برابر ده سال از زمان تحویل رسمی آخرین خودرو به مصرف‌کننده می‌باشد.

ماده ۳- عرضه‌کننده در طول مدت ضمانت مکلف به رفع هر نوع نقص یا عیب (ناشی از طراحی، مونتاژ، تولید و یا حمل) است که در خودرو وجود داشته یا در نتیجه استفاده معمول از خودرو بروز نموده و با مفاد ضمانت‌نامه و مشخصات اعلام شده به مصرف‌کننده مغایر بوده یا مانع استفاده مطلوب از خودرو یا نافی ایمنی آن باشد یا موجب کاهش ارزش معاملاتی خودرو شود. هزینه رفع نقص یا عیب خودرو در طول مدت ضمانت و جبران کلیه خسارات وارده به مصرف‌کننده و اشخاص ثالث، اعم از خسارات مالی و جانی و هزینه‌های درمان ناشی از نقص یا عیب (که خارج از تعهدات بیمه شخص ثالث باشد) هزینه‌های حمل خودرو به تعمیرگاه، تأمین خودروی جایگزین مشابه در طول مدت تعمیرات (چنانچه مدت توقف خودرو بیش از چهار و هشت ساعت باشد) بر عهده عرضه‌کننده می‌باشد.

تبصره ۱: تعهدات عرضه‌کننده به طور مستقیم یا از طریق واسطه فروش یا نمایندگی مجاز ایفا می‌شود. عرضه‌کننده مکلف به ایجاد شبکه خدمات پس از فروش یا نمایندگی‌های مجاز تعمیر و توزیع قطعات یدکی و تأمین آموزش‌های لازم متناسب با تعداد خودروهای عرضه شده در سطح کشور بوده و نمی‌تواند مصرف‌کننده را به مراجعه به نمایندگی معینی اجبار نماید.

تبصره ۲: در صورت بروز اختلاف بین طرفین موضوع ماده فوق، موضوع اختلافی حسب درخواست طرفین ابتدا در هیأت حل اختلافات مربوطه، متشکل از نمایندگی‌های عرضه‌کننده خودرو، کارشناس رسمی دادگستری و کارشناس نیروی انتظامی به ریاست کارشناس رسمی دادگستری طرح و رأی لازم با اکثریت آراء صادر خواهد شد. در صورت اعتراض هر یک از طرفین به رأی صادره، خواسته در دادگاه صالحه قابل پیگیری خواهد بود. دادگاه صالحه باید خارج از نوبت و حداکثر ظرف دو ماه انشاء رأی نماید.

ماده ۴- چنانچه نقص یا عیب قطعات ایمنی خودرو در طول دوره ضمانت پس از سه بار تعمیر همچنان باقی باشد یا در صورتی که نقص یا عیب قطعاتی که موجب احتمال صدمه جسمی یا جانی اشخاص گردد و با یک تعمیر برطرف نشده باشد یا خودرو بیش از سی روز به دلیل تعمیرات غیر قابل استفاده بماند، عرضه‌کننده مکلف است حسب درخواست مصرف‌کننده خودروی معیوب را با خودروی نو تعویض یا با توافق، بهای آن را به مصرف‌کننده مسترد دارد.

تبصره ۱: در صورت بروز اختلاف بین طرفین، حل و فصل آن از طریق هیأت حل اختلاف موضوع تبصره ۲ ماده ۳ این قانون می‌باشد.

تبصره ۲: عرضه‌کننده حق واگذاری یا استفاده از خودروی مسترد شده را پیش از رفع عیب ندارد. واگذاری خودروی مزبور پس از رفع عیب و نقص قبلی و یا اعلام صریح عیوب مزبور در اسناد واگذاری مجاز می‌باشد.

ماده ۵- عرضه‌کننده، واسطه فروش و نمایندگی مجاز تعمیر موظفند هر بار که خودروی موضوع ضمانت، مورد تعمیر یا خدمات مختلف دوره‌ای قرار می‌گیرد، پس از اتمام کار، به صورت مکتوب کلیه عیب‌ها و نقص‌های اعلامی از سوی مصرف‌کننده، اقدام‌های انجام شده و قطعات تعمیر یا تعویض شده را در صورت وضعیت ذکر نموده و آن را تسلیم مصرف‌کننده نماید.

تبصره: استفاده از قطعات غیر استاندارد یا تأیید نشده توسط عرضه‌کننده و نمایندگی‌های مجاز تعمیر ممنوع می‌باشد.

ماده ۶- چنانچه انجام تعهدات عرضه‌کننده به دلیل حوادث غیرمترقبه (غیر قابل پیش‌بینی و غیر قابل رفع) ناممکن باشد، این تعهدات به حالت تعلیق در می‌آید. مدت تعلیق به دوره ضمانت افزوده می‌شود.

ماده ۷- هر نوع توافق مستقیم یا غیرمستقیم بین عرضه‌کننده، واسطه فروش یا مصرف‌کننده که به موجب آن تمام یا بخشی از تعهداتی که عرضه‌کننده بر طبق این قانون و یا ضمانت‌نامه صادره بر عهده دارد، ساقط نماید یا به عهده واسطه فروش یا هر عنوان دیگری گذارده شود، در برابر مصرف‌کننده باطل و بلا اثر می‌باشد.

تبصره: انعقاد هر نوع قراردادی که حقوق و تکالیف طرفین قرارداد و مشمولین این قانون در آن رعایت نشود به استناد ماده ۱۰ قانون مدنی و مورد مشابه غیرقانونی و از درجه اعتبار ساقط است.

ماده ۸- هر گونه عیب و نقص و خسارات جانی و مالی وارد به مصرف‌کننده و اشخاص ثالث که به دلیل تعویض یا نصب قطعات و سیستم‌های جانبی و یا دریافت خدمات خارج از شبکه رسمی و مجاز عرضه‌کننده توسط مصرف‌کننده طی دوران ضمانت ایجاد شود از شمول این قانون خارج است و هیچگونه حقی برای مصرف‌کننده و اشخاص ثالث در برابر عرضه‌کننده ایجاد نمی‌کند.

ماده ۹- عرضه‌کننده مکلف است تعهدات موضوع این قانون را به صورت کتبی در اوراق ضمانت نامه قید و در زمان تحویل خودرو، به نحو مقتضی موضوع این قانون را به طور صریح و روشن به مصرف‌کننده اعلام نماید.

ماده ۱۰ - آئین‌نامه اجرائی این قانون (به ویژه در مورد ملاک‌های ایجاد نمایندگی‌های مجاز تعمیر در سطح کشور به ازاء تعداد خودروهای عرضه شده) ظرف سه ماه از تاریخ تصویب توسط وزارت صنایع و معادن تهیه و به تصویب هیأت وزیران میرسد.

ماده ۱۱ - وزارت صنایع و معادن مکلف به نظارت بر اجرای این قانون در راستای حفظ حقوق مصرف‌کنندگان خودرو و اعلام گزارش ادواری شش ماهه به کمیسیون صنایع و معادن مجلس شورای اسلامی است.

آیین‌نامه اجرایی قانون حمایت از حقوق مصرف‌کنندگان خودرو

ماده ۱- ضوابط مندرج در این آیین‌نامه شامل توأم عرضه‌کنندگان، واسطه‌های فروش، واسطه‌های خدمات پس از فروش و نمایندگی‌های مجاز انواع وسایل نقلیه موتوری اعم از سواری، مینی‌بوس، میدل باس، اتوبوس، ون، کامیونت، کامیون، کشنده، تریلر و انواع موتورسیکلت ساخت داخل کشور یا خارج می‌باشد.

ماده ۲- در این آیین‌نامه اصطلاحات زیر در معانی مشروح مربوط به کار می‌روند:

الف - قانون: قانون حمایت از حقوق مصرف‌کنندگان خودرو مصوب ۱۳۸۶

ب - وزارت: وزارت صنعت، معدن و تجارت

پ - عرضه‌کننده: هر شخص حقیقی یا حقوقی که به طور مستقیم یا از طریق واسطه فروش، مبادرت به فروش خودروهای نو ساخت داخل کشور یا وارداتی خود می‌نماید.

ت - خدمات پس از فروش: کلیه خدمات پس از فروش یک محصول از قبیل ضمانت و تعهد شامل پشتیبانی خدمات، تعمیرات و تأمین قطعات استاندارد که موجب تضمین کارکرد مطلوب محصول می‌باشد.

ث - واسطه خدمات فروش و پس از فروش: اشخاص حقیقی یا حقوقی که با موافقت عرضه‌کننده، صرفاً یا توأمأً عهده‌دار خدمات فروش و پس از فروش خودرو از طریق نمایندگی‌های مجاز می‌باشند، واسطه مذکور می‌تواند به عنوان بخشی از مجموعه عرضه‌کننده یا به عنوان شرکتی مستقل تحت نظارت عرضه‌کننده فعالیت نموده و خدمات خود را ارائه نماید.

ج - نمایندگی مجاز: هر شخص حقیقی یا حقوقی که با موافقت عرضه‌کننده عهده‌دار فروش و خدمات پس از فروش خودرو در طول مدت ضمانت است.

چ - شیوه ارائه خدمات پس از فروش خودرو: بر اساس استاندارد ملی شماره (۱۹۱۱۷) در خصوص تعیین شیوه مربوط به امور خدمات پس از فروش خودرو، شاخص‌ها و نحوه ارزیابی عرضه‌کننده، واسطه خدمات پس از فروش و نمایندگی‌های مجاز آن و همچنین رده‌بندی و پایش عملکرد آنها می‌باشد.

ح - دستورالعمل شرایط، ضوابط و ارزیابی خدمات فروش خودرو: دستورالعملی که به منظور تعیین شیوه مربوط به امور خدمات فروش خودرو، شاخص‌ها و نحوه ارزیابی عرضه‌کننده، واسطه خدمات فروش و نمایندگی‌های آن و همچنین رده‌بندی و پایش عملکرد آنها توسط وزارت تهیه و ابلاغ می‌شود.

خ - خدمات دوره تضمین: مجموعه خدمات تعمیرات، تأمین و تعویض قطعات یا تعویض خودرو که در یک دوره زمانی با طی مسافت مشخص مطابق مواد (۱۲) و (۱۳) این آیین‌نامه و انجام آن به صورت رایگان به عهده عرضه‌کننده می‌باشد.

د - خدمات دوره تعهد: مجموعه خدمات تعمیرات، تأمین و تعویض قطعات و پشتیبانی خدمات که در یک دوره زمانی مشخص مطابق ماده (۱۵) این آیین‌نامه و در قبال دریافت اجرت برابر با نرخ مصوب موضوع بند (ط) ماده (۲) این آیین‌نامه از سوی عرضه‌کننده برای مصرف‌کننده انجام می‌شود.

ذ - خدمات سیار: خدمات امداد و تعمیراتی که در محل استقرار خودرو در بیرون از نمایندگی مجاز به مصرف‌کننده ارائه می‌شود.

ر - خدمات فنی استاندارد: خدماتی که مطابق با استاندارد کارخانه‌ای، ملی، بین‌المللی، یا سایر استانداردها و دستورالعمل‌های تخصصی رسمی باشد.

ز - ضمانت‌نامه: سندی است به زبان فارسی و در بر گیرنده مسئولیت دوره ضمانت و تعهد خدمات عرضه‌کننده و استفاده مطلوب از خودرو که توسط عرضه‌کننده به همراه خودرو، تحویل مصرف‌کننده می‌شود.

ژ - استفاده مطلوب از خودرو: استفاده از هر خودرو مطابق مشخصات اعلام شده از سوی عرضه‌کننده به ویژه در مورد تعداد سرنشین و مقدار بار.

س - کتابچه راهنمای مصرف‌کننده: کتابچه‌ای است حداقل به زبان فارسی، که باید در زمان تحویل خودرو از طرف عرضه‌کننده به مصرف‌کننده تسلیم شود. این کتابچه باید حاوی مواردی از قبیل نحوه استفاده مطلوب از خودرو، عناوین متعلقات الزامی همراه خودرو از قبیل رادیو پخش، چرخ زاپاس، جک، آچار چرخ، کفپوش متحرک، مثلث خطر و تجهیزات اضافی خودرو، میزان مصرف سوخت (به تفکیک سیکل شهری، برون شهری و ترکیبی) و همچنین عناوین بازدیدهای دوره‌ای، نام و نشانی نمایندگی‌های مجاز شبکه فروش و خدمات پس از فروش، متن قانون، آیین‌نامه و دستورالعمل‌های اجرایی آن باشد.

ش - تأمین خودروی جایگزین مشابه: واگذاری خودروی مشابه و در صورت عدم امکان، پرداخت خسارت توقف خودرو در دوره تضمین است.

ص - قیمت کارشناسی: قیمتی که بر اساس نظر کارشناس رسمی دادگستری در رشته مرتبط تعیین می‌شود.

ض - شرکت بازرسی: شخصیت حقوقی دارای صلاحیت از طرف سازمان ملی استاندارد ایران که توسط وزارت برای انجام ارزیابی عملکرد عرضه‌کننده، واسطه فروش، واسطه خدمات پس از فروش، نمایندگی‌های مجاز و ارائه گزارش‌های ادواری یا موردی به وزارت و عرضه‌کننده انتخاب می‌شود.

ط - نرخ خدمات و قطعات: نظر به صنفی بودن فعالیت نمایندگی‌های مجاز، واسطه خدمات پس از فروش و خدمات سیار، اجرت یا دستمزد خدمات و همچنین نرخ قطعات و مواد مصرفی مطابق ماده (۵۱) اصلاحی قانون نظام صنفی کشور - مصوب ۱۳۹۲ - با محوریت کمیسیون نظارت تعیین و در ازای ارائه خدمات و ابلاغ صورتحساب رسمی به مصرف‌کننده، از وی دریافت می‌شود.

ظ - خودروی نو: خودرویی که به هنگام تحویل به مصرف‌کننده بیش از (۹۹) کیلومتر طی مسافت نکرده باشد.

ع - عیب: زیاده، نقیصه و یا تغییر حالتی که موجب کاهش ارزش اقتصادی کالا، خدمت یا عدم امکان استفاده متعارف از آن می‌شود.

غ - قطعه ایمنی خودرو: قطعاتی که عیب آنها موجب احتمال صدمه جسم، جان و مال اشخاص می‌گردد.

تبصره: فهرست این قطعات توسط وزارت با همکاری سازمان ملی استاندارد ایران و پلیس راهنمایی و رانندگی نیروی انتظامی جمهوری اسلامی ایران تهیه و اعلام می‌شود.

ف - عیب ایمنی: عیوبی که احتمال ایجاد صدمه به جسم، جان و مال اشخاص گردد.

تبصره: وزارت موظف است با همکاری سازمان ملی استاندارد ایران و پلیس راهنمایی و رانندگی جمهوری اسلامی ایران، فهرست عیوب ایمنی خودرو و همچنین قطعات مشمول استاندارد اجباری خودرو را تهیه و ابلاغ نماید.

ق - قطعه و ماده مصرفی: قطعات و موادی مانند روغن‌ها (نظیر روغن موتور و گیربکس)، مایعات (نظیر مایع ضد یخ و مایع شیشه‌شوی)، فیلترها (نظیر فیلتر بنزین، هوا و روغن) و سایر قطعات و موادی که فهرست کامل آن توسط وزارت تهیه و ابلاغ خواهد شد.

ک - استانداردها و مقررات ابلاغی: کلیه معیارها و مشخصات ناظر در تولید، ایمنی، کیفیت، آلودگی زیست محیطی، فروش و خدمات پس از فروش خودرو که از سوی وزارت، سازمان ملی استاندارد ایران، سازمان حفاظت محیط زیست و وزارت نفت ابلاغ و رعایت آنها از سوی عرضه‌کننده الزامی است.

تبصره - استانداردهای فنی شرکت‌های عرضه‌کننده در صورت عدم مغایرت با موارد فوق، جزو استانداردهای ابلاغی محسوب خواهد شد.

ماده ۳- عرضه‌کننده موظف است در سامانه اطلاع‌رسانی خود، نسبت به فروش اینترنتی محصولات با قید مشخصات خودرو و شرایط فروش از قبیل نشان تجاری، نوع، تیپ، رنگ، تجهیزات درخواستی، قیمت خودرو، سود مشارکت، زمان تحویل و سایر موارد مرتبط اقدام نماید.

تبصره - عرضه‌کننده موظف است حداقل دو روز کاری قبل از اجرای فرآیند فروش شرایط موصوف را اطلاع‌رسانی عمومی نماید.

ماده ۴- عرضه‌کننده موظف است قیمت نهایی محصولات خود به همراه قید نوع، تیپ، رنگ و متعلقات، ضوابط و روش‌های مختلف فروش و فرآیند خرید را به صورت شفاف

و روشن مطابق جدول زیر تهیه و در پایگاه اطلاع‌رسانی و نمایندگی‌های مجاز فروش خود، در دسترس متقاضیان خرید قرار دهد:
ضوابط و روش‌های مختلف فروش:

سفارشی تعداد محدود	مشارکت در تولید	پیش فروش		تحویل فوری	قیمت
		عادی	قطعی		
قیمت توافقی زمان عقد قرارداد	قیمت زمان تحویل مندرج در قرارداد	قیمت زمان تحویل مندرج در قرارداد	قیمت قطعی زمان عقد قرارداد	قیمت قطعی زمان عقد قرارداد	قیمت
داخلی سه ماه وارداتی چهار ماه	سه سال	دوازده ماه	نه ماه	سی روز	حداکثر تاریخ تحویل
-	حداقل سود سپرده سه ساله نظام بانکی	حداقل سود سپرده یک ساله نظام بانکی	حداقل سود سپرده برابر مقررات نظام بانکی در مدت قرارداد	-	حداقل سود مشارکت
حداکثر سه درصد کمتر از نرخ سود سپرده یک ساله نظام بانکی	حداکثر سه درصد کمتر از نرخ سود سپرده یک ساله نظام بانکی	حداکثر سه درصد کمتر از نرخ سود سپرده یک ساله نظام بانکی	حداکثر سه درصد کمتر از نرخ سود سپرده یک ساله نظام بانکی	حداکثر سه درصد کمتر از نرخ سود سپرده یک ساله نظام بانکی	حداقل سود انصراف (درصد)
سه درصد ماهانه	سود مشارکت بعلاوه یک درصد ماهانه	سود مشارکت بعلاوه یک درصد ماهانه	سود مشارکت بعلاوه یک درصد ماهانه	دو و نیم درصد ماهانه	جبران تأخیر در تحویل
در صورت تأخیر بیش از دو ماه در تحویل خودرو موضوع قرارداد، مشتری حق انصراف خواهد داشت.	در صورت عدم امکان تحویل خودرو موضوع قرارداد، خودروهای جایگزین از میان خودروهای تولیدی به انتخاب مشتری و شرایط مفاد قرارداد تحویل داده خواهد شد. این موضوع شامل خودروی وارداتی نمی‌شود.	-	-	نداشتن تعهدات معوق	شرایط

- در کلیه روشها، اطمینان از تأمین CKD/CBU و شماره گذاری توسط عرضه‌کننده الزامی است.
- در کلیه روشها، امکان پرداخت وجه ثمن خودرو به صورت اقساطی میسر می‌باشد.
- در صورت استفاده از تسهیلات بانکها، مؤسسات اعتباری و شرکت‌های لیزینگ، رعایت قوانین مرتبط با آن و حصول اطمینان عرضه‌کننده از تأمین و پرداخت تسهیلات توسط بانک ها، مؤسسات اعتباری و شرکت‌های لیزینگ به متقاضی، پیش از انعقاد قرارداد و دریافت وجوه، الزامی است.
- تعهدات معوق: در فروش های فوری، تعهداتی است که طبق قرارداد سررسید شده ولی خودرو تحویل نگردیده است.

تبصره ۱- حداکثر مبلغ قابل دریافت در قراردادهای پیش فروش معادل پنجاه درصد قیمت فروش نقدی محصول مورد نظر در هنگام عقد قرارداد می‌باشد.
تبصره ۲- سود انصراف و خسارت تأخیر مندرج در بخش ضوابط فروش، به صورت روزشمار محاسبه می‌شود.
ماده ۵- عرضه‌کننده موظف است قبل از اقدام به پیش فروش خودرو، مجوز مربوطه شامل تعداد خودروی قابل عرضه را از وزارت اخذ نماید.
ماده ۶- عرضه‌کننده موظف است نسبت به عقد قرارداد فروش با مصرف‌کننده اقدام نماید. در قرارداد فروش قید مشخصات خودرو مورد نظر از قبیل نشان تجاری، نوع، تیپ، رنگ و شرایط موضوع قرارداد مانند قیمت فروش، نرخ سود مشارکت، تاریخ تحویل خودرو با تعیین ماه و هفته تحویل، خسارت تأخیر در تحویل، فهرست متعلقات الزامی همراه خودرو از قبیل رادیو پخش، چرخ زاپاس، جک، آچار چرخ، کف پوش متحرک، مثلث خطر و تجهیزات درخواستی و ارائه یک نسخه از اصل قرارداد به مصرف‌کننده الزامی است.
تبصره: هرگونه تغییر در استانداردهای اجباری پس از عقد قرارداد، چنانچه موجب افزایش هزینه و مشمول قیمت گذاری شود، با تصویب مرجع قیمت گذاری در قیمت فروش لحاظ می‌شود.

ماده ۷- عرضه‌کننده موظف است در قرارداد پیش فروش، سود مشارکت وجوه دریافتی را از تاریخ دریافت ودیعه تا تاریخ تحویل مندرج در قرارداد پرداخت نماید.
تبصره ۱- عرضه‌کننده موظف است در صورت تأخیر در تحویل خودرو، از تاریخ تحویل مندرج در قرارداد تا زمان تحویل خودرو به مصرف‌کننده، مبلغ خسارت تأخیر در تحویل را نسبت به وجوه پرداختی محاسبه و پرداخت نماید.

تبصره ۲- در صورتی که مصرف‌کننده پس از ابلاغ دعوت نامه کتبی عرضه‌کننده، ظرف پانزده روز کاری نسبت به تصفیه حساب خودرو موضوع قرارداد اقدام ننماید، عرضه‌کننده می‌تواند خودرو را به سایر متقاضیان تحویل و نوبت مصرف‌کننده را به موعده دیگری که نحوه تعیین آن در قرارداد مشخص شده، موکول نماید.
تبصره ۳- در صورت اعلام انصراف مصرف‌کننده یک ماه پس از عقد قرارداد، سود انصراف بر مبنای ضرایب مندرج در جدول ذیل ماده (۴) این آیین‌نامه محاسبه و پرداخت می‌شود. عرضه‌کننده موظف است سود انصراف و مبلغ پرداختی را ظرف بیست روز به مصرف‌کننده پرداخت نماید. انصراف مصرف‌کننده قبل از یک ماه از زمان عقد قرارداد مشمول سود انصراف نمی‌شود.

تبصره ۴- در صورتی که زمان بازپرداخت وجوه پرداختی مصرف‌کننده بیش از بیست روز شود، سود انصراف متعلقه از تاریخ تأخیر تا تاریخ بازپرداخت وجوه مذکور نیز باید محاسبه و پرداخت گردد.

ماده ۸- عرضه‌کننده موظف است هرگونه تغییر در شرایط عرضه را نسبت به شرایط مندرج در قرارداد به استثنای الزامات قانونی، رضایت کتبی مصرف‌کننده در الحاقیه قرارداد منعقد، قبل از ارسال دعوت نامه تکمیل وجه، قید و به تأیید و امضای طرفین برساند.

تبصره: در صورت بروز مشکل در فرآیند رعایت استانداردهای مصوب و تأخیر در تحویل خودرو، مسئولیت جبران خسارات وارده و کسب رضایت مصرف‌کننده بر عهده عرضه‌کننده است.

ماده ۹- عرضه‌کننده موظف است در زمان تحویل، خودروی درخواستی مصرف‌کننده را در حضور وی کنترل نموده و پس از حصول اطمینان از عدم وجود عیب، خودرو را تحویل دهد.

تبصره ۱- عرضه‌کننده موظف است در صورت وجود عیب احتمالی در خودرو، عیب مربوط را مطابق زمان استاندارد تعمیراتی مربوط، رفع کند مشروط بر آن رفع عیب، موجب کاهش ارزش قیمتی خودرو نگردد. در غیر این صورت عرضه‌کننده موظف است نسبت به تعویض خودرو و یا اخذ رضایت کتبی مصرف‌کننده اقدام نماید.

تبصره ۲- در صورتی که مصرف‌کننده در دوره تضمین به نمایندگی مجاز مراجعه نماید و رفع کامل عیوب خودرو تحت هر شرایطی در مدت زمان باقی مانده از دوره مذکور

برای نمایندگی مجاز مقدور نباشد، عرضه‌کننده یا واسطه فروش با نمایندگی مجاز موظف است ضمن الزام نمایندگی مجاز به اعلام کتبی موضوع به مصرف‌کننده ترتیبی اتخاذ نماید که خودرو در اولین فرصت ممکن تحت شرایط تضمین رفع عیب گردد.

تبصره ۳- عرضه‌کننده موظف است در صورتی که رفع عیوب خودرو مستلزم گذشت زمان باشد، ضمن ثبت دقیق عیوب خودرو در دو نسخه و تحویل یک نسخه از آن به مصرف‌کننده، برابر ماده (۱۷) این آیین‌نامه رفتار نماید.

ماده ۱۰- عرضه‌کننده موظف است سند فروش، صورتحساب فروش همراه با درج تفکیکی اقلام تشکیل دهنده، بهای خودرو شامل بهای خالص خودرو، شماره‌گذاری، بیمه، عوارض، مالیات و سایر موارد مربوط، برگه‌های ضمانت، کتابچه راهنمای مصرف‌کننده حداقل به زبان فارسی و تجهیزات اضافی رادر زمان تحویل خودرو به مصرف‌کننده ارائه نماید.

ماده ۱۱- عرضه‌کننده موظف است نسبت به تهیه نظامات و دستورالعمل‌های زیر و نظارت بر حسن اجرای آن، در چارچوب دستورالعمل ابلاغی وزارت اقدام نماید:

الف - فرآیند فروش

ب - فرآیند و نظام پرداخت سود و خسارت متعلقه به مصرف‌کننده

پ - بازرسی قبل از تحویل خودرو

ت - حمل مناسب خودرو از محل عرضه‌کننده تا نمایندگی مجاز

ث - نظام آموزش کارکنان شرکت عرضه‌کننده و نمایندگی‌های مجاز خود

ج - پذیرش، گردش کار خدمات قابل ارائه، برنامه ریزی تعمیرات و ترخیص خودرو به نمایندگی مجاز.

چ - راهنمای تعمیراتی بخش‌های مختلف خودرو

ح - نظام تأمین و توزیع به موقع کلیه قطعات مورد نیاز واسطه خدمات پس از فروش و نمایندگی مجاز آنها.

خ - نظام تشویق، تنبیه و اعطا و لغو نمایندگی‌های مجاز خود

د - ارتقای کمی و کیفی شبکه نمایندگی‌های مجاز خود.

ذ - اطلاع‌رسانی شفاف رتبه نمایندگی و حقوق مشتریان در محل پذیرش نمایندگی مجاز

ر - نظام نظرسنجی از مراجعین کلیه نمایندگی‌های مجاز

ز - ساز و کار ردیابی قطعات به ویژه قطعات ایمنی نصب شده بر روی خودرو

ژ - نظام رسیدگی به شکایات و تعیین تکلیف موضوع با رعایت ضوابط قانونی ظرف بیست روز.

س - نظام آرایه خدمات سیار و طرح‌های امدادی در دوره تضمین و دوره تعهد برای مشترکین خود.

ماده ۱۲- دوره تضمین برای خودروهای سبک شامل سواری، ون و وانت از تاریخ تحویل به مصرف‌کننده حداقل دو سال یا کارکردی برابر چهل هزار (۴۰۰۰۰) کیلومتر، هر کدام زودتر فرا برسد، برای خودروهای سنگین شامل مینی بوس، میدل باس، اتوبوس، کامیونت، کامیون و کشنده از تاریخ تحویل به مصرف‌کننده حداقل دو سال یا کارکردی برابر دویست هزار (۲۰۰۰۰۰) کیلومتر، هر کدام زودتر فرا برسد و برای انواع موتورسیکلت از تاریخ تحویل به مصرف‌کننده حداقل یک سال می‌باشد.

تبصره ۱- عرضه‌کننده می‌تواند بر اساس سیاست تجاری خود و به منظور افزایش رضایت‌مندی مصرف‌کننده، نسبت به افزایش دوره تضمین یا تعهد اقدام نماید که در این صورت باید جزئیات شرایط آن به طور کتبی و شفاف به مصرف‌کننده اعلام گردد.

تبصره ۲- ضمانت رنگ برای خودروهای سبک حداقل سه سال، برای خودروهای سنگین حداقل هجده ماه و برای موتورسیکلت حداقل سه ماه می‌باشد.

تبصره ۳- عرضه‌کننده موظف است قطعات، مواد مصرفی و استهلاکی ناشی از عیوب کیفی و مونتاژی در هر یک از مجموعه‌های خودرو را مشمول خدمات دوره تضمین نماید.

تبصره ۴- تعمیر یا تعویض قطعات خودرو، ناشی از خسارت حاصل از حادثه یا تصادف که به علت عیب فنی خودرو نباشد، مشمول ضمانت نمی‌گردد.

ماده ۱۳- کلیه قطعات و مجموعه‌های خودرو به جز قطعات و مواد مصرفی، مشمول خدمات دوره تضمین می‌باشند.

تبصره ۱- فهرست قطعاتی که به عنوان قطعات و مواد مصرفی قلمداد نشده از جمله تجهیزات کاهنده آلایندگی هوا شامل کربن کنیستر، کاتالیست کانورتور، حسگر دود اکسیژن و عمر کارکرد آنها کمتر از مدت زمان مورد نظر در دوره تضمین خودرو می‌باشد، توسط وزارت تعیین و ابلاغ خواهد شد.

تبصره ۲- عملکرد صحیح سیستم و قطعات کیسه هوا صرفاً مشمول دوره تضمین نبوده و بر اساس استانداردهای ابلاغی شامل دوران تعهد نیز می‌باشد.

ماده ۱۴- عیوب ناشی از عدم انجام خدمات دوره ای مطابق با شرایط مندرج در کتابچه راهنمای مصرف‌کننده خودرو در شبکه نمایندگی‌های مجاز شرکت عرضه‌کننده خودرو، باعث خروج مجموعه‌های مرتبط خودرو به خدمت مورد نظر، از شرایط تضمین می‌گردد.

ماده ۱۵- مدت زمان تعهد خدمات شامل تعمیرات و تأمین قطعات، ده سال بعد از فروش آخرین دستگاه خودرو از همان نشان تجاری و نوع خودرو، توسط عرضه‌کننده می‌باشد.

ماده ۱۶- عرضه‌کننده موظف است نسبت به راه‌اندازی سامانه‌ای مبتنی بر فناوری اطلاعات به منظور رعایت مفاد ماده (۵) قانون و تعیین زمان و محل مراجعه مصرف‌کننده به نمایندگی‌های مجاز در دوره تضمین و تعهد اقدام نماید. در صورتی که مصرف‌کننده تأکید بر پذیرش در نمایندگی خاصی را داشته باشد عرضه‌کننده باید در اولین زمان ممکن، نسبت به اجرای این درخواست، اقدام نماید.

ماده ۱۷- عرضه‌کننده موظف است چنانچه رفع عیوب خودرو در دوره تضمین که ناشی از خسارت حاصل از حادثه و یا تصادف نباشد و بیش از دو روز کاری یا زمان استاندارد تعمیرات تأیید شده به طول انجامید، به تأمین خودرو مشابه جایگزین در طول مدت تعمیرات و در صورت عدم امکان، پرداخت خسارت حق توقف خودرو به شرح مفاد این آیین‌نامه اقدام نماید.

تبصره ۱- مدت زمان توقف خودرو، برای پرداخت خسارت در دوره تضمین و دوره تعهد به ترتیب بعد از دو و هفت روز کاری و یا زمان استاندارد تعمیرات تأیید شده، برای کلیه روزهای توقف خودرو در نمایندگی اعم از تعطیل و غیر تعطیل بدون در نظر گرفتن فرآیندهای داخلی سازنده و وارد کننده و نیز واسطه خدمات پس از فروش و یا نمایندگی مجاز آن، آغاز و در روزی که نمایندگی مجاز پس از انجام تعمیرات لازم، آمادگی تحویل خودرو به مصرف‌کننده را اعلام نماید، پایان می‌یابد. در هر صورت مدت زمان توقف خودرو به دوره تضمین یا تعهد خودروی مربوط اضافه می‌شود.

تبصره ۲- در صورت مراجعه مصرف‌کننده برای رفع عیب تکراری به همان نمایندگی مجاز و یا هر یک از نمایندگی‌های مجاز دیگر برای بار دوم و یا بیشتر، زمان توقف خودرو از بدو تاریخ پذیرش خودرو برای پرداخت خسارت محاسبه می‌گردد.

تبصره ۳- در صورتی که عیوب موجود در هر یک از مجموعه‌های خودرو که به تشخیص مرجع رسیدگی کننده موضوع ماده (۳) قانون موجب بروز حادثه یا تصادف و یا آلایندگی بیش از حد مجاز هوا گردد، خدمات مربوط مشمول ضوابط این ماده بوده و بر عهده عرضه‌کننده خودرو می‌باشد.

ماده ۱۸- ضوابط پرداخت خسارت توقف خودرو به استثنای خسارات ناشی از موارد حادثه و تصادف به شرح زیر است:

الف - خودروی سواری: از زمان تحویل خودرو به نمایندگی مجاز به ازای هر روز توقف مازاد، به میزان یاد شده در ماده (۱۷) این آیین‌نامه به مقدار پانزده ده هزارم (۰/۰۰۱۵)

بهای خودرو به عنوان هزینه توقف توسط عرضه‌کننده به مصرف‌کننده پرداخت می‌شود.

ب - خودروی عمومی (تاکسی ، وانت، ون) از زمان تحویل خودرو به نمایندگی به ازای هر روز توقف مازاد به میزان یاد شده در ماده (۱۷) این آیین‌نامه به مقدار دو هزارم (۰/۰۰۲) بهای خودرو به عنوان هزینه توقف توسط عرضه‌کننده به مصرف‌کننده پرداخت می‌شود.

پ - خودروی سنگین (مینی بوس، میدل باس، اتوبوس، کامیونت، کامیون و کشنده): به ازای هر روز توقف مازاد به میزان یاد شده در ماده (۱۷) این آیین‌نامه به مقدار یک هزارم (۰/۰۰۱) بهای خودرو به عنوان هزینه توقف توسط عرضه‌کننده به مصرف‌کننده پرداخت می‌شود.

ت - موتور سیکلت: به ازای هر روز توقف مازاد به میزان یاد شده در ماده (۷۱) این آیین‌نامه به مقدار یک هزارم (۰/۰۰۱) بهای موتور سیکلت به عنوان هزینه توقف توسط عرضه‌کننده به مصرف‌کننده پرداخت می‌شود.

تبصره ۱- در صورت عدم توافق طرفین نسبت به مبلغ خسارت توقف خودرو، مراتب با کسب نظر کارشناس رسمی دادگستری انجام می‌پذیرد.

تبصره ۲- عرضه‌کننده موظف است رأساً یا از طریق واسطه خدمات پس از فروش خود پس از اخذ مدرک مثبته در مودر احراز مالکیت خودرو، نسبت به پرداخت خسارت توقف خودرو در کمتر از پانزده روز اقدام نماید.

تبصره ۳- در صورتی که توقف خودروی سنگین بیش از یک ماه به طول انجامد، با موافقت کتبی مصرف‌کننده برای هر روز توقف خودرو مازاد بر یک ماه، عرضه‌کننده ملزم به پرداخت دو ده هزارم (۰/۰۰۰۲) بهای خودرو علاوه بر مقدار قبلی می‌باشد.

ماده ۱۹- عرضه‌کننده موظف است رأساً یا از طریق واسطه فروش و خدمات پس از فروش، ساز و کار پرداخت هزینه خسارات وارده به مصرف‌کننده شامل موارد اشاره شده در قانون و این آیین‌نامه را راه‌اندازی و اجرا نماید. عملکرد این نظام باید به گونه‌ای باشد که مصرف‌کننده را از میزان و چگونگی دریافت هزینه‌ها و خسارات خودروی خود مطلع نماید.

ماده ۲۰- عرضه‌کننده موظف است رأساً یا از طریق شبکه نمایندگی مجاز خود تحت هر شرایطی به پذیرش کلیه خودروهایی که به دلیل وجود عیب قطعات ایمنی قادر به تردد نیستند، اقدام نماید.

تبصره - عرضه‌کننده موظف است در دوره تضمین ، هزینه‌های بارگیری و حمل خودروهای در راه مانده و غیر قابل تعمیر به نزدیک‌ترین نمایندگی مجاز را به استثنای موارد تصادفی که ناشی از عیوب سایر قطعات و مجموعه‌های خودرو نباشد، تقبل نماید.

ماده ۲۱- عرضه‌کننده در دوره تعهد موظف است از طریق واسطه خدمات پس از فروش و یا نمایندگی‌های مجاز، نسبت به پذیرش تمام خودروهای تحت مسئولیت خود و همچنین سایر خودروهای مشابه وارداتی توسط اشخاص حقیقی و حقوقی فاقد نمایندگی رسمی، مطابق با دستورالعمل ابلاغی وزارت اقدام نماید.

ماده ۲۲- عرضه‌کننده موظف است نسبت به تعیین نرخ خدمات تعمیرات، قطعات یدکی و مواد مصرفی مطابق بند (ط) ماده (۲) این آیین‌نامه و همچنین تدوین جدول زمان تعمیرات، مطابق با استاندارد سازنده خودرو اقدام نموده و پس از تطبیق و صحت‌گذاری توسط شرکت بازرسی ظرف یک ماه از زمان اعلام شرکت عرضه‌کننده، آن را به واسطه خدمات پس از فروش و نمایندگی‌های مجاز خود ابلاغ نماید. بر اساس این ضوابط، نمایندگی و یا واسطه خدمات پس از فروش، صورتحساب مصرف‌کننده را به ایشان تسلیم می‌نماید.

تبصره - عرضه‌کننده موظف است امکان مقایسه صورتحساب صادره با نرخ خدمات را از طریق پایگاه اطلاع رسانی خود فراهم نماید.

ماده ۲۳- عرضه‌کننده موظف است نمایندگی‌های مجاز را ملزم نماید تا ضمن تسلیم صورتحساب به مصرف‌کننده، خدمات ارائه شده خود را به مدت دو ماه یا سه هزار کیلومتر، هر کدام زودتر فرا برسد و قطعات را به مدت شش ماه یا ده هزار کیلومتر، هر کدام زودتر فرا برسد ضمانت نمایند.

ماده ۲۴- نمایندگی مجاز موظف است چنانچه تشخیص دهد علاوه بر عیوب مندرج در برگ پذیرش، خودرو عیب دیگری دارد، قبل از تعمیر یا تعویض قطعه، با مصرف‌کننده تماس

گرفته و از او جهت انجام تعمیرات تعیین تکلیف نماید. در صورت عدم موافقت مصرف‌کننده، مراتب هنگام تحویل خودرو به صورت کتبی مستند سازی شود.

تبصره - نمایندگی مجاز موظف است در دوره تعهد، داغی قطعات تعویضی را به مصرف‌کننده تحویل و رسید دریافت نماید.

ماده ۲۵- چنانچه به تشخیص مراجع مذکور در ماده (۳) قانون به علت عدم کیفیت تعمیرات، سهل‌انگاری و با استفاده از قطعات غیر استاندارد توسط عرضه‌کننده، واسطه خدمات پس از فروش و نمایندگی مجاز خسارتی متوجه مصرف‌کننده گردد، عرضه‌کننده موظف به جایگزین کردن قطعات، رفع نقصان خدمات بدون دریافت وجه و جبران خسارات وارده می‌باشد.

ماده ۲۶- تعداد نمایندگی‌های مجاز و واحدهای خدمات سیار، بر اساس دستورالعمل ابلاغی وزارت تعیین خواهد شد.

ماده ۲۷- عرضه‌کننده موظف است در شبکه نمایندگی‌های مجاز فروش و خدمات پس از فروش خود صرفاً از ظرفیت واحدهای دارای سطح کیفی قابل قبول، مطابق با ضوابط استاندارد ملی شیوه ارائه خدمات پس از فروش (استاندارد شماره ۱۹۱۱۷) و دستورالعمل شرایط، ضوابط و ارزیابی خدمات فروش استفاده نماید.

ماده ۲۸- عرضه‌کننده موظف است نسبت به استقرار شبکه رایانه ای برای واسطه‌ها و نمایندگی‌های مجاز فروش و خدمات پس از فروش شامل محاسبه مدت توقف خودرو، فهرست قطعات و مواد مصرفی و اجرت تعمیرات برای هر خودرو و نیز صورتحساب هر مصرف‌کننده اقدام نماید.

تبصره - شرکت عرضه‌کننده موظف است امکان دسترسی شرکت بازرسی به اطلاعات این شبکه را فراهم نماید.

ماده ۲۹- مسئولیت رسیدگی به شکایات مصرف‌کننده وجلب رضایت ایشان در مرحله اول بر عهده عرضه‌کننده می‌باشد. در صورت بروز اختلاف بین عرضه‌کننده و مصرف‌کننده، رأساً از طریق سازمان‌های صنعت، معدن و تجارت استان‌ها و با نظارت سازمان حمایت مصرف‌کنندگان و تولیدکنندگان مورد بررسی و رسیدگی قرار می‌گیرد. چنانچه رضایت مصرف‌کننده تأمین نشود، می‌تواند به هیأت حل اختلاف موضوع تبصره (۲) ماده (۳) قانون مراجعه کند. هیأت حل اختلاف موظف است ظرف بیست روز از تاریخ ثبت شکایات به موضوع رسیدگی و نسبت به آن کتباً اعلام رأی کند. ملاک رأی، نظر اکثریت اعضای هیأت است. این رأی باید ظرف ده روز از تاریخ ابلاغ اجرا شود.

تبصره ۱- دبیرخانه هیأت حل اختلاف موضوع این ماده و محل تشکیل جلسات آن در محل سازمان صنعت، معدن و تجارت استان‌ها می‌باشد.

تبصره ۲- سازمان صنعت، معدن و تجارت استان‌ها مکلف است ظرف یک ماه از تاریخ تصویب این آیین‌نامه، هیأت‌های حل اختلاف مربوط را در محل آن سازمان با استفاده از پست‌های سازمانی موجود تشکیل داده و امکانات نیروی انسانی و محل لازم را در اختیار آنها قرار دهد.

تبصره ۳- ثبت اعتراض و رسیدگی به آن در هیأت حل اختلاف رایگان است. اما حق الزحمه کارشناس رسمی که در هیأت حاضر و اظهار نظر می‌کند باید ظرف پنج روز از تاریخ اعلام هیأت، توسط شاکی پرداخت شود، در غیر این صورت، هیأت پرونده اعتراض را با ذکر دلیل مختمه اعلام می‌نماید.

تبصره ۴- کلیه نهادها و سازمان‌هایی که مصرف‌کنندگان جهت طرح شکایت به آنها مراجعه می‌نمایند موظفند شکایت مصرف‌کننده را به وزارت ارسال نمایند.

تبصره ۵- سازمان حمایت مصرف‌کنندگان و تولیدکنندگان ظرف یک ماه پس از ابلاغ این آیین‌نامه مکلف است دستورالعمل نحوه رسیدگی به شکایات مصرف‌کنندگان خودرو را به سازمانهای صنعت، معدن و تجارت استانها اعلام نمایند.

ماده ۳۰- عرضه‌کننده موظف است ساز و کار نظارت مستمر بر نمایندگی‌های مجاز را بر اساس وظایف تعیین شده در قانون آیین‌نامه و دستورالعمل‌های اجرای ذی ربط آن ایجاد نماید.

تبصره - نظارت بر ارزیابی ادواری عرضه‌کننده خودرو، واسطه فروش، واسطه خدمات پس از فروش و نمایندگی‌های مجاز آنها و ارائه گزارش‌های ارزیابی به وزارت و عرضه‌کننده، به عهده شرکت بازرسی منتخب وزارت می‌باشد.

تبصره ۲- عرضه‌کننده موظف است نام و نشانی کلیه نمایندگی‌های مجاز فعال و تعلیق شده خود را به همراه سایر مشخصات و همچنین مشخصات مشتریان مراجعه کننده به شبکه خدمات پس از فروش شامل نام مشتری، شماره تماس، نوع خودرو، تاریخ پذیرش و نام نمایندگی مراجعه شده را بصورت دسترسی بر خط جهت ارزیابی عملکرد آن، به شرکت بازرسی معرفی نماید.

ماده ۳۱- مسئولیت نظارت بر حسن اجرای این آیین‌نامه بر عهده وزارت است.

ماده ۳۲- تصمیم نامه شماره ۴۳۶۷۸/۴۴۱۳۳ مورخ ۱۳۸۹/۰۲/۲۹ لغو می‌شود.

■ جهت کسب اطلاعات بیشتر درخصوص قانون و آیین‌نامه حمایت از حقوق مصرف‌کننده خودرو خواهشمند است به وب سایت شرکت ایساکو www.isaco.ir قسمت خدمات - حقوق مشتریان یا به موبایل اپلیکیشن ایساکو مراجعه و یا با شماره ۰۹۶۴۴۰ تماس حاصل فرمائید.

۳

جهت ثبت و پیگیری درخواست‌ها، پیشنهادات و شکایات می‌توانید به سایت

مدیریت ارتباط با مشتریان به آدرس CRM.IKCO.IR مراجعه فرمایید.

۴

خدمات امدادی و طلایی امداد خودرو ایران

۲۱۵	جدول خدمات شرکت امداد خودرو
۲۱۶	درخواست خدمات امداد سیار
۲۱۸	خدمات امداد سیار
۲۲۰	خدمات کارت طلایی
۲۲۳	سایر خدمات شرکت

شرکت امداد خودرو ایران به عنوان پیشگام در ارائه خدمات نوین امدادی، در سال ۱۳۷۸ تأسیس گردید و هم اکنون مجهز به تخصصی‌ترین و گسترده‌ترین ناوگان امداد خودرویی در سراسر کشور می‌باشد. به دنبال استقبال هموطنان عزیز از خدمات کارت اشتراک " امداد سیار " و به منظور ایجاد رفاه، آرامش و اطمینان بیشتر، اقدام به ارائه مجموعه کاملی از خدمات خودرویی شامل امداد سیار، تعمیرات، سرویس‌های دوره‌ای، بازسازی زیان‌های وارده به خودرو و پوشش زیان ناشی از سرقت خودرو، تحت عنوان " خدمات طلایی " نموده است.

در این بخش به تشریح انواع خدمات شرکت امداد خودرو ایران پرداخته شده است.

جهت آشنایی با جزییات و ضوابط و مقررات خدمات شرکت به سایت www.096440.com مراجعه فرمایید.



۱- جدول خدمات شرکت امداد خودرو ایران

شرح خدمات							امداد سیار	کارت طلایی سال	کارت طلایی یک ستاره	کارت طلایی یک ستاره پلاس	کارت طلایی دو ستاره	کارت طلایی سه ستاره	کارت طلایی چهار ستاره	
خدمات امدادی :														
۱	پاسخ گویی به درخواست مشتریان						رایگان	رایگان	رایگان	رایگان	رایگان	رایگان	رایگان	رایگان
۲	راهنمایی و راهاندازی تلفنی						رایگان	رایگان	رایگان	رایگان	رایگان	رایگان	رایگان	رایگان
۳	اطلاع رسانی						رایگان	رایگان	رایگان	رایگان	رایگان	رایگان	رایگان	رایگان
۴	پیگیری امور مشتریان						رایگان	رایگان	رایگان	رایگان	رایگان	رایگان	رایگان	رایگان
۵	مشاوره فنی						رایگان	رایگان	رایگان	رایگان	رایگان	رایگان	رایگان	رایگان
۶	ایاب و ذهاب فعالیت‌های امدادی						رایگان	رایگان	رایگان	رایگان	رایگان	رایگان	رایگان	رایگان
۷	تعمیرات خودرو (قطعه و اجرت)*						طبق تعرفه	طبق تعرفه	طبق تعرفه	طبق تعرفه	طبق ضوابط خدمات طلایی			
۸	سرویس در محل (اتوکلک) و امداد گلس و سوئیچ						طبق تعرفه	طبق تعرفه	طبق تعرفه	طبق تعرفه	طبق ضوابط			
۹	حمل و جابجایی خودرو						رایگان	رایگان	رایگان	رایگان	رایگان	رایگان	رایگان	رایگان
۱۰	انتقال سرنشینان خودرو متوقف در جاده‌های بین شهری						رایگان	رایگان	رایگان	رایگان	رایگان	رایگان	رایگان	رایگان
خدمات طلایی :														
۱۱	پوشش زیان ناشی از حوادث						-----	طبق ضوابط خدمات طلایی						
۱۲	پوشش زیان سرقت کلی و جزئی						-----	طبق ضوابط خدمات طلایی						
۱۳	پوشش زیان حوادث و بلایای طبیعی (سبل، زلزله، آتشفشان، تگرگ، طوفان، صاعقه، ریزش آوار، آتش‌سوزی، انفجار)						-----	-----	طبق ضوابط خدمات طلایی					
۱۴	پوشش زیان پاشش اسید و مواد شیمیایی						-----	-----	طبق ضوابط خدمات طلایی					
۱۵	پوشش زیان شکست شیشه به تنهایی						طبق تعرفه		طبق ضوابط خدمات طلایی					
۱۶	تعویض خودرو در خسارت و سرقت کلی						-----	طبق ضوابط خدمات طلایی						
۱۷	ارائه سرویس‌های ادواری و نگهداری						طبق تعرفه	طبق تعرفه	طبق تعرفه	دو نوبت سرویس		تا ۲۰۰۰۰ کیلومتر پیمایش تا ۴۰۰۰۰ کیلومتر پیمایش تا ۶۰۰۰۰ کیلومتر پیمایش		
۱۸	انجام تعمیرات خودرو (قطعه و اجرت)*						طبق تعرفه	طبق تعرفه	طبق تعرفه	طبق ضوابط خدمات طلایی				
۱۹	تحويل لاستیک (حداکثر ۴ حلقه در یک دوره)						-----	-----	-----	-----	-----	-----	-----	هر ۶۰۰۰۰ کیلومتر

* در صورتی که خودرو شما در دوره گارانتی شرکت ایران خودرو باشد، هزینه قطعات تعویضی، دستمزد و دریافت داغی قطعات، طبق ضوابط مشمول دوره گارانتی است.

۲- درخواست خدمات امداد سیار

مشتری گرامی؛

شما مشمول دریافت خدمات شرکت امداد خودرو ایران می‌باشید. لطفاً با شماره ۰۹۶۴۴۰ (مرکز پاسخگویی این شرکت) تماس گرفته و با اعلام شماره شاسی (بدنه) خودرو، از نوع سطح خدمت و مدت اشتراک خود مطلع گردید.

♦ مشتریان می‌توانند جهت خرید یا ارتقاء سطح کارت اشتراک، از طریق شماره ۰۹۶۴۴۰، مراجعه به نمایندگی‌های مجاز ایران خودرو یا دفاتر بازاریابی شرکت که اطلاعات آنها در سایت شرکت موجود می‌باشد اقدام نمایند.

♦ کلیه محصولات سواری صفر کیلومتر تولیدی شرکت ایران خودرو دارای اشتراک امداد سیار رایگان می‌باشند. (بمدت ۳ سال)

نحوه درخواست خدمات امداد سیار :

متقاضیان می‌توانند، درخواست امداد سیار، سرویس‌های ادواری و نگهداری خودرو، تعمیرات سبک، تعویض شیشه در محل و تعویض سوئیچ را از طریق کانال‌های ارتباطی زیر انجام دهند:

۱- تماس با شماره ۰۹۶۴۴۰ یا تلفن دفاتر منطقه‌ای مندرج در سایت شرکت

۲- مراجعه به سایت امداد خودرو ایران www.096440.com

۳- استفاده از اپلیکیشن امداد و ثبت درخواست امداد

۴- استفاده از اپلیکیشن ایساکو و ثبت درخواست امداد فوری

۵- استفاده از Web App امداد خودرو (دریافت لینک از طریق تماس با ۰۹۶۴۴۰)



بعد از ثبت درخواست امداد، اکیپ‌های عملیاتی، در سریع‌ترین زمان ممکن، در محل مورد نظر مشتری، حضور خواهند یافت.



خودروهایی امدادی، منقش به نام و آرم شرکت امداد خودرو ایران بوده و امدادگران شرکت نیز ملبس به لباس فرم شرکت و دارای کارت شناسایی معتبر می‌باشند. (لینک شناسایی ناوگان امدادی پس از ثبت امداد به شماره همراه شما ارسال می‌گردد) بعد از اعزام امدادگر توسط مرکز پاسخگویی، مشخصات وی برای شما پیامک و موقعیت ایشان نسبت به موقعیت خودرو معیوب، از طریق لینک ارسالی قابل ردیابی می‌باشد.

- ◆ صورتحساب انجام خدمات، پس از پایان امداد رسانی به شماره همراه مشتری پیامک گردیده و از طریق لینک ارسالی، جزئیات خدمات و هزینه‌های مربوطه قابل مشاهده می‌باشد.
- ◆ پس از پایان امداد رسانی، لینک نظرسنجی به مشتری پیامک می‌گردد، لذا با اعلام میزان رضایت خود از خدمات دریافتی، شرکت را در ارائه خدمات مطلوب‌تر یاری نمایید.

۳- خدمات امداد سیار

۱- راه اندازی تلفنی

در صورت امکان راه اندازی خودرو توسط امدادخواه، کارشناسان مرکز پاسخگویی امداد خودرو ایران در ۲۴ ساعت شبانه روز آماده ارائه راهنمایی های فنی می باشند. کارشناسان فنی مستقر در مرکز پاسخگویی در صورت امکان، تلاش خواهند کرد ایرادات فنی خودرو را با راهنمایی مشتری در محل رفع نمایند. شایان ذکر است، این خدمات توسط امداد خودرو ایران در راستای سیاست های مشتری مداری گروه صنعتی ایران خودرو به صورت رایگان ارائه خواهد شد.

۲- خدمات عمومی امداد

این خدمات شامل باتری کمکی، تأمین سوخت، باز کردن درب های خودرو، پنچرگیری و تنظیم باد لاستیک، تعویض زاپاس و حمل خودرو می باشد که توسط ناوگان امداد سریع، پلاس یا حمل در محل مشتری برای اغلب خودروها، صرف نظر از برند کارخانه سازنده خودرو ارائه می گردد.

۳- امداد سریع

در صورتی که خودرو شما به علت نقص فنی یا سانحه متوقف گردد و ادامه حرکت آن، احتمال بروز سانحه یا زیان برای خودرو، راننده و سرنشینان را در پی داشته باشد، در هر زمان از شبانه روز و در هر نقطه از کشور که امکان دسترسی با خودرو امدادی از طریق راه های تعریف شده در وزارت راه و شهرسازی میسر باشد، ناوگان امدادی جهت رفع ایراد یا حمل خودرو به محل توقف خودرو اعزام خواهد شد. خدمات امداد سریع شامل تعمیرات سبک امدادی بوده که طی مدت کمتر از ۲۰ دقیقه در محل قابل انجام می باشد. امدادگران با حداکثر توان تلاش می کنند، تا جایی که شرایط محیطی و ایمنی اجازه دهد خودروی شما را در محل توقف عیب یابی و راه اندازی نمایند.

۴- سرویس در محل (اتو کلیک)

به منظور رفاه حال مشتریان، خدمات سرویس در محل (تعویض روغن موتور، فیلترها، شمع، لنت ترمز، تسمه تایم، تأمین سوخت، پنچرگیری، تعویض تیغه برف پاک کن و ...) در محل زندگی یا کار ایشان، در اسرع وقت مطابق با زمان و مکان اعلام شده، توسط ناوگان اتو کلیک ارائه می گردد.

۵- امداد پلاس

خدمت امداد پلاس با هدف جلوگیری از حمل خودرو و مدیریت زمان مشتریان، جهت انجام خدمات تعمیرگاهی سبک ارائه می گردد. از عمده خدمات قابل ارائه در امداد پلاس می توان به تعویض رادیاتور، پمپ هیدرولیک، دینام، استارت، شیلنگ پایین رادیاتور و دهها مورد دیگر اشاره نمود.





۶- امداد گلس (تعویض شیشه در محل)
خدمت امداد گلس به منظور کاهش هزینه و جلوگیری از اتلاف وقت مشتری مطابق با زمان و مکان اعلام شده مشتری ارائه می‌گردد. در امداد گلس، خدماتی نظیر تعویض شیشه جلو، شیشه عقب، شیشه‌های جانبی، لچکی‌ها، چراغ و آینه قابل ارائه می‌باشد.

۷- امداد سوئیچ
به منظور رفاه حال مشتریان، خدماتی نظیر: رفع ایرادات قفل درب خودرو، تعریف کد سوئیچ، تعویض ایمو بلازر، ساچمه چینی و تعویض مغزی، ساخت سوئیچ یدک، مشکلات مربوط به گیرنده و فرستنده قفل مرکزی در محل مشتری توسط ناوگان "امداد سوئیچ" ارائه می‌گردد.

۸- حمل خودرو
در صورت عدم امکان راه اندازی خودرو در محل (توسط راه اندازی تلفنی، امداد سریع و امداد پلاس) حمل انواع خودرو با شیوه های نوین و استاندارد توسط ناوگان امدادی در طول ۲۴ ساعت شبانه روز، انجام می‌شود. با توجه به نوع خودرو متوقف شده و شرایط محیطی، ناوگان حمل شامل انواع خودرو سوار و خودرویبر، عملیات امداد رسانی و حمل را در سطح استانداردهای بین المللی انجام می‌دهند.

۹- انتقال سرنشینان خودروی معیوب
انتقال رایگان سرنشینان خودرو به نزدیکترین شهر، در شرایطی که خودرو در جاده های بین شهری متوقف شده باشد، انجام می‌شود.

۴- خدمات کارت طلایی

مشترکینی که این خدمات را در قالب سطوح مختلف کارت طلایی سال، یک ستاره، یک ستاره پلاس، دو ستاره، سه ستاره و چهار ستاره را خریداری می‌کنند، می‌توانند از خدمات ویژه شرکت امداد خودرو ایران به شرح ذیل بهره‌مند گردند:

- ارائه خدمات امدادی در تمام ساعات شبانه‌روز
 - انتقال سرنشینان خودروی سانحه دیده به نزدیک‌ترین شهر
 - انتقال رایگان خودروی سانحه دیده به نزدیک‌ترین نمایندگی مجاز
 - پوشش زیان وارده به خودرو ناشی از سوانح، تصادفات و قطعات سرقت شده خودرو
 - پوشش زیان تعویض خودرو ناشی از زیان کلی و سرقت کلی خودرو
 - پوشش زیان وارده به خودرو ناشی از سوانح طبیعی نظیر: بارش تگرگ، آتشفشان، آذرخش، طوفان، سیل و زلزله
 - پوشش زیان وارده به خودرو ناشی از سوانح غیر طبیعی نظیر: شکست شیشه به تنهایی، ریزش آوار، انفجار، ریزش مواد شیمیایی و اسیدی، افتادن یا پرتاب شی بر روی خودرو
 - انجام تعمیرات خودرو مطابق با استانداردهای تعمیراتی شرکت ایران خودرو
 - تضمین کیفیت و دوام رنگ خودرو تعمیر شده در دوره اشتراک به مدت یک سال
- نکته ۱: در صورتی که مشترک، مقصرسانحه شناخته شده داشته باشد پوشش مازاد بر بیمه با رعایت ضوابط و مقررات در تعهد کارت طلایی می‌باشد.
- نکته ۲: سقف تعهدات شرکت امداد خودرو ایران در زمان ارائه خدمات، شامل پوشش زیان، تعمیرات و سرویس‌های ادواری بر اساس ارزش خودرو و قطعات، مطابق قیمت‌های رسمی ایران خودرو و ایساکو در زمان خرید اشتراک می‌باشد.

۱- تصادفات

پوشش زیان ناشی از به هم خوردن دو یا چند خودرو، برخورد به جسم ثابت یا متحرک، برخورد جسمی دیگر به خودرو، واژگونی و سقوط خودرو و زیان از زیر خودرو در تعهد تمامی سطوح کارت طلایی می‌باشد.

۲- سرقت

۱-۲- سرقت خودرو (کلی)

در صورتی که خودروی شما سرقت شود، نسبت به تشکیل پرونده اقدام نموده و مطابق ضوابط و مقررات شرکت امداد خودرو ایران، معرفی‌نامه جهت دریافت یک دستگاه خودروی صفر کیلومتر از محصولات موجود شرکت ایران خودرو دریافت خواهید نمود.

۲-۲- سرقت لوازم خودرو (جزئی)

در صورتی که قطعات و لوازمی از خودرو سرقت گردد، جهت پوشش زیان سرقت جزئی، بلافاصله پس از دریافت گزارش سرقت از مراجع انتظامی با شماره ۰۹۶۴۴۰ تماس حاصل نمایید.

۳- سوانح

پوشش زیان ناشی از آتشفشان، آذرخش، بارش تگرگ، انفجار، طوفان، سیل و زلزله، ریزش مواد شیمیایی و اسیدی، شکست شیشه به تنهایی، ریزش آوار و افتادن شی بر روی خودرو در تعهد کلیه سطوح کارت طلایی به استثناء کارت سال می‌باشد.

نکته: جهت دریافت خدمات فوق الذکر (تصادفات، سرقت، سوانح) به یکی از نمایندگی‌های مجاز ایران خودرو و یا در صورتی که خودرو قابل حرکت می‌باشد به یکی از مراکز کارشناسی شرکت امداد خودرو ایران مراجعه نمایید (جهت مشاهده آدرس مراکز کارشناسی به سایت www.096440.com مراجعه فرمایید)

۴- تعویض خودرو

مشترکین برای جبران زیان‌های کلی خودرو ناشی از حادثه یا تصادف (بیش از ۶۰٪ ارزش روز خودرو) می‌توانند با ارائه مدارک معتبر، طبق ضوابط جاری و در چارچوب مقررات شرکت امداد خودرو ایران یک دستگاه خودروی صفر کیلومتر از محصولات ایران خودرو را دریافت نمایند.

۵- سرویس دوره‌ای

جهت انجام سرویس‌های دوره‌ای خودروی خود می‌توانید در زمان اعتبار اشتراک در کیلومتر تعیین شده، در بازه ۵۰۰ کیلومتر قبل و حداکثر ۱۵۰۰ کیلومتر بعد از آن برای سرویس مورد نظر به نمایندگی‌های مجاز ایران خودرو مراجعه و یا طی تماس تلفنی با شماره ۰۹۶۴۴۰ از خدمت سرویس در محل (اتو کلیک) استفاده نمایید. در این خدمت متناسب با سطح خدمت خریداری شده و براساس قطعات تعریف شده در هر سرویس، تعویض قطعات مصرفی ذیل انجام می‌گیرد:

تعویض روغن موتور	تعویض فیلترها (هوا، روغن، سوخت)	تعویض شمع موتور
تعویض لنت ترمز جلو	تعویض تسمه تایم	

نکته: در سطح خدمت یک ستاره پلاس، نوبت اول سرویس هر کیلومتری پس از تمدید اشتراک و نوبت دوم سرویس ۸۰۰۰ کیلومتر پس از نوبت اول قابل دریافت می‌باشد.

۶- تعمیرات فنی خودرو

مشترکینی که این خدمات را در قالب کارت طلایی ۲-۳-۴ ستاره خریداری می‌کنند، در صورت بروز هرگونه ایراد فنی در خودرو، می‌توانند با مراجعه به نمایندگی‌های مجاز تعمیرات خودروی خود را طبق ضوابط امداد خودرو ایران و استانداردهای تعمیراتی گروه صنعتی ایران خودرو انجام دهند. در این خدمت کارشناسان امداد خودرو ایران بطور مستمر فرآیند انجام تعمیرات خودرو را در نمایندگی‌های مجاز گروه صنعتی ایران خودرو نظارت کرده و در نهایت پس از اطمینان از کیفیت خدمات، خودرو را به مشتری

تحويل می دهند.

۷- ارائه چهار حلقه لاستیک

این خدمت با هدف آسایش و بهبود ایمنی سفرهای مشترکین امداد خودرو ایران در نظر گرفته شده است. مشترکین کارت طلایی ۴ ستاره می توانند از خدمات تعویض چهار حلقه لاستیک پس از طی مسافت ۶۰۰۰۰ کیلومتر در طول یک دوره اشتراک بهره‌مند گردند.

۸- جذب و تمدید اشتراک

کلیه خودروهای سواری تولید گروه صنعتی ایران خودرو تا ۱۲ سال از زمان تولید می‌توانند طبق ضوابط شرکت برای تمدید کارت طلایی در هر سال اقدام نمایند. در صورتی که مشترکین کارت طلایی قبل از اتمام اشتراک، مشمول شرایط تمدید باشند، نیازی به بازدید از خودرو نمی‌باشد، لیکن در صورت اتمام اعتبار اشتراک، صدور انواع کارت طلایی، بعد از بازدید و تأیید کارشناس مبنی بر سلامت خودرو، تمدید اشتراک مطابق ضوابط انجام خواهد شد.

۵- سایر خدمات شرکت

شرکت امداد خودرو ایران مفتخر است علاوه بر ارائه خدمات ذکر شده در بخش‌های قبل، امکانات بیشتری را در اختیار متقاضیان قرار دهد. برخی از این امکانات به شرح زیر می‌باشد:

۱- مرکز پاسخگویی

مرکز پاسخگویی امداد خودرو ایران با هدف هدایت و پاسخگویی به خواسته‌های تعریف شده مشتریان به شرح زیر ایجاد گردید:

- ◆ تعیین نوبت مراجعه به نمایندگی‌های مجاز
- ◆ تعیین نوبت خدمت سرویس در محل (اتو کلیک) و امداد گلس
- ◆ ثبت شکایات گروه صنعتی ایران خودرو
- ◆ ارائه خدمات بازاریابی و فروش
- ◆ این مرکز در حال حاضر، علاوه بر پاسخگویی به نیازهای فوق‌الذکر مرتبط با گروه صنعتی ایران خودرو، امکان ارائه خدمات به شرح زیر را برای سازمان‌ها و شرکت‌های دیگر فراهم نموده است:
- ◆ میزبانی هوشمندانه مرکز پاسخگویی
- ◆ ساماندهی ارائه خدمات به مشتری در کوتاه‌ترین زمان ممکن و سهولت استفاده از خدمات ارائه شده
- ◆ اخذ بازخورد از مشتریان در رابطه با محصولات و خدمات در راستای بهبود کیفیت مستمر
- ◆ ایجاد بانک جامع اطلاعاتی مشتریان

۲- امدادهای مناسبی

شرکت امداد خودرو ایران به منظور ارائه خدمات در مناسبت‌های خاص، نسبت به ارائه خدمات ویژه به مشتریان اقدام می‌نماید. انواع امدادهای مناسبی:

- امداد نوروزی
- امداد تابستانی
- امداد زمستانی
- امداد رسانی در طرح اربعین حسینی^(ع)
- امداد طرح سالگرد رحلت حضرت امام^(ع)
- امداد رسانی در زمان بروز سوانح غیر مترقبه

۳- مرکز مشاوره فنی

با توجه به اهمیت بسط و گسترش آگاهی و اطلاعات عمومی خودرو و در راستای سیاست‌های کلی گروه صنعتی ایران خودرو، شرکت امداد خودرو ایران مرکز مشاوره فنی خود را راه‌اندازی نموده است. شما می‌توانید در هر ساعت از شبانه‌روز با شماره تلفن این مرکز تماس گرفته و سئوالات فنی خود را در خصوص کلیه محصولات سواری تولیدی گروه صنعتی ایران خودرو مطرح فرمائید. سیستم تلفن گویا، سؤال شما را ضبط می‌نماید و پس از طرح در کارگروه‌های تخصصی که بدین منظور تشکیل گردیده است در کوتاه‌ترین زمان ممکن پس از تماس، بهترین و کامل‌ترین پاسخ را در اختیار تان قرار می‌دهد.

۴- پایگاه ثابت امدادی

با توجه به اهمیت امداد رسانی در جاده‌های پرتردد کشور، این شرکت از طریق حضور ثابت و تمام وقت در محورهای اصلی، خدمات تعمیرگاهی سبک، فروش قطعات، انجام سرویس‌های دوره‌ای و فروش اشتراک را به مشتریان، از طریق پایگاه‌های ثابت امدادی ارائه می‌نماید. جهت اطلاع از آدرس پایگاه‌های ثابت امدادی به سایت شرکت www.096440.com مراجعه فرمایید.

**هشدار****مراقب سودجویان باشید**

هشدار امداد خودرو ایران برای جلوگیری از سوء استفاده امدادهای متفرقه و غیر استاندارد:

- ۱- محصولات ایران خودرو دارای سه سال اشتراک امداد بسیار رایگان می‌باشند، در صورت هرگونه تماس شرکت‌های متفرقه با شما جهت راهنمایی و ترغیب به خرید کارت اشتراک، از طریق سایت شرکت یا تماس با ۰۹۶۴۴۰ از اصالت آنها اطمینان حاصل نمایید.
- ۲- پیامک‌های امداد خودرو ایران با سرشماره Emdad IKCO ارسال می‌شود.
- ۳- هنگام دریافت خدمت و اعزام امدادگر از سوی امداد خودرو ایران، هویت امدادگر تنها از طریق کد و کارت شناسایی و استفاده از آرم (لوگوی) احراز می‌گردد.
- ۴- فاکتور خدمات ارائه شده را جهت اطمینان خاطر دریافت نمایید.
- ۵- تمام قطعات مورد استفاده امدادگران، قطعات اصلی محصولات ایران خودرو در بسته بندی ایساکو با برچسب اطمینان می‌باشد.

آدرس دفتر مرکزی شرکت:

تهران، شهرک استقلال، بزرگراه لشگری، نبش خیابان نخ زرین پلاک ۲۲ - کد پستی ۱۳۸۹۷۳۸۵۱۱
جهت ارائه خدمات مطلوب به مشتریان گروه صنعتی ایران خودرو، شرکت امداد خودرو ایران علاوه بر دفتر تهران، دارای ۱۰ دفتر منطقه‌ای در شهرهای تبریز، اصفهان، اهواز، رشت، ساری، شیراز، کرمان، مشهد، همدان و دفتر حومه تهران می‌باشد. جهت اطلاع از آدرس و شماره تلفن دفاتر منطقه‌ای به سایت شرکت مراجعه فرمایید.

۴



www.096440.com



IKCO
ایران خودرو



خدمات پس از فروش ایران خودرو



امداد خودرو ایران

<https://autolibrary.ir>

<https://autolibrary.ir>

<https://autolibrary.ir>



مرکز تماس ایران خودرو

۰۹۶۴۴۰

شرکت ایران خودرو (سهامی عام)

تهران، بزرگراه شهید لشگری، کیلومتر ۱۴ جاده مخصوص تهران کرج

بلوار ایران خودرو، درب شماره ۱ - کد پستی: ۱۳۸۹۹۱۳۶۵۷

تلفن: ۴۸۹۰۱ (۰۲۱)

نمابر: ۴۴۹۳۴۰۰۰ - ۱ (۰۲۱)

مرکز پیامک: ۳۰۰۰۳

پست الکترونیکی: info@ikco.ir

پایگاه اینترنتی: www.ikco.ir

<https://autolibrary.ir>