

NZOM1S/7/3

AutoLibrary

گروه خودروسازی سایپا

شرکت زامیاد (سهامی عام)
تولیدکننده انواع خودروهای تجاری



گامیونت زامیاد EX

ZAMYAD EX



دفترچه راهنمای مشتری

و ضوابط گارانتی

Z24NIEEM+ Z24NIEEBM+



وب سایت شرکت زامیاد

AutoLibrary



گردآوری و تدوین:
شرکت مهندسين مشاور خودرو ايران

به نام خدا



سازمان خدمات پس از فروش سایيا

كاميونت زامياياد EX

Z24NIEEM+ Z24NIEEBM+

دفترچه راهنمای مشتری
و ضوابط گارانتی خودرو
(نسخه اول - مهر ماه ۱۴۰۴)

تهیه کننده
اداره آموزش، پشتیبانی فنی و استاندارد سازی
صححه گذاری
معاونت مهندسی / مدیریت خدمات پس از فروش
آدرس شرکت زامياياد
تهران - كيلومتر ۱۴ جاده قديم كرج - شرکت زامياياد - تلفن: ۲۰-۴۴۹۲۲۹۱۱
WWW.ZAMYAD.IR

AutoLibrary

به منظور استفاده مطلوب از خدمات گارانتی، مطالعه دقیق مطالب این دفترچه به مالکین خودرو توصیه می‌گردد.

بدین منظور خریدار اولیه در صورت واگذاری خودرو، موظف به ارائه دفترچه به مالک بعدی خواهد بود و ایشان نیز ملزم به رعایت اصول ایمنی قید شده در دفترچه راهنمای خودرو می‌باشند.

توجه 

از آنجایی که انجام سرویس های ادواری مطابق با توصیه شرکت سازنده خودرو، تاثیر بسزایی در بهبود عملکرد خودرو و افزایش عمر مفید آن دارد، لذا انجام این سرویس ها (از جمله تعویض روغن و فیلتر روغن موتور) مطابق با جدول سرویس های ادواری خودرو (فصل گارانتی همین دفترچه) در شبکه نمایندگی های مجاز سایپا الزامی بوده و عدم انجام آن در موعد مقرر منجر به خروج خودرو از شرایط گارانتی خواهد شد. لذا ضروری است جهت استفاده از گارانتی خودرو، با مراجعه به نمایندگی های مجاز سایپا، نسبت به انجام سرویس های مربوطه (با حداکثر اختلاف ۱۰۰۰ کیلومتر از سررسیدپیمایش و یا یک ماه از سررسید زمانی مشخص شده در جدول سرویس های ادواری) اقدام نمایید.

سایپا کارت طلایی:

مشتری گرامی، ارائه خدمات مناسب و مطابق با نیازهای مشتریان از از وظایف مهم گروه خودرو سازی سایپا می باشد. در این راستا بسته های خدمات ویژه و جذابی همچون گارانتی بدنه، بیمه بدنه، خدمات امداد پشتیبان در سطوح مختلف و بسته های خدماتی دیگری به صورت تخصصی، با مزیت های رقابتی و مشتری مدار تهیه و در قالب سایپا کارت طلایی ارائه گردیده است. جهت اطلاع از مزایا، قوانین و شرایط بسته های خدمات کارت طلایی از شما دعوت می گردد به سایت شرکت سایپا یدک به نشانی <http://www.saipayadak.org> منوی خدمات کارت طلایی و یا به نمایندگی های مجاز سایپا در سراسر کشور مراجعه نمایید.

مشتری گرامی جهت اطلاع از خدمات تحت پوشش و سرویس های مرتبط با خودرو و اعتبار آن به نشانی اینترنتی <http://www.saipayadak.org> منوی خدمات/کارت طلایی/خدمات کارت طلایی مراجعه فرمایید.

همچنین آخرین "شرایط ارائه خدمات گارانتی و سرویس های دوره ای" در آدرس زیر قابل بهره برداری می باشد:
<http://www.saipayadak.org> / منوی خدمات / گارانتی خودرو/راهنمای مالک خودرو

AutoLibrary

پیشگفتار

با تشکر از حسن انتخاب شما و با تبریک جهت خرید خودروی جدید، قبل از رانندگی با خودرو خود، کتابچه راهنما را با دقت مطالعه نمایید. این کتابچه شامل اطلاعات مفید و ضروری در مورد رانندگی با خودرو بوده و تجهیزات خودرو را به شما معرفی خواهد کرد. این کتابچه همچنین نحوه نگهداری و مراقبت از خودرو و نیز سرویس آن را به شما خواهد آموخت. امیدواریم با آگاهی از نحوه رانندگی و آشنایی با تجهیزات خودرو، رانندگی راحت و آسوده ای را با محصولات شرکت زامیاد تجربه نمایید.

تاریخچه شرکت زامیاد

شرکت تولید کننده خودروهای تجاری زامیاد، در سال ۱۳۴۲ در سه راه آذری در تهران به عنوان اصلی ترین کارخانه گروه صنعتی رنا تاسیس گردید و فعالیت خود را با واردات، مونتاژ و تولید انواع خودروهای تجاری بنزینی و دیزلی مطابق با استانداردهای روز بین المللی آغاز کرد. این شرکت در سال ۱۳۵۰ با توجه به گسترش فعالیتها و توسعه محصولات خود، به محل فعلی این شرکت واقع در کیلومتر ۱۵ جاده قدیم کرج انتقال یافت و با هدف افزایش بهره وری، دستیابی به تیراژ بالا در تولید خودروهای تجاری و توسعه ناوگان حمل و نقل تجاری کشور فعالیت خود را تا به امروز ادامه داده است.

محصولات سبک تولیدی شرکت زامیاد از ابتدا تا کنون:

- نیسان جونیور سال تولید ۱۳۴۹
- آمبولانس زامیاد سال تولید ۱۳۶۰
- نیسان انژکتوری تک سال تولید ۱۳۸۳
- نیسان Z24F سال تولید ۱۳۸۳
- نیسان دوگانه سوز NIB سال تولید ۱۳۸۳
- وانت شوکا سال تولید ۱۳۸۵
- وانت دیزل زامیاد EURO III سال تولید ۱۳۸۹
- مینی تراک درکا سال تولید ۱۳۹۳
- وانت پادرا سال تولید ۱۳۹۳
- پیکاپ ریچ سال تولید ۱۳۹۶
- وانت پادرا دوگانه سوز سال تولید ۱۳۹۸
- وانت دیزل زامیاد EURO V سال تولید ۱۳۹۸
- وانت پادرا پلاس بنزینی سال تولید ۱۳۹۹
- پیکاپ کارون بنزینی سال تولید ۱۴۰۰
- پیکاپ زاگرس سال تولید ۱۴۰۱
- وانت پادرا پلاس لانگ سال تولید ۱۴۰۱
- وانت پادرا پلاس دوگانه سوز سال تولید ۱۴۰۱
- پیکاپ دیزل زاگرس سال تولید ۱۴۰۲
- پیکاپ هانتز پلاس سال تولید ۱۴۰۴
- کامیونت زامیاد EX سال تولید ۱۴۰۴

روغن سایپا

توصیه می شود از روغن سایپا در
محصول خانواده سایپا استفاده شود



AutoLibrary

۱		مقدمه
۲		معرفی خودرو و تجهیزات
۳		رانندگی با خودرو
۴		نکات رانندگی
۵		فوریت های فنی
۶		دوگانه سوز
۷		نگهداری خودرو
۸		گارانتی خودرو
۹		مشخصات خودرو
۱۰		فهرست نمایندگی ها



امروزه خودرو به عنوان یکی از ارکان حمل و نقل و نیز منبع امرار معاش تعداد زیادی از مردم نقش عمده ای را در زندگی فردی و اجتماعی افراد دارا می باشد.

از طرفی به دلیل قیمت نسبتاً بالا و نیز به عنوان وسیله ای برای انجام سایر جرائم مورد توجه سارقین و سایر تبهکاران قرار گرفته است. بطوریکه سرقت خودرو به یکی از جرائم عمده تبدیل شده است. جهت مقابله با این جرم و ارتقاء امنیت عمومی رده های تخصصی در پلیس آگاهی ایجاد گردیده و با برنامه ریزی و اقدامات مناسب توفیقات مهمی در این راستا حاصل شده است. بطوریکه درصد بالایی از خودروهای مسروقه کشف می گردد. لیکن از آنجا که پدیده های مجرمانه از جمله سرقت خودرو هنگامی می تواند به وقوع بپیوندد که فرصت ارتکاب جرم برای سارق مهیا گردد، از این رو علاج واقعه قبل از وقوع یعنی از بین بردن فرصت وقوع این جرم، بهترین و کم هزینه ترین گزینه (راه حل) خواهد بود. توصیه های پیشگیری از سرقت خودرو در سطح فردی برای رعایت رانندگان در قسمت های هشدارهای نیروی انتظامی به اطلاع می رسد. امید است با رعایت موارد مذکور شاهد کاهش وقوع این جرم و افزایش امنیت عمومی باشیم.



۸ نحوه استفاده از دفترچه راهنمای مشتری

۸ آب بندی خودرو

نحوه استفاده از دفترچه راهنمای مشتری هدف از تهیه این دفترچه، فراهم آوردن شرایطی می باشد که امکان استفاده هرچه بهتر و راحت تر از خودرو را بوجود آورد. این دفترچه در موارد مختلفی به عنوان یک منبع کمکی به حساب می آید.

توصیه می شود تمامی موارد قید شده در این دفترچه را به دقت مطالعه نمایید، از این رو جهت جلوگیری از بروز آسیب دیدگی ها و جراحات جدی در هنگام تصادف یا رانندگی، بایستی موارد احتیاطی و هشدارهایی را که در کل این دفترچه قید شده است به دقت مورد مطالعه قرار دهید.

تصاویر موجود در دفترچه شما را در استفاده هرچه بهتر از خودرو یاری خواهد داد.

با مطالعه این دفترچه مشخصات فنی، موارد مهم ایمنی و نیز نحوه رانندگی در شرایط مختلف به شما راننده محترم یاد آوری خواهد شد.

در ضمن با موارد مختلفی از اخطارها، نکات احتیاطی و قابل توجه روبرو خواهید شد که بایستی به دقت مورد مطالعه قرار داده و تمامی توصیه ها و مراحل قید شده را دنبال نمایید.

AutoLibrary

آب بندی خودرو

برای آب بندی خودرو اقدام خاصی ضرورت نداشته و با رعایت چند مورد ایمنی و احتیاط به خصوص در ۱۵۰۰ کیلومتر اول می توانید نحوه کار و شرایط اقتصادی خودرو را بهبود بخشیده و عمر آن را طولانی سازید. بدین منظور توجه داشته باشید که:

- در حین رانندگی موتور را تحت فشار قرار ندهید.
- برای مدت طولانی در یک سرعت ثابت رانندگی نکنید. تغییر در سرعت موتور باعث بهبود شرایط آب بندی موتور خواهد شد.
- از ترمزهای ناگهانی به جز در موارد اضطراری بپرهیزید.

- هنگام روشن کردن خودرو و شروع به حرکت از گاز دادن بیش از حد خودداری کنید.

توجه

کلمه توجه، شرایطی که باعث آسیب دیدگی خودرو می شود را یادآوری می کند.

احتیاط

کلمه احتیاط، مواردی که باعث بروز جراحات به سرنشینان و آسیب های وارده به خودرو می گردد را یادآوری می کند.

هشدار

کلمه هشدار، مواردی که باعث بروز آسیب دیدگی ها و جراحات جدی و یا حتی منجر به مرگ می شود را یادآوری می کند.

نکات زیست محیطی

نکات زیست محیطی نکاتی هستند که بر محیط زیست تاثیر گذارند.

۱- اصل پنجاهم قانون اساسی در جمهوری اسلامی حفاظت محیط زیست که نسل امروز و نسل های بعد باید در آن حیات اجتماعی رو به رشدی داشته باشد، وظیفه ی عمومی تلقی می گردد. از این رو فعالیت های اقتصادی و غیر آن که با آلودگی محیط زیست یا تخریب غیر قابل جبران آن ملازمه پیدا کند ممنوع است.



۱۰ کنترل ها

۱۲ سیستم ضد سرقت

۱۴ قفل درب

۱۵ شیشه بالابر

۱۶ صندلی ها

۱۸ کمربند ایمنی

۲۰ نحوه استفاده صحیح از کمربند ایمنی

۲۲ درب موتور

۲۳ درب باک

۲۴ غربیلک فرمان و بوق

۲۵ آینه ها

۲۶ تجهیزات داخلی

۲۹ سیستم گرمایش و تهویه

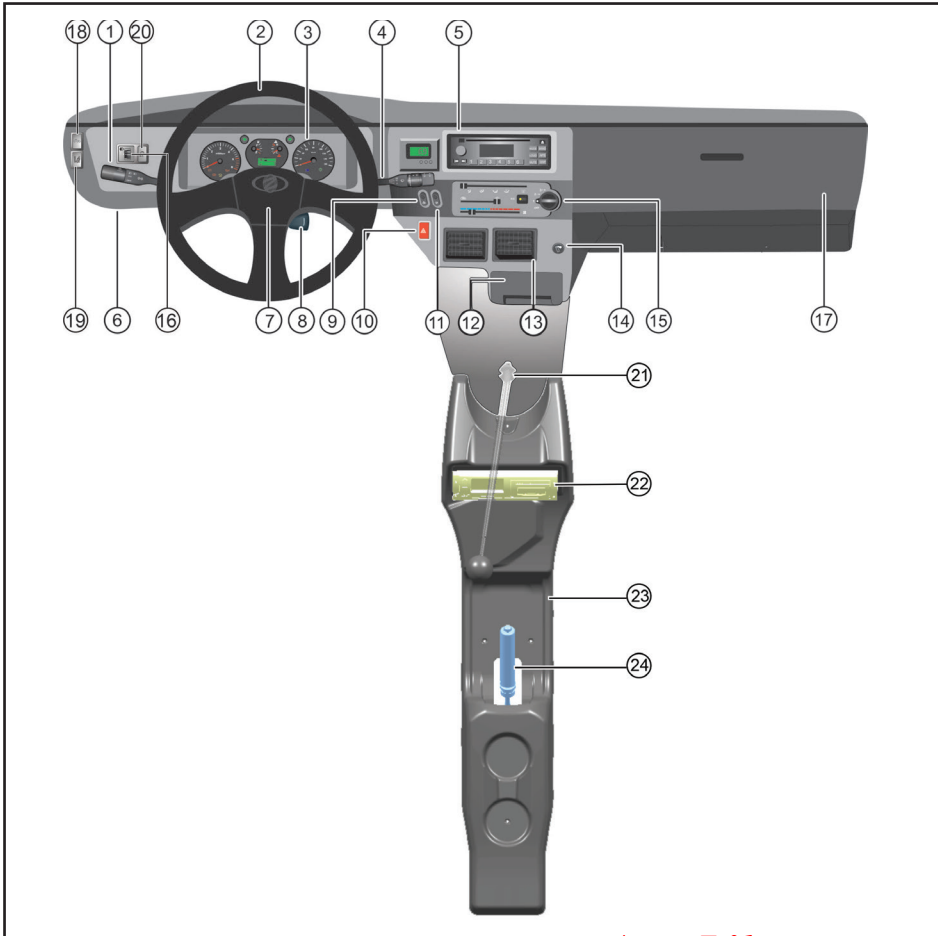

- ۱- دسته راهنما
 - ۲- غریبک فرمان
 - ۳- صفحه کیلومتر
 - ۴- اهرم شیشه شوی و برف پاک کن
 - ۵- رادیو پخش
 - ۶- جعبه فیوز
 - ۷- بوق
 - ۸- سویچ استارت
 - ۹- کلید CNG *
 - ۱۰- فلاشر
 - ۱۱- کلید مه شکن عقب
 - ۱۲- زیر سیگاری
 - ۱۳- دریچه سیستم تهویه مطبوع
 - ۱۴- فن دک
 - ۱۵- کلیدهای تنظیم گرمایش و تهویه
 - ۱۶- کلید تنظیم ارتفاع نور چراغ های جلو*
 - ۱۷- درب داشبورد
 - ۱۸- کلید سیستم هشدار انحراف از مسیر (LDWS)*
 - ۱۹- کلید سیستم ترمز اضطراری پیشرفته (AEBS)*
 - ۲۰- کلید ESC*
 - ۲۱- دسته دنده
 - ۲۲- تاخوگراف
 - ۲۳- کنسول وسط
 - ۲۴- ترمز دستی
- * مطابق با مدل خودرو

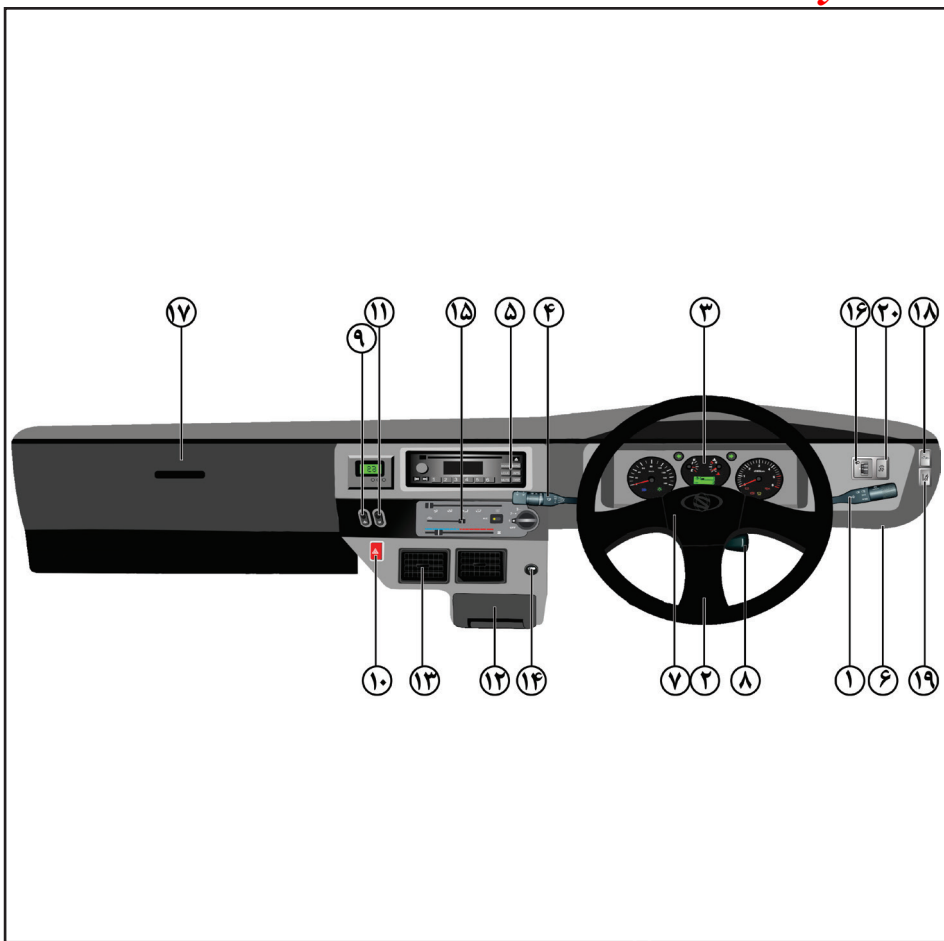

- ۱- دسته راهنما
- ۲- غریبک فرمان
- ۳- صفحه کیلومتر
- ۴- اهرم شیشه شوی و برف پاک کن
- ۵- رادیو پخش
- ۶- جعبه فیوز
- ۷- بوق
- ۸- سویچ استارت
- ۹- کلید CNG *
- ۱۰- فلاشر
- ۱۱- کلید مه شکن عقب
- ۱۲- زیر سیگاری
- ۱۳- دریچه سیستم تهویه مطبوع
- ۱۴- فندک
- ۱۵- کلیدهای تنظیم گرمایش و تهویه
- ۱۶- کلید تنظیم ارتفاع نور چراغ های جلو*
- ۱۷- درب داشبورد
- ۱۸- کلید سیستم هشدار انحراف از مسیر (LDWS)*
- ۱۹- کلید سیستم ترمز اضطراری پیشرفته (AEBS)*
- ۲۰- کلید ESC*

* مطابق با مدل خودرو



غیرمعارف به همان نسبت زمان لازم برای باز شدن قفل سیستم توسط کلید معرفی شده به صورت تصاعدی افزایش خواهد یافت.

- چشمک زدن شکل  در هنگام بسته بودن سویچ نشان دهنده فعال بودن سیستم ضدسرقت (ایموبلایزر) می باشد.

- فرستنده الکترونیکی نصب شده بر روی سویچ خودروی شما از مهمترین اجزای این سیستم می باشد. توجه فرمایید که کلید در معرض دماهای بالای 85°C فشار، ضربه یا میدان مغناطیسی شدید قرار نگیرد. در غیر این صورت کلید خودروی شما معیوب شده و سیستم اجازه روشن شدن موتور را نمی دهد.

کرده و در صورت درست بودن این کد، فرمان روشن شدن موتور را به واحد الکترونیکی موتور (ECU) ارسال می نماید.

⚠ احتیاط

در صورتیکه خودرو را با کلیدی به غیر از کلید اصلی معرفی شده برای آن (کلیدهای معرفی نشده و یا کلیدهای معمولی)، استارت بزنید سیستم مذکور اجازه روشن شدن موتور را نخواهد داد و سیستم در این حالت به مدت یک دقیقه قفل می شود که برای روشن کردن موتور با کلید معرفی شده در این شرایط لازم است به مدت یک دقیقه صبر نمایید. شایان ذکر است با هر بار استفاده از کلیدهای

خودروی شما به سیستم ضد سرقت الکترونیکی موتور مجهز می باشد که احتمال سرقت خودرو را کاهش می دهد. این سیستم مجهز به یک فرستنده الکترونیکی است که بر روی سویچ خودرو نصب شده است و آنتن گیرنده این سیستم که بر روی طوقه سویچ قرار دارد با واحد الکترونیکی سیستم ضدسرقت (ICU) در ارتباط می باشد. اگر کلید خودروی خود را در طوقه سویچ بگذارید و کلید را در موقعیت ON قرار دهید، آنتن سیستم ضدسرقت سیگنال-هایی را از فرستنده (سویچ) دریافت می کند و سپس آن را به واحد کنترل الکترونیکی ایموبلایزر (ICU) ارسال می نماید. واحد الکترونیکی ضدسرقت، کد سویچ شما را چک

سیستم ضد سرقت (ایموبلائزر)

AutoLibrary

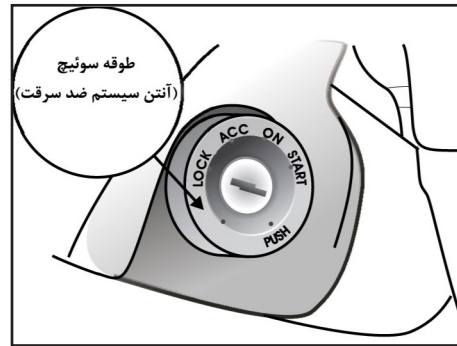

کلیدها

با خودروی شما کلیدهای زیر ارائه می‌شود:
۱- دو عدد سوئیچ جهت روشن کردن خودرو و در بک

نکته:

این سیستم هیچ تاثیری بر روی باز شدن درب های خودرو ندارد و تنها در هنگام روشن شدن خودرو فعال است.
در صورت گم شدن سوئیچ خودرو برای معرفی سوئیچ جدید بر روی خودروی خود به نمایندگی های مجاز شرکت سایپا یدک مراجعه نمایید. شایان ذکر است که برای معرفی سوئیچ جدید به سوئیچ یدک آن نیاز می باشد، لذا با توجه به این موضوع ضروری است که دقت لازم در حفظ و نگهداری سوئیچ یدک و کارت همراه را لحاظ نمایید.

هنگام روشن کردن موتور وقتی که سوئیچ را روی موقعیت ON قرار می دهید کمی صبر کنید سپس استارت بزنید.

توجه ⚠

در صورت هرگونه تغییر یا دستکاری بر روی سیستم که باعث ایجاد عیب بر قسمت های دیگر خودرو شود، سیستم های معیوب جزو گارانتی نمی باشد.

AutoLibrary

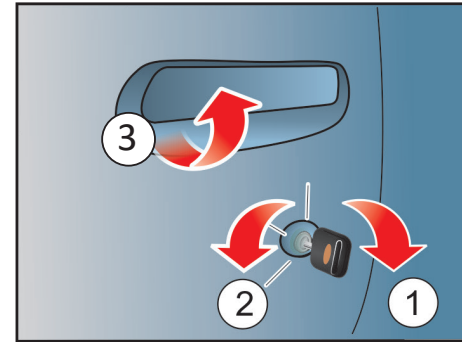

قفل کردن و باز کردن درب با کلید

خودرو دارای دو کلید است که یکی اصلی و دیگری یدکی می باشد. کلید اصلی و یدکی، هردو کلیه دربهای خودرو را باز می کنند. از یکی از دو کلید به عنوان کلید یدکی به خوبی نگهداری نمایید.

درب ها

قفل کردن و باز کردن درب با کلید

۱. نحوه قفل کردن
۲. نحوه باز کردن قفل
۳. نحوه باز کردن درب

AutoLibrary

احتیاط ⚠️

همیشه در هنگام ترک خودرو، سویچ موتور را برداشته، ترمز دستی را کشیده و تمامی درب ها را ببندید و شیشه ها را بالا ببرید.

نکات ایمنی در پیشگیری از سرقت خودرو

همواره نکات زیر را هنگامی که خودرو را حتی برای چند دقیقه ترک می کنید رعایت نمایید:

۱- پنجره را کاملاً ببندید.

۲- اشیاء قیمتی را با خود بردارید.

۳- سویچ را در داخل خودرو جا نگذارید.

۴- فرمان را قفل کنید. (با کمی چرخاندن، فرمان قفل می شود).

۵- همه درها را قفل کنید.

علاوه بر رعایت نکات بالا، خود شما هم می توانید تدابیری بیاندیشید که امکان سرقت

خودرو خود را کاهش دهید.

مواظب باشید

- از پارک کردن خودرو در مکان های خلوت خودداری نمایید.

- خودرو را در مکان های تاریک پارک نکنید.

- هرگز اسناد و مدارک خودرو را در داخل خودرو جا نگذارید.

جهت آگاهی بیشتر به هشدارهای پلیس که در این دفترچه اعلام شده توجه نمایید.

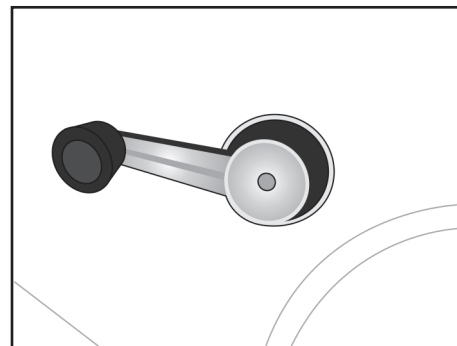

دستگیره شیشه بالابر درب

با چرخاندن دستگیره شیشه بالابر در جهت و خلاف جهت عقربه های ساعت (ساعتگرد و پادساعتگرد) می توانید شیشه را باز و بسته کنید.

جهت پایین آوردن شیشه، دستگیره را در جهت خلاف چرخش عقربه های ساعت (پادساعتگرد) بچرخانید. جهت بالا بردن شیشه، دستگیره را در جهت چرخش عقربه های ساعت (ساعتگرد) بچرخانید.

AutoLibrary

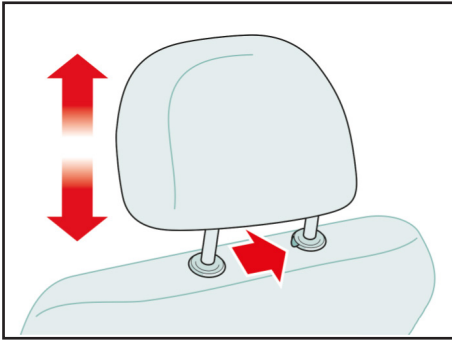

تنظیم پشت سری

برای بلند کردن پشت سری، آنرا به سمت بالا بکشید. جهت پایین بردن پشت سری، اهرم سمت چپ پایه آن را فشار داده و پشت سری را تا ارتفاع مناسب پایین ببرید.

برای برداشتن پشت سری، آنرا تا حد امکان به سمت بالا کشیده، اهرم را در همین حالت فشار دهید تا پشت سری خارج شود.

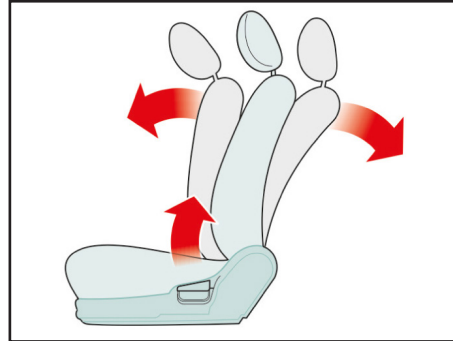

تنظیم پشتی صندلی ها

۱- برای تنظیم زاویه پشتی صندلی، کمی به جلو خم شده و دستگیره تنظیم را که در قسمت بیرونی صندلی واقع شده است، به طرف بالا بکشید.

۲- پشتی صندلی را به زاویه دلخواه تنظیم کنید.

۳- دستگیره را رها کرده و از قرارگیری پشتی صندلی در محل مورد دلخواه خود، اطمینان حاصل کنید.

(جهت قفل شدن موقعیت پشتی صندلی، دستگیره تنظیم بایستی در موقعیت اولیه خود قرار گیرد)

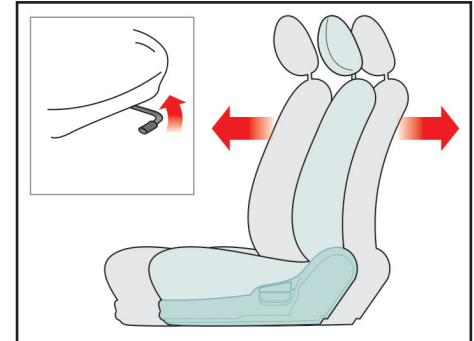

صندلی ها

جلو و عقب بردن صندلی

۱- اهرم تنظیم صندلی را که در زیر صندلی قرار دارد به سمت بالا کشیده و نگهدارید.

۲- صندلی را به اندازه دلخواه خود، حرکت دهید.

۳- اهرم را رها کرده و از قفل شدن صندلی در موقعیت خود، اطمینان حاصل فرمائید.

هشدار

۲ - کمربندهای ایمنی را به طور متناوب مورد بازدید قرار دهید. بدین ترتیب که کمربندها را کاملا بیرون کشیده و تسمه آن را از لحاظ فرسودگی، بریدگی، سوختگی و هرگونه آسیب دیدگی بررسی نمایید. از عملکرد جمع کن کمربند ها مطمئن شوید. قفل ها را امتحان نمایید تا از نظر عملکرد معیوب نباشند.

AutoLibrary

هشدار

- از تنظیم کردن صندلی راننده و یا پشتی آن در هنگام رانندگی، اجتناب ورزید. انجام این عمل باعث کاهش قدرت کنترل در حین رانندگی شده و ممکن است باعث بروز صدمات و آسیب دیدگی گردد.

- از قرار دادن اشیاء بر روی صندلی که باعث تغییر موقعیت عادی صندلی یا پشتی آن میشود، اجتناب نمایید. این اشیاء ممکن است با جلوگیری از قفل شدن صندلی در هنگام بروز تصادفات یا ترمزهای ناگهانی، موجب صدمات جدی یا حتی مرگ گردد.

- همیشه در حین رانندگی، پشتی صندلی را در حالت عمودی قرار دهید. همچنین کمربند ایمنی را به نحوی که از روی قسمت پایین کمر بگذرد، ببندید.

- هرگز کمربند ایمنی را از زیر بازو و یا دور گردن خود عبور ندهید.

- هر کمربند ایمنی برای استفاده یک نفر طراحی شده، هرگز از یک کمربند ایمنی برای چند نفر استفاده نکنید.

احتیاط

از قرار دادن اشیاء در زیر صندلی ها اجتناب نمایید. این اشیاء ممکن است در عملکرد حرکتی صندلی ها اختلال ایجاد کرده و یا با غلتیدن به زیر پای راننده، باعث ایجاد اشکال در استفاده از پدال های ترمز، کلاچ و گاز شود.

توجه

۱. پشتی سر با تنظیم صحیح می تواند عملکرد نگهدارنده داشته باشد.

۲. اگر کوسن یا چیزی شبیه آن را میان کمر خود و پشتی صندلی قرار دهید، به هنگام تصادف پشتی سر دیگر عملکرد نگهدارندگی خود را ایفا نخواهد کرد.



در صورت ترمز گیری و یا دور زدن شدید و تصادفات جمع کن کمربندهای ایمنی به طور خودکار قفل می شود.

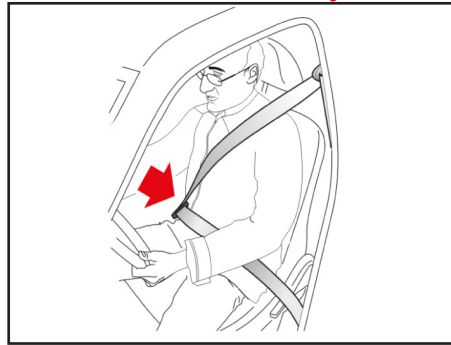

روش استفاده صحیح از کمر بند ایمنی به شرح زیر است

- پشتی صندلی در موقعیت عمودی باشد.
- سرنشینان به صورت طبیعی نشسته باشند (نخواییده و یا خم نشده باشند).
- قسمت گذرنده کمر بند از زیر شکم باید کاملاً راحت و در پایین ترین محل خود قرار گرفته باشد.
- قسمت گذرنده از روی شانه باید راحت بوده و کاملاً از روی قفسه سینه رد شود.
- نشستن سرنشینان روی صندلی نباید بصورت مایل باشد.

قفل داخل جمع کن کمر بندها در حین رانندگی عادی، فعال نمی باشد و امکان حرکت سرنشینان به میزان کم باعث راحتی آنها هنگام رانندگی می گردد.

در صورت وجود هر یک از ایرادهای فوق، لازم است کمر بند تعویض گردد.

- بعد از تصادف، احتمال آسیب دیدن و یا قفل شدن مجموعه کمر بندها وجود دارد. لذا بعد از هر بار تصادف مجموعه کمر بندها، جمع کن کمر بندها، قلاب ها و قسمت های آسیب دیده را مورد بازدید قرار دهید و در صورت نیاز به نمایندگی های مجاز شرکت سایپا یدک مراجعه نمایید.

⚠ احتیاط

هنگام بستن درب های خودرو دقت نمایید قسمتی از کمر بند لای درب نماند زیرا وارد آمدن هر گونه آسیبی به تسمه و یا قفل کمر بند ایمنی، باعث کاهش کارایی آن در تصادفات می گردد.

⚠ هشدار

دقت نمایید تسمه کمر بند ایمنی تاب نداشته و گیر نکرده باشد. در صورت عدم امکان آزاد کردن آن سریعاً به نزدیکترین نمایندگی مجاز شرکت مراجعه نمایید.

AutoLibrary



استفاده از کمربند برای بانوان باردار، استفاده از کمربند ایمنی برای بانوان باردار، مگر در صورت داشتن دستورات خاص از سوی پزشک معالج، الزامی است. قسمتی از کمربند که زیر شکم بسته می شود، لازم است کاملاً به نرمی و در پایین ترین قسمت ممکن قرار گیرد. بانوان باردار دقت نمایند که کمربند را نباید از روی شکم و یا از بالای شکم عبور دهند.

⚠ احتیاط

روکش صندلی ها و کمربندهای ایمنی خودرو در طول روزهای گرم بشدت داغ می شود و می تواند موجب آسیب دیدن کودک گردد. لذا قبل از قرار دادن کودک در صندلی، روکش صندلی و قفل ها و قسمت های فلزی نزدیک وی را بررسی کنید.

استفاده از کمربندهای ایمنی برای کودکان

برای حفاظت کودکان در سنین مختلف باید از تجهیزات ایمنی مناسب استفاده کرد. هرگز اجازه ندهید کودکان در خودروی در حال حرکت بایستند و یا زانو بزنند. هرگز از یک کمربند ایمنی برای دو کودک و یا یک کودک به همراه یک فرد بزرگسال استفاده نکنید.

⚠ هشدار

از نشاندن کودک بر روی پاهای خود، هنگام حرکت خودرو خودداری نمایید. زیرا در صورت بروز کوچکترین تصادف، امکان کنترل کودک وجود ندارد.

توصیه های ایمنی

- تسمه کمربند گذرنده از روی شانه نباید با گردن و صورت کودک تماس داشته باشد.
- استفاده نادرست از کمربند ایمنی می تواند به کودک صدمات جدی وارد آورد.

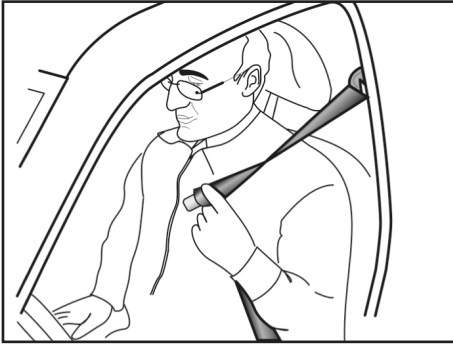

چراغ هشدار دهنده کمربند ایمنی* (SBR)

هشدار کمربند ایمنی برای هر دو صندلی راننده و شاگرد می باشد. در صورتی که صندلی شاگرد خالی باشد این هشدار صرفاً برای صندلی راننده عمل می کند. هشدار کمربند ایمنی به دو صورت دیداری و شنیداری می باشد. هشدار دیداری در صورت نیستن کمربند همراه فعال می باشد، هشدار شنیداری (صدای بوق) از لحظه حرکت خودرو تا یک دقیقه بعد از حرکت در صورتی که کمربندها بسته نشود ادامه خواهد داشت.

طریقه بستن کمربند ایمنی صندلی

- ۱- زبانه قفل کمربند را با دست بکشید.
- ۲- تسمه کمربند را به آرامی از داخل جمع کن کمربند به بیرون بکشید.

نرم افزار آموزشی از کتابخانه ایمنی (مطابق با مدل خودرو) **AutoLibrary**

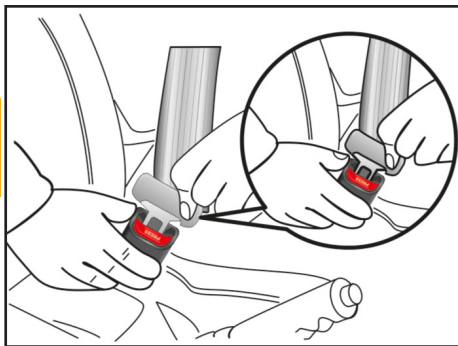

آزاد کردن کمربند ایمنی
دکمه روی قفل را فشار دهید.

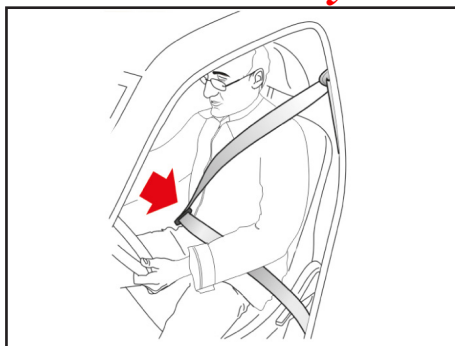

۴- تسمه گذرنده از زیر شکم را طوری تنظیم نمایید که در پایین ترین محل ممکن قرار گیرد تا هنگام بروز تصادف، از لغزش شخص از زیر کمربند جلوگیری شود. کمربند را از سمت شانه به بالا بکشید تا با بدن فاصله نداشته باشد. جمع کن کمربند بصورت خودکار نیروی کششی اعمال می کند. جهت ایمنی بیشتر کمربند را از بدن دور نمایید.

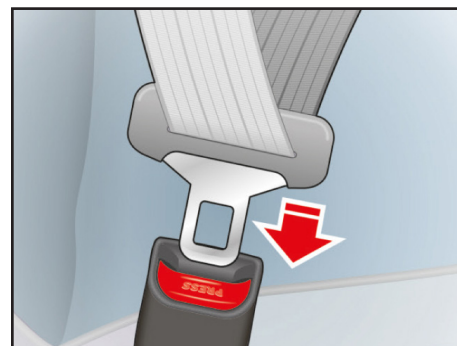

۳- زبانه را داخل محفظه قفل نمایید تا صدای کلیک قفل شدن آن شنیده شود.

AutoLibrary

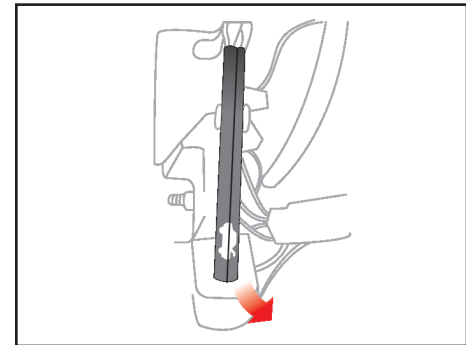
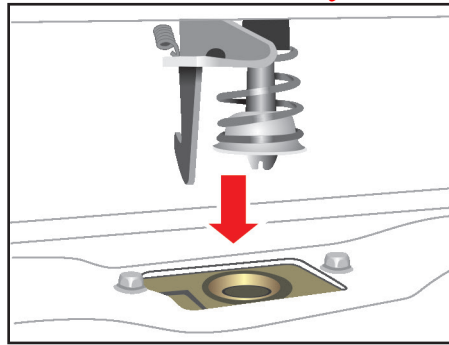
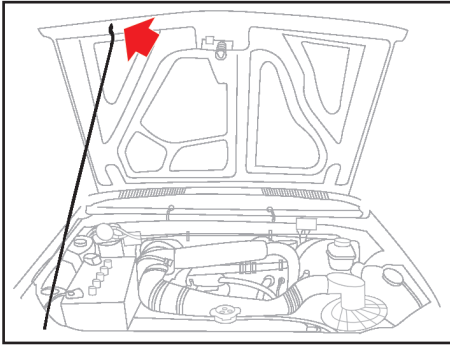

⚠ احتیاط

قبل از بستن درب موتور، دقت کنید کلیه قطعات تعویض شده و ابزار از داخل محفظه خارج شده باشد و از قطعات مربوط به داخل موتور، قطعه ای بیرون نمانده باشد.

⚠ احتیاط

پیش از حرکت از بسته شدن کامل درب موتور مطمئن شوید. در صورت بسته نشدن، در حین رانندگی ناگهان باز خواهد شد که باعث بروز صدمات و آسیب دیدگی های جدی می شود.

بستن درب موتور

- قبل از بستن درب موتور میله را در خار نگهدارنده اش روی درب موتور جا بزنید تا از صدای لقی آن در حین حرکت خودرو جلوگیری گردد.
- درب موتور را به آرامی پائین بیاورید و تقریباً از فاصله ۲۰ سانتیمتری رها کنید. پس از بسته شدن، لبه جلوی درب موتور را به طرف بالا بکشید تا از قفل بودن آن مطمئن شوید.
- هرگز درب موتور را محکم نبندید.

باز کردن درب موتور

- ۱- برای بازکردن درب موتور، دستگیره مربوط به آن را که در قسمت زیر داشبورد، سمت چپ قرار دارد، به طرف خود بکشید.
- ۲- به قسمت جلوی خودرو رفته و درب موتور را به سمت بالا بکشید. سپس قفل دوم را که در وسط درب موتور و زیر آن واقع شده را توسط اهرم نشان داده شده در شکل بالا آزاد کنید.
- ۳- درب موتور را بلند کرده و سر آزاد میله نگهدارنده را در شیار مربوطه روی بدنه خودرو قرار دهید.

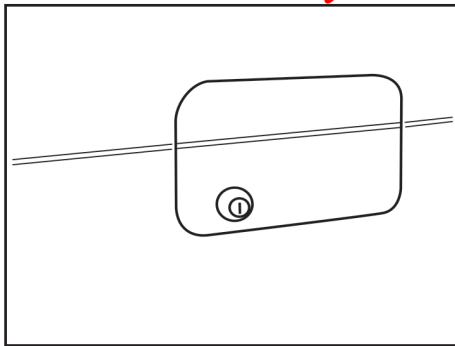
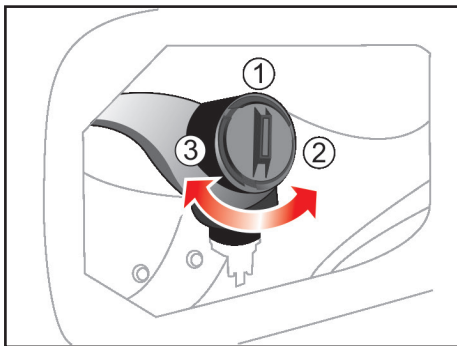

باز کردن درب باک

با استفاده از سویچ روشن کردن خودرو می توان درب باک را باز کرد.

⚠ هشدار

استفاده از درپوش متفرقه در خودرو منجر به اختلال در عملکرد سیستم سوخت رسانی و کنترل آلودگی خواهد شد.

در صورتیکه در هوای سرد به دلیل یخ زدگی، درب باک بنزین به راحتی باز نشود، در پوش را به آرامی فشار داده و با وارد کردن ضربات آرام، آن را باز نمایید.

⚠ هشدار

در هنگام سوخت گیری پس از حداکثر دو بار قطع سوخت توسط نازل جایگاه، حتما سوخت گیری متوقف گردد و به دلیل خطرات احتمالی به هیچ عنوان باک تا لب درب باک و گلویی، پر نشود زیرا موجب از بین رفتن کنیستر و نیز ریزش بنزین در هنگام حرکت یا پارک خودرو و احتمال آتش سوزی وجود دارد.

بازکردن درپوش باک

- برای باز کردن درپوش، آن را در جهت خلاف عقربه های ساعت بچرخانید.

- برای بستن درپوش، آن را در جهت عقربه های ساعت بچرخانید تا صدای کلیک که نشان دهنده بسته شدن صحیح درپوش است، شنیده شود.

۱- درپوش باک

۲- جهت بازکردن

۳- جهت بستن

⚠ هشدار

با توجه به احتمال وجود فشار در محفظه باک، در پوش داخلی را با احتیاط و به آرامی باز کنید.

AutoLibrary

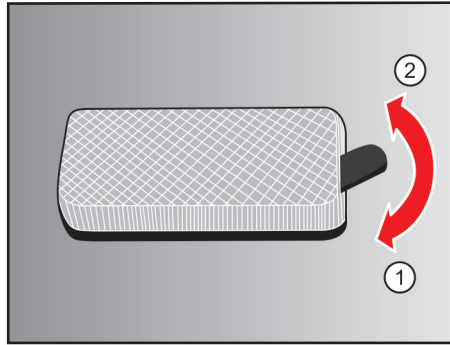

چراغ سقفی

چراغ سقفی که در قسمت بالای شیشه عقب اتاق قرار دارد، دارای دو حالت زیر است:

۱: (ON) چراغ حتی در حالی که درب ها بسته باشند روشن می ماند.

۲: (OFF) چراغ حتی زمانی که درب باز باشد، خاموش می ماند.

غریبک فرمان و بوق

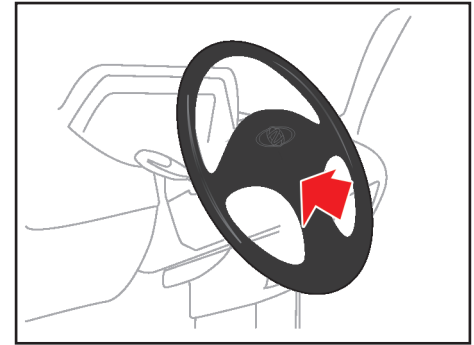

بوق

جهت استفاده از بوق، محل مشخص شده بر روی غریبک فرمان را به داخل فشار دهید.

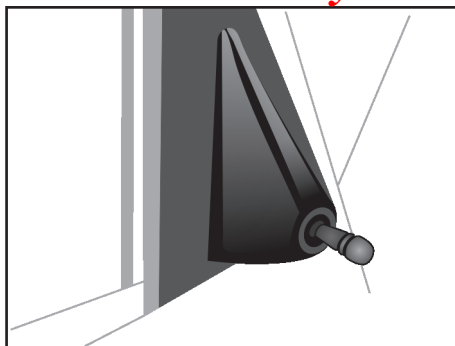
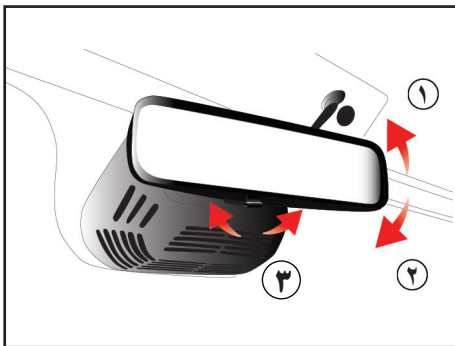

آینه داخل خودرو (حالت شب / روز)

پس از تنظیم صندلی و فرمان آینه ها را طوری تنظیم کنید که از شیشه عقب دید کافی داشته باشید.

برای کاهش انعکاس نور چراغ خودروهای عقبی، اهرم تنظیم را به سمت خود کشیده تا در وضعیت شب قرار گیرد.

- ۱- شب
- ۲- روز
- ۳- اهرم

تنظیم آینه

جهت تنظیم آینه بغل از اهرم دستی که در قسمت جلوی قاب شیشه جانبی تعبیه شده است (مطابق شکل) استفاده نمایید.

آینه های بغل

خودرو دارای دو آینه جانبی، یکی در سمت راست و دیگری در سمت چپ می باشد. می توان آینه ها را هنگام کارواش، به داخل جمع کرد تا از آسیب دیدن آینه ها جلوگیری گردد.

⚠ احتیاط

- آینه های خودرو محذب هستند، لذا اشیاء نزدیکتر از فاصله ای هستند، که در آینه به نظر می رسند.
- هنگام تغییر مسیر دادن، از آینه وسط داخل خودرو استفاده کنید و یا با نگاه کردن مستقیم فاصله خود را با خودرو جانبی تخمین بزنید.

AutoLibrary

توجه ⚠️

- هرگز از بیرون زدن فنکد هنگامی که گرم شده است، جلوگیری ننمایید.
- از انواع فنکد استاندارد استفاده کنید.
- استفاده از وسایل غیر استاندارد نظیر ریش تراش، جاروبرقی های دستی، قهوه ساز، ممکن است موجب آسیب دیدن سوکت و یا اختلال در مدار برقی گردد.
- در صورتی که فنکد پس از ۳۰ ثانیه بطور خودکار بیرون نیاید به منظور جلوگیری از گرم شدن بیش از حد، آن را با دست بیرون بیاورید.

هشدار ⚠️

- از جاسیگاری به جای سطل زباله استفاده نکنید.
- انداختن سیگار یا کبریت روشن داخل زیر سیگاری حاوی برخی زباله های مشتعل شونده ممکن است منجر به آتش سوزی گردد.

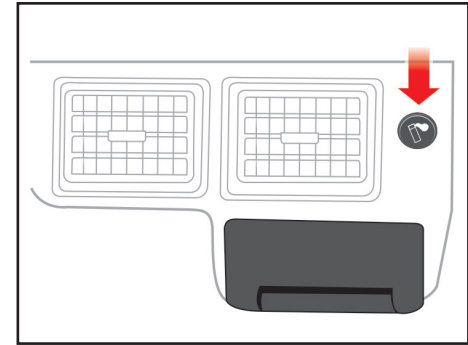

فنکد

زمانی که کلید در حالت ON یا ACC می باشد می توان از فنکد استفاده کرد. فنکد را به داخل فشار دهید. ظرف ده ثانیه فنکد به طور خودکار با ایجاد صدایی به حالت اولیه خود باز خواهد گشت. جهت استفاده، فنکد را بیرون بکشید.

تجهيزات داخلی

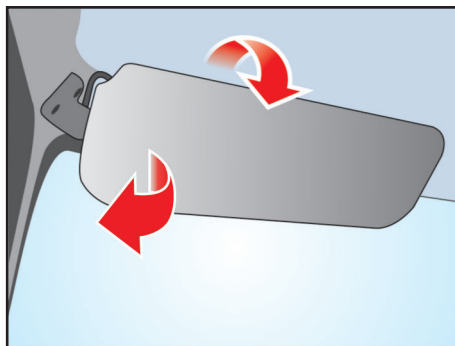

آفتابگیرها

جهت استفاده از آفتابگیر، آن را به سمت پایین بکشید.

AutoLibrary

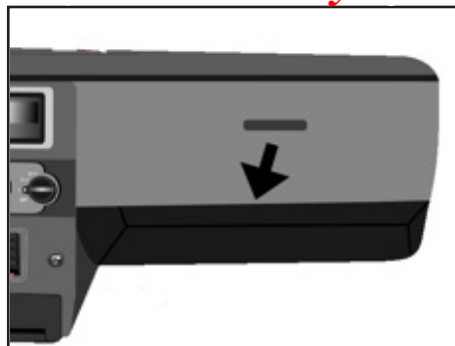

جعبه داشبورد

برای باز کردن درب جعبه داشبورد، دستگیره آن را به سمت خود بکشید.

احتیاط

جهت جلوگیری از آسیب دیدگی هنگام بروز تصادف و یا ترمزگیری شدید، همواره هنگام رانندگی درب جعبه داشبورد را ببندید.

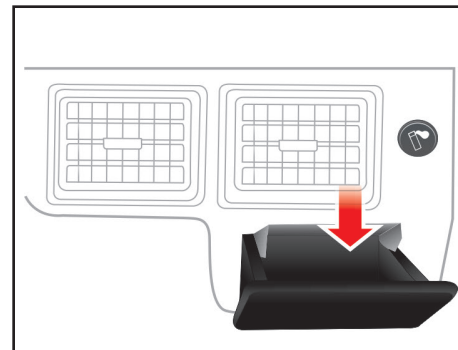

جاسیگاری

جاسیگاری را جلو بکشید.

- از پایین جاسیگاری گرفته و آن را تا دیدن قطعه آهنی بالای جاسیگاری بیرون بکشید.
- برای بیرون کشیدن جاسیگاری قطعه آهنی را فشار دهید.

AutoLibrary

AutoLibrary



کپسول آتش نشانی

خاموش کننده طراحی شده برای این خودرو ، از نوع پودری تحت فشار ۳ کیلویی می باشد که برای گروه های کاری ABC استفاده می شود. این کپسول حاوی یک مانومتر نشان دهنده میزان فشار داخل کپسول می باشد که باید عقربه آن همیشه در محدوده مجاز تعیین شده سبز رنگ باشد . این کپسول باید به صورت سالیانه بررسی و شارژ گردد . به منظور استفاده از کپسول به نکات درج شده روی آن توجه شود . در زمان استفاده از کپسول ضامن را کشیده ، دسته را فشار داده و پاشش مواد را بصورت جارویی در سطح قاعده حریق انجام دهید. پس از هر بار استفاده از کپسول باید آن را شارژ نمود.

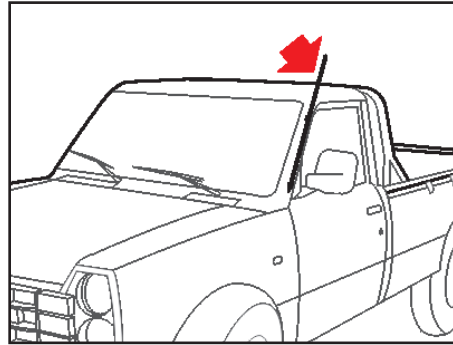

آنتن

خودرو دارای سیستم صوتی است و مجهز به آنتن نیز می باشد. می توان هنگام شستن خودرو آنتن را از روی خودرو باز کرد.*

احتیاط ⚠️

جهت جلوگیری از صدمه دیدن آنتن هنگام شستشوی خودرو، آن را از روی خودرو باز کنید.

* مطابق با مدل خودرو

AutoLibrary

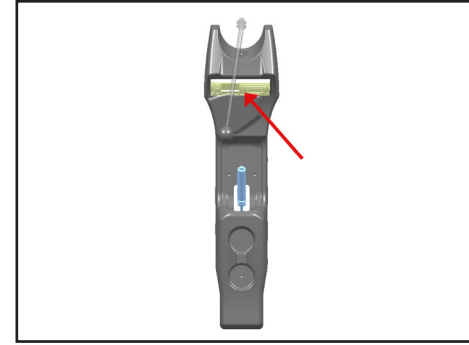

تاخوگراف *

دستگاه ثبت سرعت خودرو، زمان های رانندگی و مسافت طی شده در خودروهای تجاری می باشد. در تاخوگراف دیجیتالی این خودرو اطلاعات بصورت دیجیتالی در حافظه دستگاه ذخیره شده و توسط کامپیوتر و نرم افزار مخصوص آن بوسیله ارتباط با پورت دستگاه قابل مشاهده می باشد. طبق استاندارد، مدیریت هر بنگاه حمل و نقل مسئول کنترل این اطلاعات می باشد. همچنین قابلیت چاپ اطلاعات ۱۵ دقیقه آخر رانندگی هم توسط دستگاه وجود دارد. جهت هشدار به راننده، دستگاه دارای آلارم صوتی می باشد که در هنگام رسیدن به سرعت ۹۰ کیلومتر در ساعت فعال می گردد.

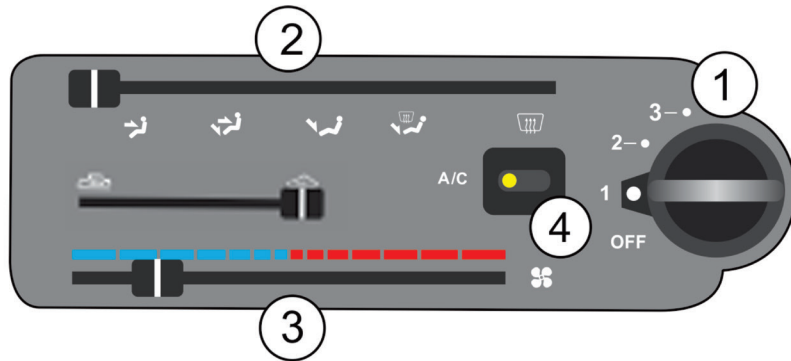

- ۱- کلید تنظیم سرعت فن
- ۲- اهرم کنترل تنظیم توزیع جریان هوا
- ۳- اهرم کنترل درجه حرارت هوا
- ۴- دکمه فعال کردن سیستم تهویه مطبوع
- ۵- دریچه برطرف کردن بخار شیشه جلو
- ۶- دریچه های هوای مرکزی
- ۷- دریچه هوای زیر پا

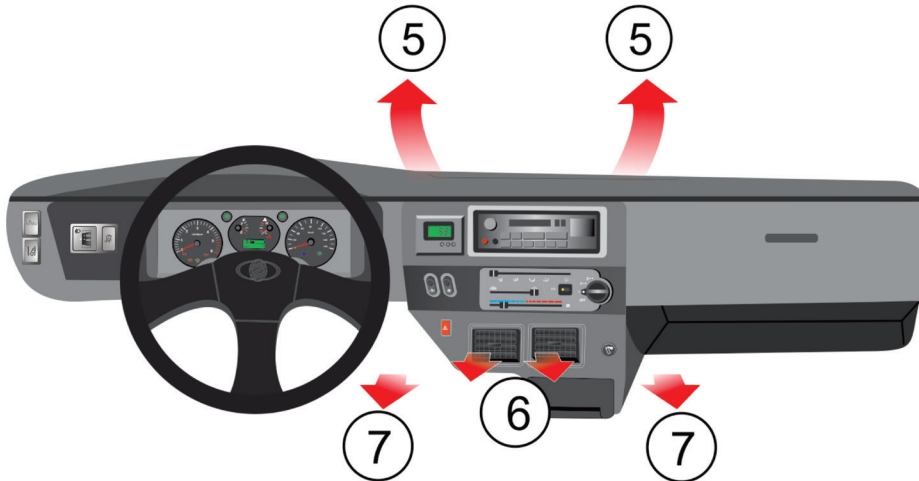

سیستم گرمایش و تهویه (مطابق با مدل خودرو) *AutoLibrary*

- ۱- کلید تنظیم سرعت فن
- ۲- اهرم کنترل تنظیم توزیع جریان هوا
- ۳- اهرم کنترل درجه حرارت هوا
- ۴- دکمه فعال کردن سیستم تهویه مطبوع
- ۵- دریچه برطرف کردن بخار شیشه جلو
- ۶- دریچه های هوای مرکزی
- ۷- دریچه هوای زیر پا

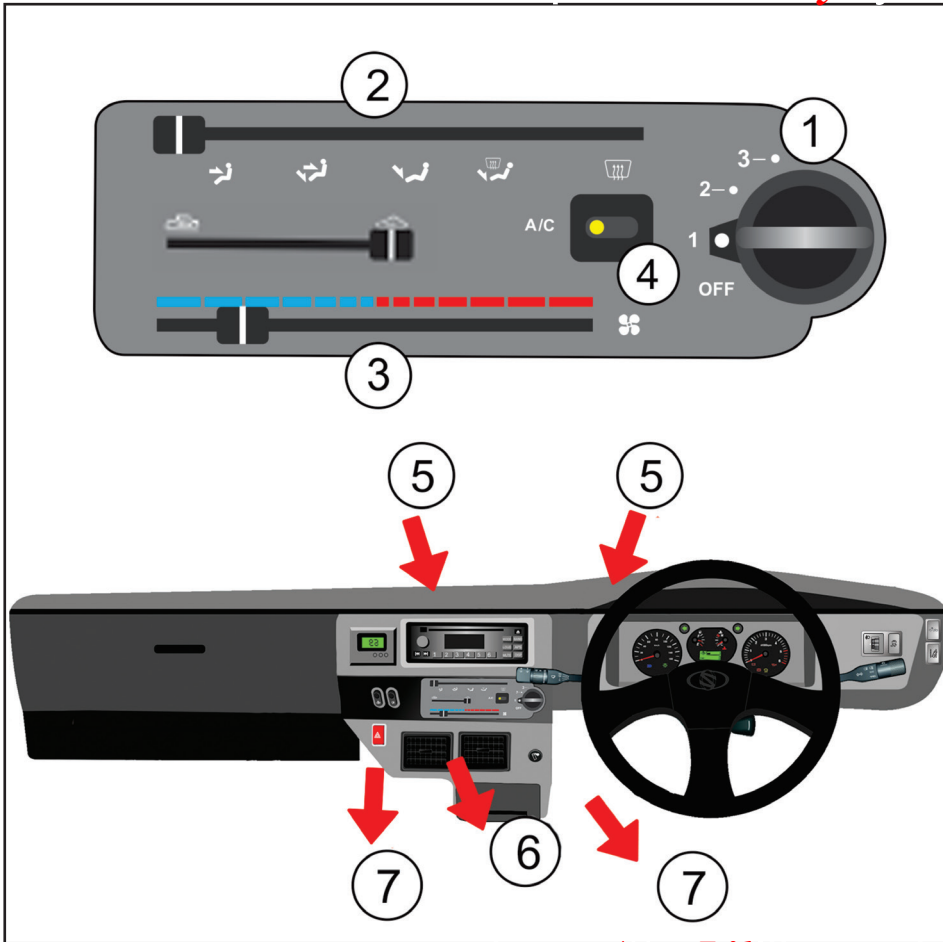

روش تهویه هوای داخل خودرو

اهرم کنترل جریان هوا را روی  قرار دهید. کلید سرعت فن را روی موقعیت ۱ قرار دهید.

نکته

در صورتیکه خودرو، در معرض نور مستقیم خورشید متوقف شده باشد، قبل از به کار انداختن تهویه مطبوع، باید شیشه ها را باز کنید تا هوای گرم از خودرو خارج شود.

برای کاهش رطوبت شیشه های داخل خودرو در روزهای بارانی از سیستم تهویه مطبوع استفاده نمایید.

توجه

۱- جهت حفظ کیفیت روغن، حفظ روانکاری کمپرسور و جلوگیری از خشک کار کردن آن، توصیه می شود حتی در فصول سرد سال، هر دو هفته یکبار کولر خودرو را به مدت حداقل ۲ دقیقه روشن نمایید.

۲- در صورت خاموش بودن کولر برای مدت طولانی (چند ساعت یا بیشتر)، برای کاهش فشار ناگهانی به کمپرسور، توصیه می شود هنگام روشن کردن مجدد، ابتدا کولر را در

توجه

اگر تمایل دارید که هوای کولر حداکثر خنکی سرما را داشته باشد، اهرم کنترل درجه هوا را روی آخرین حد خود (سمت چپ) تنظیم کنید.

بعلاوه اهرم کنترل سرعت فن باید بر روی سرعت زیاد قرار داده شود.

۱- اهرم کنترل تنظیم توزیع جریان هوا

موقعیت تهویه: 

در این حالت مطابق شکل بالا، هوا یا باد مستقیماً به صورت شما خواهد وزید.

حالت گرمکن زیر پا

در این حالت قسمت اعظم هوا به زیر پا وزیده و مقدار بسیار کمی از آن به شیشه جلو و شیشه های کناری می وزد.

حالت گرمکن شیشه جلو

در این حالت قسمت اعظم هوا روی شیشه جلو وزیده و مقدار کمی از آن به شیشه های کناری و زیر پا می وزد.

۱- اهرم کنترل تنظیم توزیع جریان هوا

هوا از طریق دریچه های متفاوتی جریان می یابد. با تنظیم کلید مربوطه می توان هوا را از دریچه های دلخواه به شرحی که توضیح داده خواهد شد به جریان در آورد.

۲- کلید تنظیم سرعت فن

با چرخاندن این دکمه می توانید گردش دمنده را به روی سرعت دلخواه به روش زیر تنظیم نمایید.



حالت خاموش بودن فن

- گردش فن با سرعت کم
- گردش فن با سرعت متوسط
- گردش فن با سرعت زیاد

۳- اهرم کنترل درجه حرارت هوا

با کشیدن این اهرم به طرف راست هوای گرم و به طرف چپ برای هوای سرد، می توانید درجه حرارت و بروود دلخواه خود را تنظیم و انتخاب نمایید.

۴- کلید کولر

کلید تهویه مطبوع: دکمه را فشار دهید و کلید تنظیم دمنده را در موقعیت روشن قرار دهید. برای خاموش کردن دستگاه تهویه مطبوع، دکمه را مجدداً فشار دهید.

AutoLibrary

خشک کردن و از بین بردن رطوبت شیشه جلو و بغل با استفاده از دستگاه تهویه:

برای اینکه در هوای سرد و خنک، رطوبت شیشه جلوی خودرو خشک شود، لازم است که از دستگاه تهویه به شرح زیر استفاده نمایید.

۱- اهرم کنترل درجه حرارت را روی مناسب ترین موقعیت تنظیم کنید.

۲- موتور را روشن کرده و سپس کلید A/C را روشن کنید.

۳- درجه دلخواه جریان هوا و سرعت گردش فن را انتخاب و تنظیم نمایید.

طرز کار شیشه گرمکن جلو با استفاده از دستگاه تهویه:



۱- اهرم کنترل درجه حرارت هوا را روی موقعیت توصیه شده قرار دهید.

۲- اهرم کنترل جریان هوا را روی موقعیت  قرار دهید.

۳- اهرم کنترل سرعت فن را روی موقعیت توصیه شده تنظیم نمایید. (۱ یا ۲)

جهت روشن کردن بخاری به ترتیب زیر عمل نمایید.

۱- اهرم کنترل درجه حرارت هوا را روی موقعیت توصیه شده قرار دهید.

۲- اهرم جریان هوا را روی  قرار دهید. چنانچه سطح شیشه جلو را بخار پوشانده است، لازم است که اهرم کنترل هوای ورودی را روی موقعیت  قرار دهید.

۳- اگر تمایل دارید که هوا گرم و خشک بدون رطوبت در خودرو جریان داشته باشد، دستگاه تهویه مطبوع را روشن کنید.

جهت روشن کردن کولر به ترتیب زیر عمل نمایید:

۱- اهرم کنترل درجه هوا را روی موقعیت توصیه شده قرار دهید.

۲- موتور را روشن کرده و سپس کلید A/C را فشار دهید.

۳- اهرم کنترل جریان هوا را بر روی  قرار دهید.

۴- اهرم سرعت فن را روی موقعیت توصیه شده قرار دهید.

دور پایین موتور روشن نمایید.

۳- پس از خاموش کردن کولر، توصیه می‌شود فن بخاری را برای ۲-۳ دقیقه روشن نگه دارید تا رطوبت باقیمانده روی اواپراتور خشک شود. این کار از ایجاد بوی نامطبوع در سیستم تهویه جلوگیری می‌کند. همچنین می‌توانید سیستم را در حالت هوای تازه قرار دهید یا پنجره‌ها را کمی باز کنید تا تهویه بهتر انجام شود.

۴- جهت جلوگیری از فشار اضافه به موتور، از روشن کردن کولر بلافاصله بعد از استارت خودرو، خودداری کنید، بهتر است خودرو مقداری حرکت کرده و سپس کولر روشن شود.

۵- استفاده طولانی مدت از کولر در حالت هوای بسته، باعث افزایش رطوبت و بو در سیستم می‌شود، بهتر است گاهی هوای تازه وارد کابین شود.

۶- در ترافیک‌های سنگین بالای ۱۵ دقیقه، جهت جلوگیری از فشار زیاد به مجموعه خنک‌کاری و کمپرسور در صورت امکان کولر را خاموش نمایید.

AutoLibrary

AutoLibrary



هشدارهای پلیسی جهت پیشگیری از سرقت خودرو

- از پارک کردن خودرو در اماکن فوق العاده کم تردد و فاقد دید و روشنایی کافی خودداری نمایید..
- هنگام ترک خودرو از بسته بودن درب ها و بالا بودن شیشه ها اطمینان حاصل نمایید.
- حتی الامکان به ویژه در شبها از پارکینگ های خصوصی و عمومی استفاده کنید.
- توقف های طولانی مدت در معابر به مصلحت نیست لیکن در مواقع ناچاری حتماً از تجهیزات ایمنی همچون قفل، زنجیر، دزدگیر، سویچ مخفی، قفل عصائی، قفل پدال و ... استفاده کنید.
- در هنگام توقف کوتاه مدت و لحظه ای (مانند هنگام خرید روزنامه)، از رها کردن خودرو با درهای باز و سویچ روشن جداً خودداری کنید
- به هنگام سوخت گیری در پمپ بنزین، خودرو را خاموش کرده و سویچ را بردارید.

نکته:

به خاطر داشته باشید هیچکدام از این وسایل جنبه تضمینی ندارد و فقط ضریب ایمنی خودرو را افزایش می دهند.



۳۶ سوئیچ موتور
۳۷ روشن کردن خودرو
۳۸ گیربکس
۳۹ سیستم ترمز
۴۵ فرمان هیدرولیک
۴۸ صفحه کیلومتر
۴۵ نشانگرها و چراغ های هشدار دهنده
۵۱ چراغ ها و کلیدها
۵۴ برف پاک کن و شیشه شوی
۵۶ سیستم های AEBS و FCW و LDWS

هشدار ⚠️

هرگز سوییچ موتور را در حال حرکت در موقعیت LOCK یا ACC قرار ندهید.

روشن کردن خودرو

- ۱- ترمز دستی را آزاد کنید.
 - ۲- پدال کلاچ را تا آخر فشار داده و دسته دنده را در حالت خلاص قرار دهید.
 - ۳- هنگام روشن کردن موتور، پدال کلاچ را تا آخر فشار دهید.
 - ۳- با چرخاندن سوییچ به سمت وضعیت START، استارت بزنید و تا زمان روشن شدن موتور (حداکثر ۱۰ ثانیه) در همان وضعیت نگهدارید.
- در هوای بسیار سرد زیر ۱۸ درجه سانتیگراد، یا هنگامی که موتور به مدت چند روز روشن نشده است، لازم است موتور به اندازه کافی گرم شود. این کار را بدون فشردن پدال گاز انجام دهید. به منظور روشن کردن خودرو بدون در نظر گرفتن گرم یا سرد بودن موتور، از فشردن پدال گاز خودداری کنید.

احتیاط ⚠️

بیش از ده ثانیه متوالی نباید استارت بزنید، حداقل ده ثانیه صبر کرده و دوباره استارت بزنید. بعد از روشن شدن موتور سوییچ را رها کنید.

نکاتی که باید قبل از روشن کردن خودرو در نظر گرفت:

- مطمئن باشید که ترمز دستی کشیده شده است.
- اهرم تعویض دنده را در حالت خلاص قرار دهید.
- پدال کلاچ را تا آخر فشار دهید تا از گردش چرخ دنده های گیربکس هنگام استارت زدن جلوگیری شود.

- راننده قبل از استارت موتور باید سوییچ خودرو را در موقعیت IGN (ON) قرار دهد و به مدت ۴ ثانیه صبر نماید تا جلو آمپر پروسه PRE-CHECK را انجام دهد، سپس موتور را استارت بزند. (در طی این پروسه همه عقربه های جلو آمپر تا انتها کورس خود حرکت کرده و به موقعیت صفر برمی گردند و همچنین لوکوهای آن روشن می شوند).
وضعیت استارت

در این وضعیت موتور روشن می شود و در صورتی که سوییچ را رها کنید به وضعیت ON باز می گردد. در صورتی که کلید در مغزی سوییچ نمی چرخد، احتمالاً به علت فشار روی میل فرمان است. در این حالت جهت آزاد کردن فرمان، آن را کمی به راست یا چپ گردانده سپس کلید را بچرخانید. جهت قرار دادن سوییچ موتور روی وضعیت LOCK، سوییچ را در موقعیت ACC به داخل فشار داده سپس به سمت وضعیت LOCK بچرخانید.

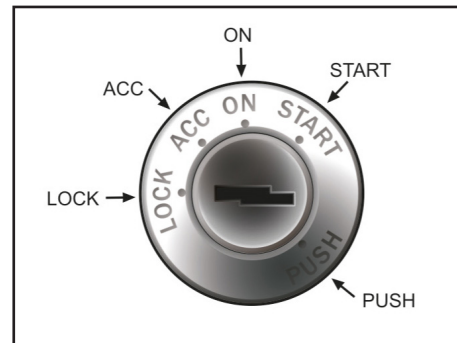

سوییچ استارت

همانطور که در شکل ملاحظه می نمایید. علائم روی سوییچ به شرح زیر می باشند:

LOCK- حالت قفل فرمان
ACC- استفاده از بعضی تجهیزات مثل رادیو و فنک

ON- در این وضعیت کلیه علائم روشن بوده و صحت کار آنها را می توانید کنترل کنید. (۳ثانیه صبر کنید تا پمپ سوخت عمل کند).

START- حالت استارت موتور- پس از روشن شدن موتور سوییچ را رها کنید.

PUSH- پس از خاموش کردن موتور، سوییچ را فشار داده، سپس خارج نمایید.



توجه

هرگز بیش از ۱۰ ثانیه سویچ را در وضعیت START نگه ندارید.

بیش از ۵ ثانیه متوالی نباید استارت بزنید، حداقل ۵۰ ثانیه صبر کرده و دوباره استارت بزنید.

استفاده نادرست از استارت خودرو ممکن است باعث صدمه دیدن آن بشود.

صدای بیش از اندازه موتور (از ناحیه سوپاپ ها) ممکن است به دلیل عدم کارکرد موتور پس از مدت طولانی باشد.

این صدا باید پس از اینکه دمای موتور به حد استاندارد رسید قطع شود، در غیر این صورت جهت رفع صدای موتور، به نمایندگی های مجاز شرکت سایپاایدک مراجعه کنید.

AutoLibrary

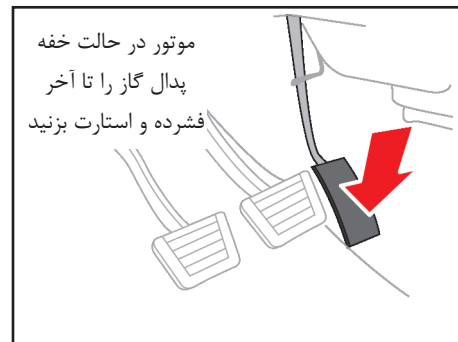
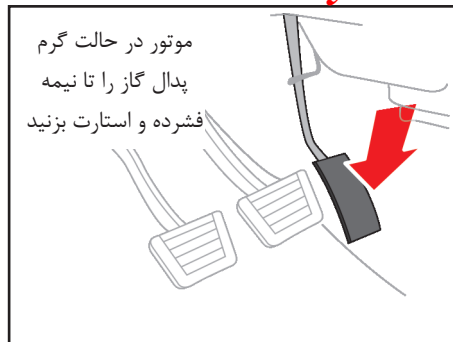

روشن کردن موتور در حالت گرم

وقتی موتور گرم است و به طور طبیعی (پس از چند مرتبه استارت زدن بدون فشار دادن پدال گاز) روشن نمی شود، اقدامات زیر را انجام دهید. قبل از استارت زدن مجدد به مدت یک دقیقه صبر کنید و مطمئن باشید ترمز دستی بالا باشد.

- ۱- دسته دنده را در وضعیت خلاص قرار دهید. هنگام استارت زدن پدال کلاچ را فشار دهید.
- ۲- در حالیکه پدال گاز را تا نیمه فشرده اید استارت بزنید. بیش از ۵ ثانیه متوالی نباید استارت بزنید، حداقل ۵۰ ثانیه صبر کرده و دوباره استارت بزنید.
- ۳- پس از روشن شدن موتور به مدت ۱۰ ثانیه صبر کنید تا موتور در دور آرام کار کند سپس حرکت نمایید.

AutoLibrary

روشن کردن موتور در حالت خفه

این شرایط ممکن است به علت خفگی موتور (وجود سوخت بیش از حد در داخل سیلندر) روی بدهد. در چنین حالتی اقدامات زیر را انجام دهید.

- ۱- ترمز دستی فقط چرخ های عقب را قفل می کند. مطمئن شوید ترمز دستی آزاد است.
- ۲- دسته دنده را در وضعیت خلاص قرار دهید. پدال کلاچ را در هنگام راه اندازی موتور پایین نگه دارید.
- ۳- پدال گاز را تا آخر فشار داده، در همان حالت نگه دارید.
- ۴- در حالیکه پدال گاز را تا انتها فشرده اید، استارت زده و سویچ را در همان وضعیت (حداکثر ۱۰ ثانیه) نگه دارید. تا سوخت اضافی از داخل موتور تخلیه شود.

AutoLibrary

معکوس احتمال ریپ زدن موتور را کاهش داده و برای افزایش سرعت، شتاب بهتری به خودرو می دهد.

نکات احتیاط هنگام رانندگی

- از اهرم تعویض دنده به عنوان تکیه گاه دست استفاده نکنید. فشاری که دست شما بر روی دسته دنده وارد می کند موجب فرسایش زود هنگام مکانیزم تعویض دنده می شود.

- از پدال کلاچ به عنوان تکیه گاه پا استفاده نکنید، این عمل باعث فرسایش زود هنگام سیستم کلاچ خودرو می شود.

- از نیم کلاچ برای نگاه داشتن خودرو در جاده های شیبدار استفاده نکنید. این عمل باعث فرسایش کلاچ می گردد، برای این کار همیشه از ترمز دستی استفاده کنید.

- از رانندگی طولانی با دنده سنگین خودداری کنید. حرکت با دنده سنگین سبب مصرف سوخت و تولید صدای بیشتر می شود. هرچه سریعتر دنده را سبک کنید. این کار باعث می شود تا به موتور فشار نیاید.

نحوه تعویض دنده ها

نحوه تعویض دنده ها و موقعیت قرار گرفتن دسته دنده در هر یک از دنده های خودرو، مطابق شکل روبرو می باشد.

توجه

تعویض به موقع دنده با توجه به سرعت و بار خودرو باعث افزایش عمر موتور و گیربکس و همچنین کاهش مصرف سوخت خواهد شد. صرفاً هنگامی، دنده را در موقعیت دنده عقب (R) قرار دهید که خودرو کاملاً متوقف شده باشد. برای جلوگیری از ساییدگی و فرسایش زود هنگام سیستم کلاچ، هرگز از پدال کلاچ بعنوان تکیه گاه پا استفاده نکنید. همچنین از نیم کلاچ جهت نگهداشتن خودرو در سطوح شیبدار (مثلاً پشت چراغ راهنما و غیره) استفاده نکنید.

تعویض دنده معکوس

وقتی مجبور هستید در ترافیک سنگین سرعت خودرو را کاهش دهید و یا در سربالایی ها رانندگی کنید، قبل از آنکه به موتور فشار آید، از دنده معکوس مناسب استفاده نمایید. دنده

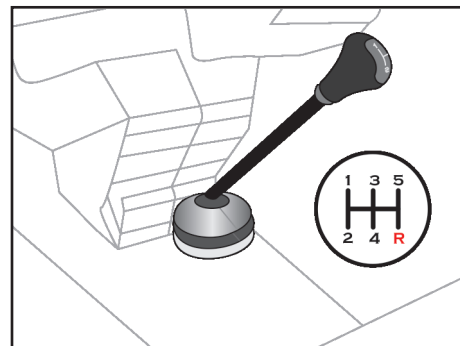

عملکرد گیربکس

تعویض دنده ها با ۱+۵ مطابق شکل فوق صورت می گیرد. پدال کلاچ را تا انتها فشار دهید و پس از تعویض دنده آن را به آرامی رها نمایید. نوعی سیستم ایمنی در خودرو تعبیه شده است تا از تغییر غیر عمدی دنده ۵ به دنده عقب (R) جلوگیری کند. لذا دسته دنده به موقعیت خلاص بر می گردد و سپس در موقعیت دنده عقب قرار می گیرد.



ABS (Anti Lock Brake System)

سیستم ترمز ABS مانع از قفل شدن چرخها هنگام ترمزگیری می گردد. این سیستم از دو قسمت اصلی سنسور سرعت چرخ و مجموعه مدولاتور/پردازشگر تشکیل شده است. از مزایای اصلی سیستم ABS در خودرو می توان به کوتاهتر شدن فاصله توقف و فرمانپذیری خودرو حین ترمزگیری اشاره نمود. (همراه با قفل شدن چرخ های خودرو حین ترمزگیری، راننده قادر به هدایت و مانور نمی باشد، در حالیکه خودروی مجهز به ترمز ABS چرخ ها قفل نشده و راننده قادر به هدایت و مانور می باشد)

نکات قابل توجه در ترمزگیری با خودروی مجهز به ABS

۱) ترمزگیری عموماً به دو منظور زیر انجام می شود:

ترمزگیری آرام برای کنترل سرعت، در این گونه ترمزگیری قصد دارید که سرعت خودرو را کاهش و سپس خودرو را متوقف سازید، مثلاً هنگامی که قصد دارید سرنشینی را سوار یا پیاده نمایید. در این حالت معمولاً چرخ ها قفل نشده و

شما با یک ترمزگیری عادی می توانید به منظور خود برسید.

۲) ترمزگیری شدید اضطراری، در این گونه ترمزگیری قصد دارید که سرعت خودرو را سریعاً کاهش داده و یا در کوتاهترین مسافت متوقف سازید، مثلاً هنگامیکه بطور ناگهانی با یک مانع روبرو می شوید در این حالت اغلب تمامی یا برخی از چرخها قفل شده که شما می بایست بطور دائم پای خود را روی پدال ترمز بفشارید و در نظر داشته باشید که خودرو شما قابل هدایت می باشد. (توجه داشته باشید در صورتی که خودرو در اثر تغییر مسیر سریع به سمت کنار کشیده شود سیستم ترمز ABS تأثیری بر روی

⚠ هشدار

گاهی برخی رانندگان نا آشنا با احساس ضربات ترمز زیر پای خود تصور کرده که خودرو دچار مشکل شده است و پدال ترمز را رها می کنند، در حالیکه این امر یک مسئله عادی در ترمزهای ABS می باشد.

کنترل خودرو نخواهد داشت)
نکاتی قابل توجه در خودروی مجهز به سیستم ترمز ABS:

۱) هنگام فعال شدن ABS بدلیل عمل کردن شیرها و موتور پمپ هیدرولیک ممکن است صدایی شنیده شود که مقدار صدا بستگی به مقدار فشار ترمزی که در هر چرخ ایجاد می شود، دارد. این صدا عادی بوده و ناشی از وجود مشکل در سیستم ترمز ABS نمی باشد. ۲) بعد از استارت زدن و حرکت نمودن، هنگامیکه سرعت خودرو به بیش از میزان آستانه ۵ الی ۱۰ کیلومتر در ساعت می رسد، عیب یابی داخلی سیستم ضد قفل فعال شده و برای زمان کوتاهی موتور پمپ هیدرولیک را بمنظور چک نمودن عملکرد آن روشن می نماید. این عمل سبب ایجاد صدایی می شود که بوسیله سیستم ترمز ABS تولید شده و کاملاً عادی می باشد. ۳) هنگام ترمزگیری معمولی در چرخ های عقب گاهی صدایی شنیده می شود که این صدا بوسیله سیستم EBD ایجاد می گردد. این صدا عادی است و نیازی به تعویض مدولاتور در ترمز ABS نیست.

۴) هنگامی که موتور روشن می شود، چراغ اخطار ABS حدود سه ثانیه روشن شده و در

تقسیم نیروی ترمز بین چرخ های جلو و عقب را انجام می دهد.

این چراغ اخطار به سه دلیل زیر روشن می شود:

- اهرم ترمز دستی کشیده شده یا کاملاً آزاد نشده باشد (عیب یابی: ترمز دستی را بطور کامل آزاد نمایید).

- پایین بودن سطح روغن ترمز در مخزن سیلندر اصلی، (عیب یابی: پس از باز نمودن درب موتور میزان سطح روغن ترمز را در مخزن بررسی و در صورت نیاز روغن ترمز اضافه نمایید).

- وجود ایراد در سیستم ترمز ABS/EBD

علائم وجود عیب در سیستم ترمز ABS

در صورت مشاهده هر یک از عیوب ذیل باید به تعمیرگاه های مجاز مراجعه گردد:

قفل شدن چرخ و ترمزگیری ناقص

بد عمل کردن ABS و EBD

افت عملکرد ABS

فعال نشدن ABS (چراغ اخطار ABS روشن می گردد).

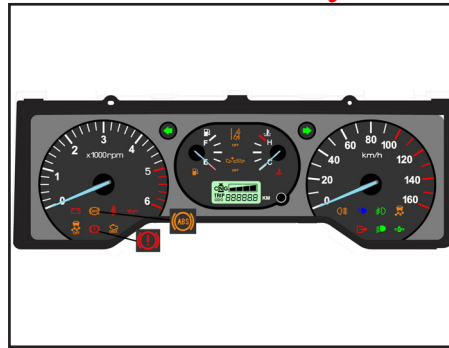

چراغ اخطار سیستم ترمز ضد قفل (ABS)

اگر این چراغ همواره روشن بماند بدین معنی است که سیستم ضد قفل ترمز (ABS) کار نمی کند. در چنین مواقعی سیستم ترمز معمولی در خودرو، عمل ترمزگیری را انجام می دهد. برای رفع مشکل فوق باید با نمایندگی های مجاز شرکت سایپا یدک تماس بگیرید.

چراغ اخطار ترمز دستی، سطح روغن ترمز EBD:

سیستم EBD در خودروهای ABS وظیفه شیر تقسیم ترمز معمولی را دارد که همان

این زمان ECU خود را چک و عیب یابی نموده و در صورتی که هیچ خطایی پیدا نشود، چراغ اخطار خاموش می شود. اگر چراغ اخطار ABS در هنگام رانندگی روشن شود یا چراغ اخطار خاموش نشود، بدین معنی است که ABS احتیاج به بازرسی دارد.

سیستم ABS سبب افزایش ایمنی خودرو می گردد. با وجود این، سیستمی نیست که بتواند خطای راننده را هنگام رانندگی برطرف نموده و یا در وضعیت ترافیک، تغییر ایجاد نماید. بنابراین، راننده باید با دقت رانندگی نموده و ضمن حفظ فاصله مناسب با خودروی جلویی، با سرعت متناسب با شرایط جاده رانندگی نماید. در مواقع بروز مشکل در عملکرد سیستم ترمز ABS، به نمایندگی های مجاز شرکت سایپا مراجعه شود.

هشدار ⚠️

چنانچه موتور خاموش باشد، سیستم ترمز کمکی عمل نمی کند و فشار بیشتری باید بر پدال وارد شود در این حال، فاصله توقف خودرو افزایش خواهد یافت. قبل از حرکت خودرو کلیه تدابیر احتیاطی را مورد توجه قرار دهید.

هشدار ⚠️

هرگز با سرعتی بیش از آنچه شرایط جاده ایجاب می‌کند یا بیش از سرعت ایمن برای پیچیدن، رانندگی نکنید. سیستم کنترل پایداری الکترونیکی ESC قادر به جلوگیری از وقوع تصادف نمی‌باشد. سرعت زیاد در پیچ‌ها، حرکت و مانورهای ناگهانی و رانندگی با اصطکاک (کشش) کم در جاده‌های خیس هنوز می‌تواند به تصادفات شدید منجر شود. رانندگان ایمن و محتاط، با خودداری از انجام حرکات و مانورهایی که باعث از دست دادن کشش خودرو (چسبندگی لاستیک به جاده) می‌شوند، می‌توانند از تصادف جلوگیری کنند. حتی با وجود مجهز بودن خودرو به سیستم ESC، همیشه همه احتیاط‌های معمول رانندگی شامل رانندگی با سرعت ایمن برای شرایط جاده را رعایت کنید.

سیستم کنترل پایداری ESC، یک سیستم الکترونیکی می‌باشد که برای کمک به راننده جهت حفظ کنترل خودرو در شرایط نامطلوب طراحی شده است. این سیستم جایگزینی برای رانندگی ایمن خودرو نیست. عواملی چون سرعت،



سیستم کنترل پایداری الکترونیکی* ESC (ELECTRONIC STABILITY CONTROL)

این سیستم با نام ESP نیز شناخته می‌شود و وظیفه آن حفظ پایداری خودرو در شرایط مختلف رانندگی می‌باشد. به عنوان مثال، هنگامی که خودرو در اثر گردش با سرعت بالا در پیچ جاده یا ترمز گیری شدید، تعادل خود را از دست می‌دهد، این سیستم با توزیع نیروی ترمز گیری و تغییر گشتاور موتور، خودرو را کنترل می‌کند.

سیستم کنترل پایداری (ESC) با توجه به شرایط دینامیکی خودرو، به صورت مستقل در هر چرخ، ترمز گیری متفاوتی را انجام می‌دهد.

* مطابق با مدل خودرو

احتیاط ⚠️

سیستم‌های ABS و ESC نمی‌توانند از تصادفات ناشی از حرکات نامناسب و خطرناک در رانندگی جلوگیری کنند، هر چند کنترل خودرو را در هنگام ترمزهای اضطراری افزایش می‌دهند. همیشه فاصله ایمن خودرو را با سایر خودروها حفظ کنید. همیشه باید در شرایط بد جاده سرعت خودرو را کاهش داد. مسافت طی شده از شروع به ترمز تا توقف کامل در خودروهای مجهز به سیستم ترمز ضد قفل ABS و سیستم پایداری الکترونیکی ESC، ممکن است نسبت به مسافت طی شده خودروهایی که فاقد این سیستم‌ها هستند، در موارد شرح داده شده در زیر بیشتر باشد:

- رانندگی در جاده‌های ناهموار، ریگزار یا پوشیده از برف
- رانندگی با زنجیر چرخ
- رانندگی در جاده‌هایی که سطح آنها دارای چاله فراوان بوده یا سطح جاده بالا، پایین یا تغییر ارتفاع دارد.
- خصوصیات ایمنی خودروهای مجهز به ABS یا ESC را نباید به وسیله رانندگی با سرعت زیاد یا پیچیدن در پیچ‌ها مورد آزمایش قرار داد. این عمل می‌تواند ایمنی شما یا دیگران را در معرض خطر قرار دهد.



توجه

اگر سرعت بیشتر از 80 km/h سیستم ترمز ESC به صورت اتوماتیک فعال می شود.



هنگامی که خودرو متوقف بوده و کمربند ایمنی راننده بسته باشد، با یک بار فشردن دکمه ESC OFF، سیستم کنترل پایداری ESC خاموش شده و چراغ نشانگر ESC OFF روی جلو آمپر روشن می شود.

پس از خاموش شدن سیستم ESC سایر عملکردهای مرتبط با این سیستم ها از جمله ABS و EBD فعال خواهند بود.

پس از خاموش شدن سیستم ESC و عملکرد AEBS غیرفعال می شود.

با فشردن مجدد دکمه ESC OFF، سیستم ESC (سیستم کنترل کشش) روشن خواهند شد.

وضعیت جاده و نحوه اعمال فرمان راننده، روی سیستم کنترل پایداری تاثیر می گذارند. شما همچنان مسئول رانندگی و پیچیدن در پیچ ها با سرعت منطقی و حفظ حاشیه امنیت برای رعایت ایمنی هستید.

اگر ترمز در شرایطی که امکان قفل شدن چرخها وجود دارد اعمال شود، ممکن است لرزش های خفیفی روی پدال ترمز احساس شود. این وضعیت عادی بوده و ناشی از عملکرد سیستم کنترل پایداری الکترونیکی ESC است.

عملکرد های سیستم کنترل پایداری (ESC)

- هنگامی که سویچ استارت خودرو در وضعیت ON قرار داده شود، چراغهای نشانگر ABS، ESC و ESC OFF برای حدود ۴ ثانیه روشن می شوند، سپس سیستم کنترل پایداری روشن می شود.

AutoLibrary

هشدار

رانندگی در شرایطی که سایز (اندازه) لاستیک‌ها یا رینگ‌ها با هم تفاوت دارد، ممکن است باعث درست عمل نکردن سیستم ESC شود. در هنگام تعویض لاستیک‌ها، از هم سایز بودن همه لاستیک‌ها با لاستیک‌های اصلی اطمینان حاصل کنید.

احتیاط

سیستم کنترل پایداری الکترونیکی ESC، فقط یک وسیله کمکی در رانندگی می‌باشد. برای رعایت احتیاط در هنگام رانندگی در پیچ‌ها و جاده‌های پوشیده از برف یا یخ‌زده، سرعت را کم کرده و به طور ایمن رانندگی کنید. آهسته رانندگی کرده و در هنگام چشمک زدن چراغ نشانگر ESC یا لغزنده بودن سطح جاده اقدام به افزایش سرعت نکنید.

توجه

روشن شدن همزمان چراغ هشدار عیب یابی موتور و چراغ هشدار ترمز دستی نشانه بروز عیب در سیستم خلا ترمز ESC می‌باشد.

AutoLibrary

■ چراغ نمایشگر ESP (چشمک زن)



■ چراغ نمایشگر ESP OFF (روشن)



شرایط عملکرد

هنگامی که ESC در حال مداخله است، چراغ نشانگر ESC به صورت چشمک زن خواهد شد. در این شرایط ممکن است ضربان خفیفی توسط راننده خودرو احساس شود این موضوع بیانگر وجود ایراد یا نقص عملکرد سیستم نمی‌باشد. - در صورت گیر کردن خودرو در گل و لای یا برف و هرز چرخیدن تایرها بهتر است سیستم ESC خاموش شود تا سرعت چرخش تایرها بیشتر شده و خودرو از گل ولای یا برف بیرون بیاید. پس از آن می‌توان سیستم را دوباره روشن کرد.

سیستم ترمز مجهز به بوستر

سیستم ترمز مجهز به بوستر است. اما تنها هنگامی که موتور روشن باشد، فعال است. بدون استفاده از این سیستم برای توقف خودرو نیاز به فشار بیشتری بر روی پدال ترمز است و در این حالت خودرو در مسافت طولانی تر متوقف می شود. همیشه به نکات زیر توجه داشته باشید: هرگاه با دنده خلاص و موتور خاموش بکسل می کنید، بسیار مراقب باشید. اگر هنگام رانندگی، به هر دلیلی موتور خاموش شد، با رعایت موارد ایمنی خودرو را به نزدیک ترین مکان مناسب برای توقف هدایت کنید. از ترمز کردن بی مورد خودداری کنید، چون باعث از بین رفتن نیروی کمکی باقیمانده در بوستر ترمز می شود.

سیستم خود تنظیم لنت ترمز عقب (اتو اجاستر)

با توجه به مجهز شدن طبق ترمز محور عقب به سیستم خود تنظیم لنت، امکان رگلاژ لنت بر روی خودرو بصورت دستی وجود ندارد و رگلاژ لنت محور عقب بصورت اتومات و بدون دخالت دست انجام می پذیرد. باید جهت تعمیرات و تعویض مجموعه طبق یا لوازم ترمز به تعمیرگاه های مجاز مراجعه گردد.

AutoLibrary

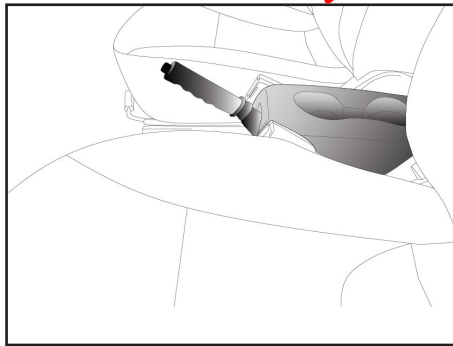

ترمز دستی

برای استفاده از ترمز دستی، در حالی که پدال ترمز را فشار می دهید، اهرم ترمز دستی را محکم به سمت بالا بکشید.

⚠ احتیاط

هرگز هنگام ترک خودرو فقط به ترمز دستی اکتفا نکنید. پس از کشیدن اهرم ترمز دستی، اهرم تعویض دنده را در دنده یک یا دنده عقب قرار دهید.

همواره پس از روشن کردن موتور به چراغ ترمز دقت کنید. در صورتی که اهرم ترمز دستی پس از روشن شدن موتور کاملاً پایین نباشد این چراغ روشن می شود. لذا قبل از حرکت از پایین بودن اهرم و خاموش شدن چراغ مربوطه اطمینان حاصل کنید.

⚠ احتیاط

هرگز در حالتی که اهرم ترمز دستی بالا است رانندگی نکنید، این کار باعث ساییدگی زود هنگام لنت های درام ترمز دستی بر روی گاردان می شود.

جهت آزاد کردن اهرم ترمز دستی ابتدا آن را کمی به سمت بالا بکشید سپس دکمه انتهای آن را فشار داده و اهرم را به آرامی بخوابانید.

توجه

- هرگز هنگام توقف خودرو، در حالی که موتور روشن است، غریبک فرمان را بیش از ۵ ثانیه در موقعیت کاملاً چپ یا راست نگه ندارید. این کار باعث آسیب دیدن پمپ هیدرولیک فرمان می شود.

- در صورت پاره شدن تسمه هیدرولیک فرمان و یا معیوب بودن پمپ، نیروی لازم جهت چرخش فرمان به میزان قابل توجهی افزایش می یابد. هنگامی که خودرو به مدت طولانی در هوای سرد (با دمای زیر ۱۰- درجه سانتی گراد) متوقف باشد، لزجت (ویسکوزیته) روغن هیدرولیک به دلیل سرما افزایش یافته لذا پس از روشن کردن موتور، ممکن است عملکرد سیستم هیدرولیک فرمان برای مدت کوتاهی به تاخیر بیفتد که این امری طبیعی است. در این شرایط لازم است خودرو را در دور آرام گرم کنید.

AutoLibrary

فرمان هیدرولیک*

سیستم فرمان هیدرولیک با استفاده از توان موتور، چرخش فرمان را تسهیل می نماید. در حالت خاموش بودن موتور و یا از کار افتادن سیستم فرمان هیدرولیک، چرخش فرمان خودرو بطور عادی امکان پذیر است ولی نیاز به اعمال نیروی بیشتری دارد.

اگر هنگام کارکرد عادی موتور چرخش فرمان به سختی انجام می شود و نیاز به اعمال نیروی بیشتر دارد، به یکی از نمایندگی های مجاز شرکت سایپا یدک مراجعه نمایید.



در صورتیکه پس از آزاد کردن اهرم چراغ مربوطه همچنان روشن بود، احتمال بروز عیب در سیستم ترمز وجود دارد و باید مورد توجه قرار گیرد. در این شرایط خودرو را متوقف کنید و اگر این امر امکان پذیر نبود، با احتیاط تا اولین نمایندگی مجاز شرکت سایپا یدک حرکت نمایید.

* مطابق با مدل خودرو

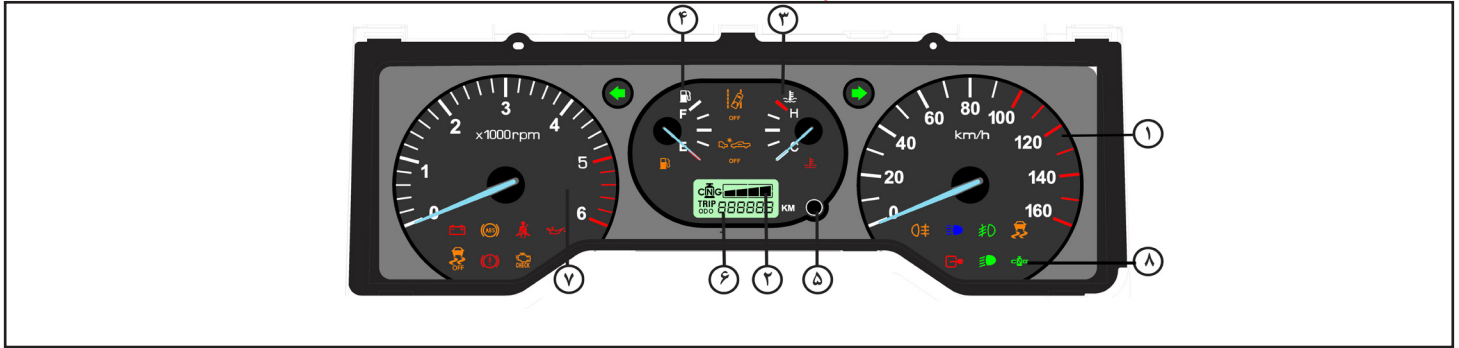

صفحه کیلومتر شمار

۱. سرعت سنج
۲. نشانگر سطح گاز*
۳. نشانگر درجه حرارت موتور
۴. نشانگر سطح بنزین
۵. دکمه صفر کن مسافت سنج
۶. کیلومتر شمار و مسافت سنج
۷. دور سنج موتور
۸. نشانگر حالت گازسوز سوخت خودرو*

* مطابق با مدل خودرو

دور سنج موتور

دورسنج موتور، سرعت موتور را نشان می‌دهد. با استفاده از این اطلاعات می‌توانید مصرف سوخت را بهینه سازی کرده و با نظارت بر سرعت موتور از رانندگی با سرعت بیش از حد بپرهیزید.

سرعت سنج

سرعت سنج، سرعت وسیله نقلیه را بر اساس واحد کیلومتر بر ساعت نشان می‌دهد.

کیلومتر شمار و مسافت سنج

۱. کیلومتر شمار

کیلومتر شمار کل مسافت طی شده با وسیله نقلیه را نشان می‌دهد.

۲. مسافت سنج

در اینجا مسافت طی شده در مسافتی خاص یا زمانی خاص نمایش داده می‌شود.

۳. دکمه صفر کن مسافت سنج

با فشار دادن این دکمه می‌توان خوانش مسافت سنج را به صفر بازگرداند.

نشانگر سطح گاز CNG (در صورت نصب)

زمانی که سویچ در حالت ON قرار دارد، این نشانگر میزان تقریبی گاز CNG موجود در باک خودرو را در ۴ سطح نشان می‌دهد که در صورت تمام شدن گاز، نشانگر میزان سوخت CNG شروع به چشمک زدن می‌کند. با توجه به اینکه در بعضی از جایگاه های تغذیه گاز CNG و در برخی از مواقع بدلائل فنی فشار گاز تغذیه نسبت به فشار استاندارد متفاوت می‌باشد. لذا امکان دارد فشار و حجم گاز ثابت نبوده و ممکن است زودتر از حد مورد نظر خاموش گردد، در این شرایط هیچ گونه مشکلی در سیستم نمایشگر و یا مصرف بالای گاز وجود ندارد و طبیعی می‌باشد.

نشانگر درجه حرارت موتور

زمانی که سویچ در حالت ON باشد، این نشانگر دمای آب خنک کننده موتور را نشان می‌دهد. مطمئن شوید که خنک کننده موتور به هنگام رانندگی دمای عادی داشته باشد. در صورتی که عقربه نشانگر در محدوده H بایستد نشان دهنده دمای بالای موتور است که منجر به آسیب دیدن جدی موتور می‌شود. در صورت بروز این وضعیت به حرکت با خودرو ادامه ندهید.

نشانگر سطح بنزین

زمانی که سویچ در حالت ON قرار دارد، این نشانگر میزان تقریبی بنزین موجود در باک خودرو را نشان می‌دهد. با توجه به رعایت الزام استاندارد این خودرو مجهز به سیستم محدود کننده سرعت در سرعت ۹۰ کیلومتر بر ساعت می‌باشد.

هشدار

لطفا جهت جلوگیری از آسیب دیدن موتور همیشه کمتر از سرعت ذکر شده رانندگی گردد.

به همین منظور جهت یاد آوری به راننده ، در سرعت نزدیک به این مقدار ، آلام هشدار دهنده صوتی توسط جلو آمپر به صدا در خواهد آمد.

برچسب مقدار محدود کننده سرعت روی شیشه و مقابل دید راننده نصب شده است.

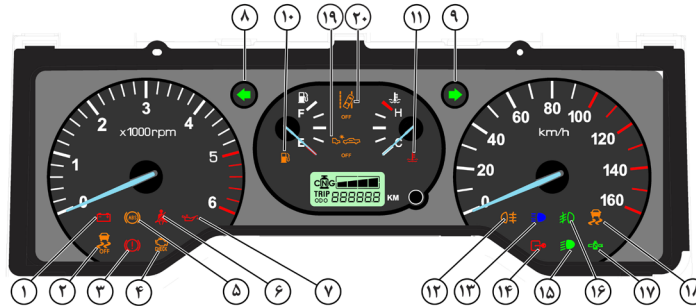

- ۱۴. چراغ نشانگر سیستم ضد سرقت (ایموبیلایزر)
- ۱۵. چراغ نشان دهنده نور پایین
- ۱۶. چراغ نشان دهنده مه شکن جلو **
- ۱۷. چراغ نشانگر وضعیت سوخت خودرو (در خودروهای دوگانه سوز)
- ۱۸. چراغ نشانگر فعال شدن سیستم ESC
- ۱۹. چراغ نشانگر ترمز اضطراری پیشرفته (AEBS)
- ۲۰. چراغ نشانگر سیستم هشدار انحراف از مسیر (LDWS)

نشانه‌ها و چراغ‌های هشدار دهنده

- ۱. چراغ هشدار دهنده شارژ باتری
- ۲. چراغ نشانگر خاموش شدن سیستم ESC
- ۳. چراغ هشدار دهنده ترمز دستی
- ۴. چراغ عیب یاب موتور
- ۵. چراغ هشدار دهنده ABS
- ۶. چراغ هشدار دهنده کمربند ایمنی *
- ۷. چراغ هشدار دهنده فشار روغن موتور
- ۸. چراغ راهنمای سمت چپ
- ۹. چراغ راهنمای سمت راست
- ۱۰. چراغ هشدار اتمام سوخت
- ۱۱. چراغ نشانگر دمای مایع خنک کننده موتور
- ۱۲. چراغ نشان دهنده مه شکن عقب
- ۱۳. چراغ نشان دهنده نور بالا

* مطابق با مدل خودرو

** در صورت موجود بودن

چراغ هشدار دهنده شارژ باتری

زمانی که سویچ موتور در حالت ON باشد، این چراغ نیز روشن شده و پس از روشن کردن موتور خاموش می‌شود. اگر این چراغ با روشن شدن موتور نیز روشن بماند، نشان از ایراد در سیستم شارژ خودرو دارد. باید خودرو را متوقف نموده و از نزدیکترین تعمیرگاه بخواهید تا وسیله نقلیه شما را بررسی نماید.

چراغ نشان دهنده مه شکن عقب

زمانی که سویچ موتور در حالت ON یا ACC قرار دارد، و چراغ های کوچک روشن شوند در صورتیکه کلید چراغ مه شکن عقب را فشار داده این چراغ روشن می شود و با فشار دوباره این دکمه این لامپ خاموش شده و چراغ مه شکن عقب نیز خاموش می‌شوند.

چراغ هشدار فشار روغن

زمانی که سویچ موتور در حالت ON می باشد این چراغ نیز روشن می شود. اگر موتور به طور عادی کار کند چراغ نیز خاموش خواهد شد. اگر این چراغ در حین کار کردن عادی موتور نیز روشن باشد نشان از غیر عادی بودن فشار روغن دارد. لطفاً خودرو را به نزدیک ترین نمایندگی فروش یا تعمیر برده و خودرو را تعمیر نمایید.

علامت سوخت با چراغ هشدار پایین

بودن میزان سوخت

زمانی که میزان سوخت موجود در باک کم باشد این چراغ روشن می‌شود. در ابتدای روشن شدن این چراغ، میزان سوخت باقیمانده ۸ لیتر است. به محض روشن شدن چراغ باید بلافاصله سوخت گیری نمایید.

چراغ عیب یاب موتور

زمانی که سویچ موتور در حالت ON باشد، این چراغ نیز روشن می‌شود. اگر این چراغ با روشن شدن موتور نیز روشن بماند، نشان از ایراد در سیستم کنترلی خودرو دارد. خودرو خود را جهت بررسی به نزدیک ترین تعمیرگاه مجاز ببرید.

چراغ راهنما - سبز رنگ

زمانی که چراغ راهنما روشن است، چراغ مربوط به راهنما روشن خواهد شد. اگر چراغ سریع روشن و خاموش شود، دلیل آن احتمالاً اتصال لامپ راهنما یا ریختن لامپ ها می باشد.

چراغ نشان دهنده نور بالا

این چراغ هنگام روشن بودن چراغ های جلو در وضعیت نور بالا روشن می‌شود.

چراغ نشان دهنده نور پایین

این چراغ هنگام روشن بودن چراغ های جلو در وضعیت نور پائین روشن می‌شود.

چراغ ترمز دستی

زمانی که موتور روشن بوده و ترمز دستی کشیده شده باشد و در هنگام تمام شدن روغن ترمز، این لامپ روشن خواهد شد.

چراغ هشدار دهنده ABS

این چراغ زمانی که ایرادی در سیستم ترمز ABS وجود داشته باشد، روشن خواهد شد.

نشانگرها و چراغ های هشدار دهنده

0# چراغ نشان دهنده مه شکن جلو *

زمانی که سویچ موتور در حالت ON یا ACC قرار دارد، و چراغ های کوچک روشن شوند در صورتیکه کلید چراغ مه شکن جلو را فشار دهید، این چراغ روشن شده و چراغ های مه شکن جلو روشن می شوند. با فشار دوباره این دکمه این لامپ خاموش شده و چراغ مه شکن جلو نیز خاموش می شوند.

در صورت خاموش نمودن چراغ های کوچک نیز این چراغ ها خاموش می شوند.

CGC چراغ نشانگر حالت گازسوز خودرو

(در خودروهای دوگانه سوز) - سبز رنگ
در صورتیکه خودرو با سوخت گاز کار کند، این چراغ روشن خواهد شد.

چراغ نشانگر سیستم ضد سرقت

(ایموبیلایزر)

زمانی که سیستم ضدسرقت (ایموبیلایزر) فعال می باشد، این چراغ چشمک می زند. در زمان روشن بودن خودرو این چراغ خاموش می شود.

AutoLibrary

کمر بند ایمنی

با روشن بودن سویچ، علامت هشدار دهنده کمر بندهای ایمنی روشن خواهد ماند تا به راننده و سرنشینان خودرو استفاده از کمر بند ایمنی را یادآوری نماید. در صورت بستن کمر بند ایمنی راننده و سرنشین خودرو، چراغ هشدار خاموش می گردد.



چراغ نشانگر فعال شدن سیستم ESC (سیستم کنترل الکترونیکی پایداری خودرو) *



چراغ نشانگر خاموش شدن سیستم ESC (سیستم کنترل الکترونیکی پایداری خودرو) *



چراغ نشانگر سیستم هشدار انحراف از مسیر (LDWS) *

چراغ نشانگر خاموش شدن سیستم هشدار انحراف از مسیر (LDWS) *

چراغ نشانگر ترمز اضطراری پیشرفته (AEBS) *

چراغ نشانگر خاموش شدن ترمز اضطراری پیشرفته (AEBS) *

* در صورت موجود بودن

AutoLibrary

چراغ ها و کلیدها

AutoLibrary

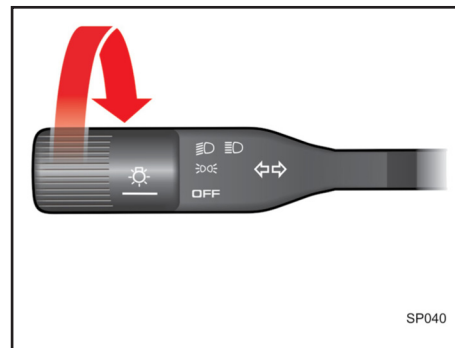
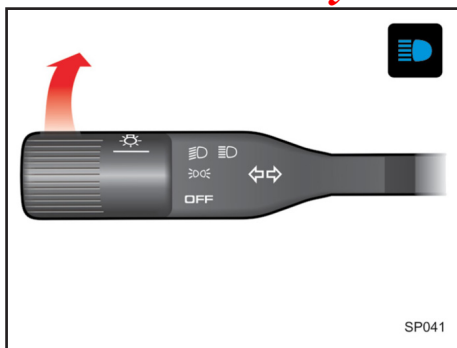
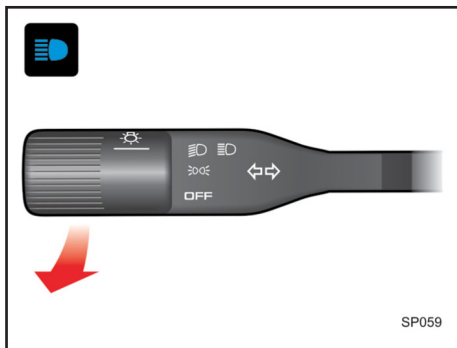

نور بالای اخطار دهنده

برای روشن کردن لحظه ای نور بالای چراغ های جلو، مطابق شکل بالا، بطور آرام اهرم دسته چراغ را به طرف خود بکشید، سپس اهرم را رها کنید اهرم خود به خود به حالت اول بر می گردد. برای استفاده از نور بالای اخطار دهنده لزومی به روشن بودن کلید چراغ ها نمی باشد.

نور بالای چراغ ها

چنانچه در حالتی که اهرم چراغ ها در حالت نور پایین باشد آن را مطابق شکل بالا به سمت جلو حرکت دهید. نور بالای چراغ های جلو روشن و در همین حال لامپ نشان دهنده نور بالا که به رنگ آبی می باشد، در صفحه علائم روشن خواهد شد.

کلید چراغ ها

با یکبار چرخاندن اهرم چراغ ها مطابق شکل، چراغ های پشت داشبورد، چراغ های نمره، خطر عقب و کوچک جلو روشن می شوند. با چرخاندن مجدد اهرم در همان جهت، علاوه بر چراغ های ذکر شده در مرحله اول، چراغ های اصلی نیز روشن می شوند.

توجه !

استفاده از چراغ مه شکن فقط در مواقع ضروری نظیر مه و گرد و غبار، توصیه می گردد. در سایر موارد باعث کاهش دید و آزار رانندگان خودروهای عقب می شود.

AutoLibrary

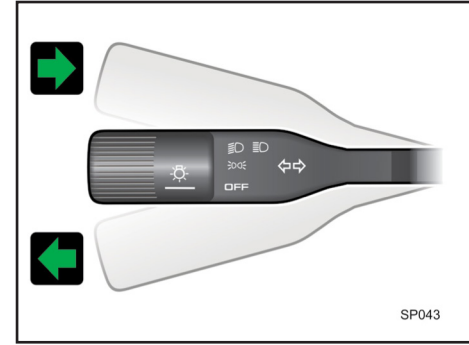
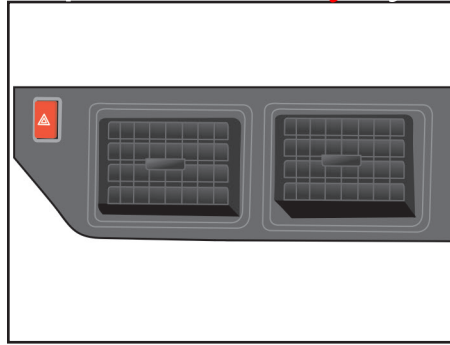

SP043

۳

کلید تنظیم ارتفاع نور چراغ های جلو

ارتفاع نور چراغ های جلو را با استفاده از این کلید به گونه ای تنظیم کنید که نور چراغ ها مانع دید رانندگان خودروهای مقابل در شب یا روز نشود. تنظیم نور چراغ جلو مطابق جدول زیر انجام می شود:

وضعیت ۰	بدون بار
وضعیت ۱	بار سبک
وضعیت ۲	بار متوسط
وضعیت ۳	بار مجاز

دکمه فلاشر هشدار خطر

به هنگام توقف اضطراری در حاشیه جاده لطفاً دکمه فلاشر هشدار خطر را روشن نمایید. این دکمه بدون توجه به موقعیت سویچ موتور روشن می شود. این چراغ با فشار دادن دکمه روشن شده و با فشار دوباره خاموش می شود. هنگام روشن بودن این دکمه، چراغ راهنما نیز به طور مداوم روشن و خاموش می شود.

توجه ⚠

در صورتی که لامپ های فلاشر چند ساعت متوالی روشن باشند، شارژ باتری خالی خواهد شد. در این صورت موتور به سختی روشن شده

و با اصلاح روشن می شود.
<https://www.AutoLibrary.ir/>

چراغ راهنما

برای روشن کردن این چراغ، مطابق با شکل بالا، هنگام گردش به سمت راست، اهرم دسته چراغ راهنما را کاملاً به سمت بالا و در صورت گردش به سمت چپ اهرم دسته چراغ را کاملاً به سمت پایین حرکت دهید. اهرم راهنما دارای دو حرکت به شرح ذیل می باشد: حرکت اول - مرحله اول که مخصوص تغییر مسیر از یک باند و باند دیگر و یا در زمان سبقت می باشد، استفاده می گردد. حرکت دوم - مرحله دوم که اهرم به طور کامل حرکت می کند مخصوص گردش به سمت راست و یا چپ بوده که با گردش فرمان اهرم به جای اولیه خود در مرحله OFF بر می گردد.



کلید خاموش کردن سیستم ترمز اضطراری پیشرفته (AEBS)
با فشار دادن این کلید راننده می تواند این سیستم را غیرفعال کند. این سیستم با هر بار باز و بسته کردن سویچ دوباره فعال می شود.

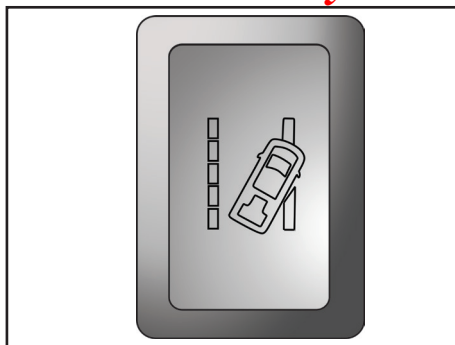

کلید خاموش کردن سیستم هشدار انحراف از مسیر (LDWS)
با فشار دادن این کلید راننده می تواند این سیستم را غیرفعال کند. این سیستم با هر بار باز و بسته کردن سویچ دوباره فعال می شود.

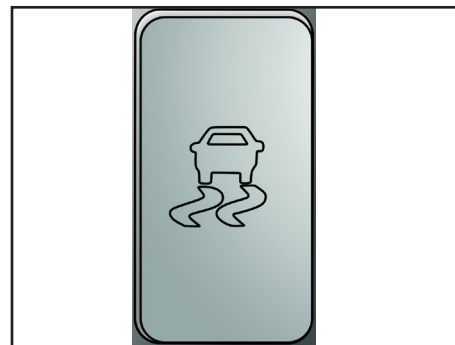

کلید خاموش کردن کنترل الکترونیکی پایدار خودرو (ESC OFF)
با فشار دادن این کلید سیستم ESC خودرو خاموش می شود و با فشار دادن مجدد کلید، این سیستم در حالت آماده به کار می گیرد.

AutoLibrary

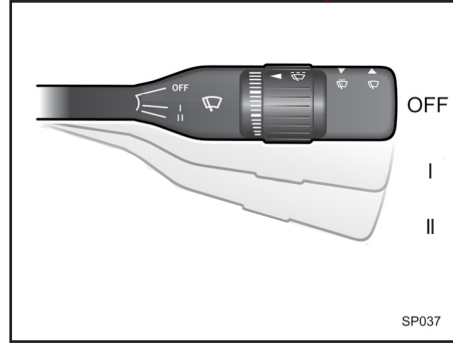
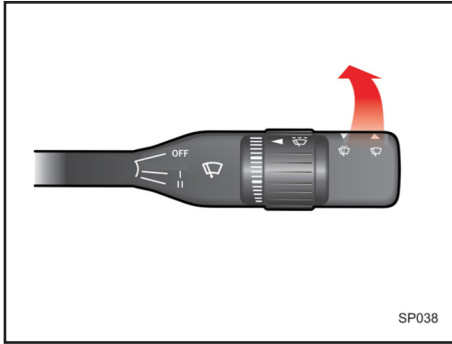

حرکت تکی برف پاک کن (تنها یک رفت و برگشت)

برای یکبار حرکت تیغه های برف پاک کن و یا یک لحظه، اهرم برف پاک کن را مطابق شکل حرکت دهید.

⚠ احتیاط

برای جلوگیری از آسیب دیدن بازوهای برف پاک کن، هیچگاه آنها را با دست حرکت ندهید. از نزدیک کردن بنزین، نفت و تینر و سایر حلال های دیگر به تیغه های برف پاک کن خودداری نمایید.

برف پاکن شیشه جلو

برای روشن کردن برف پاک کن، لازم است که سویچ موتور در وضعیت ON قرار گرفته و سپس اهرم برف پاک کن مطابق شکل به شرح زیر عمل می نماید:

OFF- مرحله خاموش بودن برف پاک کن

I- دور کند برف پاک کن

II- دور تند برف پاک کن

کلید چراغ مه شکن عقب

لطفاً چراغ مه شکن را هنگام رانندگی در هوای مه آلود یا هوای با دید کم روشن نمایید. با قرار گرفتن سویچ در حالت ON و یا روشن شدن خودرو هنگامی که چراغ های کوچک روشن می باشند، می توان این چراغ را روشن کرد. با فشار دادن این دکمه چراغ مه شکن عقب روشن می شود. با فشار دوباره این دکمه چراغ مه شکن عقب خاموش می شود.

توجه ⚠️

موتور برف پاک کن مجهز به سنسور PTH است که در صورت اعمال بار اضافی به موتور برف پاک کن، در جهت جلوگیری از سوختن آن، سیستم برق موتور برف پاک کن را قطع می نماید که این موضوع ناشی از ایراد موتور برف پاک کن نمی باشد لذا لازم است راننده چند دقیقه صبر نماید تا مجدداً پس از خنک شدن موتور برف پاک کن امکان بهره برداری از آن میسر شود.

AutoLibrary

نکات قابل توجه به هنگام کار با شیشه شوی و برف پاک کن

۱. شیشه شوی را به طور مداوم برای بیش از پنج دقیقه روشن نکنید.
۲. زمانی که شیشه خشک است، برف پاکن را به کار نیندازید. با این کار رد تیغه روی شیشه افتاده و یا تیغه خیلی زود از بین خواهد رفت.
۳. هنگام سرد بودن هوا از یخ زدن برف پاک کن مطمئن شوید. اگر با وجود یخ زدن تیغه، برف پاک کن را به کار بیاندازید، احتمال سوختن موتور برف پاک کن وجود دارد.
۴. اگر یخ یا شی دیگری روی شیشه مانع کار برف پاک کن شود، احتمال سوختن موتور برف پاک کن وجود دارد.
۵. در هوای سرد، مایع شستشوی اسپری شده یخ زده و مانع دید راننده خواهد شد.

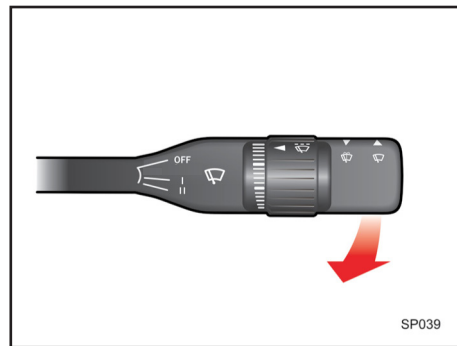

شستشوی شیشه

جهت شستشوی شیشه جلو، سویچ را در وضعیت ON گذاشته و یا موتور را روشن کنید. سپس اهرم برف پاک کن را مطابق شکل به طرف خود کشیده و در همان حالت نگه دارید. مایع شستشو در این هنگام بر روی شیشه جلو پاشیده می شود.

احتیاط ⚠️

برای جلوگیری از آسیب دیدن پمپ شیشه شوی، دقت کنید که هنگام خالی بودن مخزن شیشه شوی، از بکار انداختن آن خودداری نمایید.

هشدار ⚠️

شایان ذکر است که سیستم های ADAS این خودرو صرفاً در حد کمک به راننده عمل می کنند و به هیچ وجه جایگزین وظایف راننده نیستند. در هر صورت مسئولیت رانندگی و هوشیاری کامل نسبت به جاده بر عهده راننده می باشد.

توجه ⚠️

دوربین و رادار دارای مشخصات نصب هستند. هنگامی که خودرو از خط مونتاژ کارخانه خارج می شود، پارامترهای مربوط دوربین و رادار خودرو به درستی و با موفقیت کالیبره می شوند. بعد از خروج خودرو از خط مونتاژ کارخانه، هیچ نوع عیبی برای سیستم روی صفحه کیلومتر وجود ندارد.

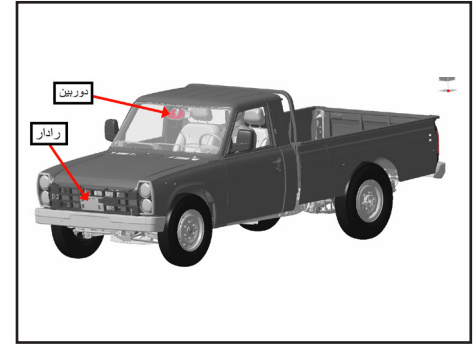

این خودرو مجهز به سه سیستم دستیار راننده پیشرفته ADAS تحت عنوان سیستم هشدار انحراف از مسیر LDWS، سیستم هشدار برخورد از جلو FCW و سیستم ترمز اضطراری پیشرفته AEBS می باشد. این سیستم ها با استفاده از داده های دریافتی از رادار (نصب شده پشت جلو پنجره) و دوربین خودرو (نصب شده بر روی شیشه جلو) و پردازش آنها وضعیت مسیر را بررسی و استراتژی هایی جهت افزایش ایمنی سفر پیاده سازی می کند.

سیستم هشدار انحراف از مسیر LDWS
این سیستم یکی از سیستم های ADAS خودرو است که با استفاده داده های دریافتی از دوربین خطوط جاده را شناسایی می کند. در صورت خروج ناآگاه (راننده آگاهانه تغییر مسیر ندهد) خودرو از مسیر مستقیم بین دو خط، این سیستم به راننده هشدار می دهد. این هشدار به دو صورت دیداری و شنیداری می باشد. هشدار شنیداری در داخل کابین قابل شنیدن است، همچنین در هشدار دیداری نشانگر LDWS  بر روی صفحه

جلوآمبر به صورت چشمک زن خواهد شد. این سیستم در سرعت های بالای ۶۰ کیلومتر بر ساعت تا سرعت مجاز خودرو (۹۰ کیلومتر بر ساعت) عملکرد دارد. همچنین راننده می تواند با کلید مربوطه بر روی داشبورد  این سیستم را غیرفعال کند. دستورالعمل غیرفعال کردن به این صورت است وقتی وقتی سویچ خودرو در وضعیت ON قرار دارد با فشردن کلید مربوطه سیستم LDWS غیر فعال می شود و نشانگر خاموش بودن LDWS  بر روی صفحه جلوآمبر به صورت ثابت روشن خواهد شد. این سیستم در هر بار باز کردن سویچ دوباره فعال خواهد شد.

در هریک از موارد زیر در صورت عبور از خط مسیر، سیستم LDWS هشدار ایجاد نخواهد

توجه 

در حالت خودبررسی اولیه هنگام بازکردن سویچ نشانگر LDWS به مدت حدو دا ۴ ثانیه روشن خواهد شد. این حالت به معنی ایراد در سیستم نیست.

توجه 

وقتی که راننده راهنمای یک سمت مسیر را زده باشد، اما خودرو به سمت مخالف مسیر منحرف شود، سیستم LDWS هشدار ایجاد خواهد کرد.

۹- فاصله استاندارد با خودروی جلویی رعایت نشده باشد. در این حالت خودروی جلویی مانع دید دوربین بر خطوط مسیر می شود .

عیب سیستم LDWS :

هر گاه ایرادی در سیستم LDWS وجود داشته باشد نشانگر  بر روی صفحه جلوآمپر به صورت ثابت روشن خواهد ماند. در صورتیکه این حالت پیش آمد ، سیستم LDWS فاقد عملکرد می باشد و خودرو باید جهت عیب یابی توسط نمایندگی های مجاز بررسی شود .

کرد .

- ۱- سرعت خودرو در بازه ی عملکرد (۶۰ تا ۹۰ کیلومتر بر ساعت) نباشد .
- ۲- راننده آگاهانه تغییر مسیر بدهد این مورد شامل یکی از موارد زیر می باشد:
۱-۲ راننده راهنمای سمتی که خودرو به آن سمت منحرف می شود را زده باشد .
۲-۲ راننده فرمان خودرو را بیش از ۶۰ درجه بچرخاند.
- ۳-۲ راننده فرمان خودرو را به سریع بچرخاند .
- ۴-۲ راننده به طور ناگهانی سرعت خودرو را افزایش یا کاهش دهد .
- ۳- جاده فاقد خط کشی مشخص و استاندارد باشد
- ۴- خطوط جاده تخریب شده باشند .
- ۵- شعاع پیچ جاده کمتر از ۲۵۰ متر باشد .
- ۶- فاصله دو خط چپ و راست مسیر کمتر از ۳.۵ متر باشد .
- ۷- بخاطر شرایط آب و هوایی مانند مه، برف، باران شدید، گرد و غبار، تابش مستقیم نور آفتاب به لنز دوربین و... دید دوربین واضح نباشد .
- ۸- دید دوربین بخاطر کثیف بودن شیشه جلو واضح نباشد .

سیستم ترمز اضطراری پیشرفته (AEBS) این سیستم یکی از سیستم‌های ADAS خودرو است که در واقع مرحله دوم FCW است. به گونه ای که اگر بعد از FCW راننده اقدامی مناسب جهت جلوگیری از برخورد انجام ندهد یا اقدام انجام گرفته کافی نباشد، این سیستم جهت جلوگیری از برخورد یا کاهش صدمات برخورد درخواست ترمزگیری اضطراری خودکار و کاهش گشتاور را برای سیستم های ترمز و موتور خودرو ارسال می نماید. اقدام این سیستم وابسته به سرعت نسبی خودروی جلو و ساکن یا متحرک بودن آن، می تواند کاهش سرعت خودرو یا متوقف کردن آن باشد.

سیستم هشدار برخورد از جلو: FCW
این سیستم که یکی از سیستم های ADAS خودرو است که با استفاده داده های دریافتی از دوربین و رادار و پردازش آنها، خودروی جلو (ساکن یا متحرک) را شناسایی می کند و در صورتیکه با توجه به سرعت نسبی احتمال برخورد با آن را پیشبینی کند در فاصله زمانی مناسب به راننده هشدار می دهد. هشدار شنیداری در داخل کابین قابل شنیدن است، همچنین در هشدار دیداری نشانگر FCW  بر روی صفحه جلوآمبر به صورت چشمک زن خواهد شد. این هشدار شامل دو سطح است، که در سطح دوم سرعت چشمک زدن نشانگر FCW بیشتر و هشدار شنیداری با صوت متفاوتی میباشد. سطح دوم زمانی فعال میشود که راننده واکنش مناسبی جهت جلوگیری از برخورد انجام ندهد و همچنین احتمال خطر برخورد افزایش یابد. در حالت هشدار FCW، این سیستم جهت هوشیارسازی سایر کاربران جاده بخاطر وضعیت اضطراری خودرو، چراغ فلاشر خودرو را به صورت چشمک زن روشن می کند.

سیستم های AEBS و FCW و LDWS

دستورالعمل غیرفعال کردن به این صورت است وقتی سویچ خودرو در وضعیت ON قرار دارد با فشردن کلید مربوطه سیستم AEBS و FCW غیر فعال می شوند و نشانگر خاموش بودن آنها  بر روی صفحه جلوآمپر به صورت ثابت روشن خواهد شد. این سیستم در هر بار باز کردن سویچ دوباره فعال خواهد شد.

AutoLibrary

سیستم های FCW و AEBS  در سرعت های بالای ۱۰ کیلومتر بر ساعت تا سرعت مجاز خودرو (۹۰ کیلومتر بر ساعت) عملکرد دارند. همچنین راننده می تواند با کلید مربوطه بر روی داشبورد این سیستم ها را غیرفعال کند.

هشدار

سیستم AEBS این خودرو صرفاً در حد کمک به راننده جهت کاهش صدمات عمل میکند و به هیچ وجه جایگزین وظایف راننده نیست. در هر صورت مسئولیت رانندگی و هوشیاری کامل نسبت به جاده بر عهده راننده می باشد. راننده مسئول نحوه رانندگی و اجتناب از موقعیت های خطرناک است. عملکرد AEBS می تواند در موقعیت های خطرناک خاص به راننده کمک کند، اما راننده نباید بیش از حد روی کمک سیستم حساب کند.

AutoLibrary

عیب سیستم های AEBS-FCW :

هرگاه ایرادی در این سیستم ها وجود داشته باشد نشانگر مربوطه  روی صفحه جلوآمپر به صورت ثابت روشن خواهد ماند. در صورتیکه این حالت پیش آمد ، سیستم FCW, AEBS فاقد عملکرد صحیح می باشند و خودرو باید جهت عیب یابی توسط نمایندگی های مجاز بررسی شود. موارد زیر میتوانند عملکرد این سیستم ها را تحت تاثیر قرار دهد:

- ۱- در صورتیکه کمربندهای ایمنی سرنشینان خودرو بسته نشده باشد، این دو سیستم عملکرد نخواهند داشت .
- ۲- شرایط بد آب و هوایی مانند باران شدید، برف و غیره باعث کاهش عملکرد سیستم می شود. در این صورت، هدف مربوطه توسط سیستم شناسایی نشده و یا خیلی دیر شناسایی می شود .
- ۳- در سیستم ترمز ABS و ESC ایرادی وجود داشته باشد .
- ۴- برخی از المانهای جاده و آب و هوایی مانند گاردریل بزرگراه، ورودی تونل، باران شدید یا برف و یخ شناسایی رادار راتحت تأثیر قرار داده و می توانند عملکرد AEBS را تحت تاثیر قرار دهند.
- ۵- فرض بر این اصل استوار است که واکنش AEBS به هدف مربوطه، زمانی رخ میدهد که هدف

در میدان دید سنسور رادار باشد و شناسایی شود. عملکرد AEBS برای اهدافی که به سمت هدف می روند، اهدافی که تنها پس از تغییر مسیر خودرو شناسایی می شوند و اهداف در پیچ های تند بسیار محدود خواهد بود .

۶- این سیستم ها در این سطح به عابر پیاده، حیوانات و خودروهایی که از روبرو می آیند واکنش مناسبی ندارد .

۷- رادار برای شناسایی هدف مربوطه به عملکرد ویژه ای نیاز دارد، و در صورت وجود عوامل محیطی، مانند تداخل میدان الکترومغناطیسی، شناسایی دچار تداخل /ضعف عملکرد خواهد شد .

۸- مواردی که به عنوان واکنش راننده به هشدار برخورد تلقی می شود می تواند مانع عملکرد سیستم AEBS شود، این موارد به شرح زیر می باشند :

- ۱-۸ فشار دادن پدال گاز خودرو بیشتر از مقدار ۸۵ درصد کورس آن
- ۲-۸ فشار دادن پدال ترمز به مقداری که احتمال خطر برخورد را کاهش دهد .
- ۳-۸ چرخاندن فرمان خودرو

بالا (برف، آسفالت براق) یا کنتراست بسیار زیاد نیز می توانند تصویر دوربین را تحت تأثیر قرار دهند.

۳- حرکت های دینامیکی خودرو:

شتاب یا کاهش سرعت ناگهانی، تغییر خط سریع یا چرخش شدید ممکن است مدتی سیستم را در دامنه عملکرد متفاوت قرار دهد. طراحی سیستم طوری است که در بسیاری از این حالات واکنش حمایتی ارائه می دهد، اما راننده همچنان نقش تکمیلی و کنترلی دارد.

۴- تغییرات ناگهانی در روشنایی و تابش نور:

ورود ناگهانی به تونل، تابش مستقیم خورشید یا نور شدید چراغ های دیگر (یا رعد و برق با نور شدید) ممکن است عملکرد دوربین را موقتی کاهش دهد. روشن نگه داشتن چراغ های خودرو در تونل ها و استفاده از سرعت مناسب از جمله اقدامات ساده برای حفظ عملکرد مطلوب است.

۵- اشیاء و موانع خاص:

اشیاء کوچک (سنگ، شاخه، زباله)، موانع کنار جاده (جدول، مانع)، همچنین بار یا آواری که لبه مشخصی ندارند، ممکن است شناسایی متفاوتی داشته باشند. سامانه برای تشخیص وسایل نقلیه، بسیار مناسب است، اما در مواجهه با موانع غیرمعمول راننده باید آماده مداخله دستی

نمایید، زیرا وزن زیاد در صندلی عقب یا قسمت بار می تواند عملکرد سیستم را مختل کند.

- اکیدا توصیه می شود در صورت بروز هرگونه انحراف در زاویه نصب دوربین (به عنوان مثال بر اثر آسیب یا ضربه به شیشه جلو) و یا رادار (به دلیل برخورد یا تصادف از سمت جلو و سایر عوامل مشابه) ، برای بررسی و تنظیم مجدد آن ها به مراکز خدمات پس از فروش مجاز مراجعه نمایید.

سیستم ترمز اضطراری پیشرفته (AEBS)

شرایط اثرگذار

۱- شرایط جوی و ذرات معلق:

باران شدید، برف، مه، گردوغبار یا پاشش آب از وسایل نقلیه مجاور می تواند دید دوربین و بازتاب رادار را تحت تأثیر قرار دهد. این وضعیت ها سیستم را از کار ننداخته، بلکه دقت تشخیص را کاهش می دهند؛ بنابراین در این شرایط راننده باید فاصله ایمن را افزایش دهد.

۲- سطح و ویژگی های جاده:

سطوح ناهموار، چاله ها، سطوح لغزنده (یخ، گل) و جاده های خاکی یا کوهستانی می توانند باعث نوسان شدید شاسی و در نتیجه کاهش توانایی حسگرها شوند. جاده هایی با بازتاب نور

راهنمای عملکرد و توصیه های ایمنی

سیستم ADAS

الزامات راننده در استفاده ایمن از سیستم

ADAS

- از نصب گاردهای فلزی روی جلوپنجره و سپر خودرو خودداری کنید.

- از نصب برجسب یا تعویض جلوپنجره به غیر از قطعات استاندارد خودداری نمایید.

- هنگام یدک کشیدن خودروی دیگر، سیستم AEBS را غیرفعال کنید.

- از هرگونه تغییر در سیستم تعلیق خودرو بپرهیزید؛ تغییر ارتفاع خودرو می تواند موجب اختلال در عملکرد صحیح سیستم شود.

- همواره فشار باد تمام تایرها را بررسی کرده و از یکنواختی آنها اطمینان حاصل نمایید.

- از لاستیک هایی با اندازه، نوع و برند مشخص شده توسط سازنده استفاده کرده و مطمئن شوید که سایز آنها به طور یکنواخت صورت گرفته است.

- اطمینان حاصل کنید که سطح جلویی دوربین (روی شیشه جلو) و رادار (روی کاور جلویی رادار در جلو پنجره) همیشه تمیز، بدون گردوغبار، بخار، یخ یا مانع باشد.

-از بارگیری بیش از حد مجاز خودرو خودداری

AutoLibrary

در کنار یا روی سطح جاده ممکن است باعث واکنش سامانه شوند. سیستم طراحی شده تا نسبت به این موارد محافظه کار باشد و در صورت شک، واکنش ایمنی نشان دهد.

۱۳- تعامل با دیگر خطوط ترافیکی و وسایل نقلیه مجاور:

حرکت وسایل نقلیه در خطوط مجاور، یا عبور خودروها از جلو و نزدیک به لبه تشخیص می تواند موجب واکنش موقتی سیستم گردد. این رفتار حفاظتی به منظور حفظ ایمنی طراحی شده است.

۱۴- حالت های پارک:

در وضعیت هایی مانند پارک در شیب تند، برخی عملکردهای AEBS عمداً غیرفعال می شوند تا سازگاری با شرایط پارکینگ و ایمنی انسداد مکانیکی حفظ گردد.

راهنمای نگهداری و بهترین رفتار پیشنهادی برای کاربران (نکات عملی)

- حسگرها و لنزها را پاک و عاری از یخ/گل/گردوغبار نگه دارید؛ قبل از حرکت در شرایط نامساعد این مورد را کنترل کنید.

- پس از هر تعمیرات بدنه یا قسمت های جلویی که ممکن است زاویه حسگرها را تغییر

۴درجه منحرف شود، عملکرد به صورت قابل توجهی کاهش می یابد؛ برای رادار، انحراف در حدود ۰.۵ تا ۳درجه می تواند اثر قابل توجهی ایجاد کند. بررسی و تنظیم دوره های پس از تعمیرات یا ضربه توصیه می شود.

۱۰- بارگذاری و تغییرات ارتفاع خودرو:

حمل بار سنگین بیش از حد مجاز، تغییر ارتفاع یا نصب تجهیزات (مثل زنجیر چرخ یا باربند سنگین) می تواند زاویه تابش حسگرها و هندسه دید را تغییر دهد. این وضعیت ها موقتی هستند و با بارگذاری مناسب یا بازگشت به حالت استاندارد، سیستم به عملکرد معمول باز می گردد.

۱۱- تداخل های نوری شبیه ساز مانع:

الگوهای نوری مشابه چراغ های هشدار یا منابعی با اندازه و موقعیت مشابه می تواند باعث شناسایی های مشابه شود؛ برای مثال، چراغ هایی که از دور شبیه نور عقب خودروها به نظر برسند یا علم نورانی که در جایگاه غیرمعمول نصب شده اند.

۱۲- تأثیر ساختارهای محیطی و علائم:

پل های کم ارتفاع، علم راهنمایی نصب شده در ارتفاع، ریل های راه آهن یا صفحات فولادی

AutoLibrary

باشد.

۶- وسایل نقلیه با شکل یا پوشش نامعمول:

خودروهایی که نمای عقب نامشخص دارند (پوشیده، کاور شده، یا شکل بدنه غیرعادی) ممکن است تأثیر متفاوتی بر بازتاب رادار یا تصویر دوربین بگذارند؛ بنابراین در مواجهه با چنین وسایلی، احتیاط بیشتر پیشنهاد می شود.

۷- تداخل و بازتاب های راداری (فضاهای بسته):

در پارکینگ های مسقف یا فضاهای دارای سطوح فلزی و بازتاب دهنده، امواج راداری میتواند منعکس شود و موجب کاهش دقت تشخیص گردد. این اثرات معمولاً با خروج از محیط یا تغییر موقعیت برطرف می شوند.

۸- انسداد یا آلودگی حسگرها:

وجود بخار، یخ، گل، گردوغبار یا آلودگی روی لنز دوربین یا سطح رادار میتواند برداشت های نادرست ایجاد کند. تمیزکاری منظم و بررسی قبل از حرکت در شرایط نامساعد، بهترین راهکار برای حفظ کارایی است.

۹- زاویه نصب و صحت تراز حسگرها:

در صورت تغییر زاویه دوربین (مثل بر اثر ضربه یا تعمیر) عملکرد می تواند کاهش یابد. اگر زاویه دوربین حول محور عرضی خودرو در حدود ۳ تا

AutoLibrary

هشدار

سیستم ترمز اضطراری پیشرفته (AEBS) یک ابزار پیشرفته ایمنی است که با تشخیص موقعیت های خطر و واکنش های کنترلی به کاهش ریسک وقوع حادثه کمک می کند. نکات فنی ذکر شده در این دفترچه به منزله «راهنمای افزایش کارایی» هستند و نه به عنوان نقاط ضعف؛ با رعایت این نکات ساده، تمیزی و تنظیم حسگرها، توجه در شرایط جوی نامساعد، و حفظ رفتار رانندگی محتاطانه، کاربران می توانند از حداکثر پتانسیل ایمنی این فناوری بهره مند شوند.

دهد، تنظیم و کالیبراسیون حسگرها را بررسی نمایید.

- در شرایط بارانی، برفی یا مه آلود سرعت مطمئنه را حفظ کنید و فاصله ایمن را افزایش دهید.

- هنگام ورود به تونل یا شرایط نور کم، از روشن بودن چراغ ها اطمینان حاصل نمایید.

- از بارگذاری مطابق دفترچه راهنما پیروی کنید؛ از بار بیش از حد مجاز یا تغییرات غیرمعتاد ارتفاع خودداری کنید.

- بدانید AEBS یک کمک راننده است و نقش راننده در نظارت و مداخله سریع همواره اساسی است.



هشدارهای پلیسی جهت پیشگیری از سرقت خودرو

- به خاطر داشته باشید هر لحظه غفلت صاحب خودرو یک فرصت برای مجرمین و سارقین محسوب می شود از اینرو توصیه می شود در هر شرایط هوشیاری خود را حفظ کنید و به ویژه در صحنه های ساختگی تصادف برای سرقت، غافلگیر نشوید.
- هنگام توقف در پارکینگ های عمومی فاقد نگهبان، همچون پارکینگ های مترو حتماً از تجهیزات ایمنی استفاده کنید.
- برای مقابله با تعقیب کنندگان احتمالی بلافاصله محل پارک خودرو را ترک نکنید. بهتر است لحظاتی تامل نموده و در اطراف خودرو حضور داشته باشید.
- در توقفگاه های طولانی مدت (مانند رفتن به اماکن تفریحی، فروشگاه های زنجیره ای و مطب پزشکان) هر از چند گاهی به خودرو خود سرکشی نمایید.
- هنگام رفتن به مراکز درمانی، بیمارستان ها، داروخانه ها و یا انتقال مصدومین به درمانگاه ها از قفل بودن درب ها و بکارگیری تجهیزات لازم اطمینان حاصل کنید و در صورت امکان فردی را جهت مراقبت در محل بگمارید.
- هنگام رفتن به نقاط ناآشنا یا مهمانی با هوشیاری بیشتر عمل نموده و موارد حفاظتی را بیش از پیش رعایت کنید.



۶۶ مشخصات لازم سوخت خودرو

۶۷ سیستم کنترل آلودگی

۶۸ نکات قابل توجه قبل از رانندگی

۶۹ استفاده اقتصادی از خودرو

۷۰ رانندگی در شرایط خاص

مشخصات لازم سوخت خودرو

در این خودرو لازم است از بنزین با استاندارد یورو ۵ و یورو ۴ استفاده شود. در صورت استفاده از بنزین بدون سرب این خودرو بهترین عملکرد را خواهد داشت. بنزین بدون سرب باعث کاهش آلاینده های خروجی از اگزوز گردیده و مانع ایجاد رسوب سر شمع می شود.

توجه 

هرگز از بنزین سرب دار استفاده نکنید. استفاده از بنزین سرب دار باعث آسیب دیدن کاتالیست می شود. بنزین حاوی سرب به سنسور اکسیژن در سیستم کنترل موتور آسیب جدی رسانده و مانع عملکرد صحیح سیستم کنترل آلاینده های خودرو می شود.

هشدار 

از ترکیب نمودن و افزودن هر نوع مایع تحت عناوین: مکمل، تقویت کننده اکتان، انژکتور شوی، روغن بنزین و غیره با سوخت استاندارد، به دلیل آسیب رساندن به قطعات سیستم سوخت رسانی به شدت پرهیز نمایید.

* مطابق با مدل خودرو

سیستم کنترل آلاینده ها *

سیستم کاتالیست این خودرو از نوع^۱ CCC متصل به مینیفولد اگزوز میباشد. هرگونه ایجاد تغییر در خودرو توسط مالک می تواند عملکرد، ایمنی و عمر خودرو تاثیر داشته و موجب نقص قوانین کنترل آلودگی محیط زیست گردد. علاوه بر این، هر گونه آسیب دیدگی یا نقص در عملکرد خودرو که در اثر تغییرات بکار رفته توسط مشتری صورت پذیرفته باشد، شامل خدمات گارانتی نخواهد گردید.

اقدامات احتیاطی موتور

گازهای خروجی از اگزوز، حاوی مونوکسیدکربن است. این گاز بیرنگ و بی بو بوده و در صورت استشمام بسیار خطرناک می باشد. - گاز مونوکسید کربن همراه با سایر گازهای خروجی از اگزوز می باشد. لذا در صورت استشمام هر نوع گاز و دود در داخل اتاق خودرو، سریعاً به نزدیکترین تعمیرگاه مجاز شرکت سایپا یدک مراجعه نمایید. در صورت عدم دسترسی به تعمیرگاه هرگز با خودرویی که دود و گازهای خروجی به داخل اتاق آن نشت می کند، به رانندگی ادامه ندهید. در صورت اجبار به رانندگی کلیه شیشه های

1- Close Catalytic Converter

خودرو باید پایین باشد.

- هرگز در مکان های بسته (پارکینگ سرپوشیده) خودرو را روشن رها ننمایید. دقت نمایید حداکثر زمانی که موتور در این مکان ها روشن می ماند جهت حرکت دادن خودرو و خارج شدن از پارکینگ باشد.

- در صورتی که در محیط باز خودرو با موتور روشن متوقف است، اهرم تهویه را در وضعیت ورود هوای خارج به داخل قرار دهید. در صورت استشمام بوی دود فوراً موتور را خاموش نمایید. - هرگز داخل خودرویی که به مدت طولانی با موتور روشن متوقف است ننشینید.

نکات زیست محیطی 

در صورت خروج دود غیرطبیعی از اگزوز، در اولین فرصت جهت عیب یابی و تنظیم موتور به تعمیرگاه های مجاز مراجعه نمایید زیرا خروج دود غیرعادی آلودگی بیشتر هوا را به دنبال خواهد داشت.

مصرف سوخت خودرو را کنترل نموده و آن را با میزان مصرف بهینه اعلام شده توسط سازنده خودرو مقایسه کنید و در صورت وجود تفاوت قابل ملاحظه به تعمیرگاه های مجاز مراجعه نمایید.

نکات زیست محیطی

این خودرو مجهز به سیستم کنترل آلاینده ها توسط کاتالیست می باشد. به منظور نگهداری و اطمینان از عملکرد صحیح قطعه مذکور موارد ذیل می بایست همواره مد نظر قرار گیرد.

- طول عمر مفید کاتالیست در شرایط کارکرد استاندارد ۸۰ هزار کیلومتر می باشد.
- در صورت بروز نقص عملکردی موتور و یا پس از طی کارکرد ۸۰ هزار کیلومتر قطعه مذکور می بایست در نمایندگی های مجاز شرک سایپا تعویض گردد.
- بازدیدهای دوره ای هر ۱۰ هزار کیلومتر از گازهای خروجی خودرو می بایست صورت پذیرد و در صورتی که میزان گازهای آلاینده از حد استاندارد تجاوز نماید، پس از اطمینان عملکرد صحیح دیگر قطعات موثر نسبت به تعویض کاتالیست در نمایندگی های مجاز سایپا اقدام گردد.

AutoLibrary

عدم رعایت اقدامات احتیاطی ذکر شده منجر به صدمه دیدن کاتالیست و باطل شدن شرایط گارانتی خودرو خواهد شد.

نکات زیست محیطی

کاتالیست

اکثر خودروهای مدرن امروزی، مجهز به مبدل های کاتالیتیکی سه راهه (Three - Way Catalytic Converter) می باشند. مفهوم سه راهه، اشاره به سه آلاینده اساسی تولید شده توسط موتور خودروها شامل مونوکسید کربن، اکسیدهای نیتروژن و هیدروکربن هاست که توسط این مبدل ها مورد پالایش قرار می گیرند. این مبدل ها با استفاده از عناصر خاص و ساختار ویژه خود گازهای آلاینده اصلی خودرو را به دی اکسید کربن، نیتروژن و آب تبدیل می کنند که خطر چندانی برای محیط زیست ندارند. باید توجه داشت که حذف و یا عدم تعویض به موقع کاتالیست علاوه بر ایجاد آلودگی در محیط زیست موجب اختلال در عملکرد مناسب خودرو نیز می گردد.

اقدامات احتیاطی مربوط به کاتالیست در خودروهایی که مجهز به سیستم کنترل آلاینده ها از نوع کاتالیست CCC و متصل به منیفولد آگزوز می باشند میبایست اقدامات احتیاطی ذیل مدنظر قرار گیرد.
- فقط از بنزین بدون سرب استفاده کنید .

هشدار

هرگز بر روی مواد قابل اشتعال (نظیر علف خشک، کاغذ، برگ خشک، مواد سوختنی و ...) توقف و یا رانندگی نکنید زیرا کاتالیست بسیار داغ بوده و احتمال آتش سوزی وجود دارد.

- در صورت مشاهده هر نشانه ای مبنی بر عدم عملکرد صحیح موتور نظیر لرزش موتور یا مشاهده کاهش توان موتور، به رانندگی با خودرو ادامه ندهید.
- از گاز دادن در حالت درجا به مدت طولانی خودداری نمایید.
- در اجزای موتور و سیستم کنترل آلاینده ها هیچگونه تغییری ندهید.
کلیه تغییرات و تنظیمات باید توسط متخصصین تعمیرگاه های مجاز شرک سایپا یدک انجام گردد.

قبل از رانندگی

قبل از نشستن در خودرو به موارد زیر دقت شود:

- از تمیز بودن سطوح بیرونی شیشه های عقب و جلو، آینه ها و سطح چراغ ها اطمینان حاصل کنید.
- وضعیت لاستیک ها را بازدید کنید.
- قسمت زیر خودرو را از نظر هر گونه نشستی بازدید کنید
- در صورتی که تصمیم به حرکت بانداده عقب دارید مطمئن شوید مانعی پشت خودرو نباشد.

بازدیدهای مهم

قبل از شروع به حرکت با خودرو سطوح روغن موتور، مخزن آب رادیاتور، روغن ترمز و سطح مایع مخزن شیشه شوی را طبق معیار مناسب بازدید نمایید. جزئیات هر کدام در بخش تعمیر و نگهداری مطرح شده است.

⚠ هشدار

مشتری گرامی:

خودروی شما دارای سیستم محدود کننده سرعت بوده که این سیستم در سرعت ۹۰ کیلومتر بر ساعت فعال می گردد. لذا عواقب ناشی از دستکاری در سیستم مذکور متوجه خود مشتری خواهد بود.

AutoLibrary

قبل از استارت زدن

رانندگی پس از مصرف دارو
رانندگی پس از مصرف برخی از داروها بسیار خطرناک است.
در صورت مصرف دائم دارو حتماً با پزشک در مورد رانندگی پس از مصرف دارو مشورت نمایید.

🚗 نکات زیست محیطی

از حمل بار اضافی به وسیله خودرو پرهیز کنید زیرا هر ۱۰۰ کیلوگرم بار اضافی بطور متوسط مصرف سوخت را یک لیتر در هر ۱۰۰ کیلومتر بالا می برد.
محوطه پارک اتومبیل خود را کنترل کنید تا از نشتی روغن و مایعات دیگر بموقع مطلع شوید.
با بوق زدن غیرضروری آلودگی صوتی ایجاد نکنید.

- مطمئن شوید کلیه دربها بسته و قفل هستند.
- صندلی خود را تنظیم نمایید.
- آینه های بغل و آینه وسط را تنظیم کنید.
- از صحت عملکرد کلیه چراغ ها اطمینان حاصل کنید.
- نشانگرهای صفحه کیلومترشمار را بررسی کنید.
- با قراردادن سویچ در حالت ON، مطمئن شوید کلیه چراغ های هشدار دهنده صحیح عمل می کنند.
- کمربند ایمنی خود را بسته و اطمینان حاصل نمایید که سرنشین کمربند خود را بسته باشد.
- اهرم ترمزدستی را کاملاً پایین ببرید و مطمئن شوید چراغ مربوط به آن در صفحه کیلومترشمار، خاموش شده است.
به منظور حفظ ایمنی بیشتر قبل از حرکت اطمینان حاصل نمایید که به کلیه قسمت ها و تجهیزات خودرو آشنا شده اید.

سائیدگی زودرس لنت های ترمز و افزایش مصرف سوخت می شود.

- تنظیم نبودن زاویه چرخها باعث سائیدگی زودرس لاستیک ها و افت توان موتور و نهایتاً مصرف سوخت بیشتر می شود.

- وزش باد در جهت مخالف رانندگی باعث افزایش مصرف سوخت می شود. در چنین شرایطی بهتر است با سرعت کمتری حرکت نمایید.

⚠ توجه

بهینه ترین مصرف سوخت در محدوده سرعتی ۸۰ تا ۹۰ کیلومتر در ساعت و دور موتور حدود ۳۵۰۰ دور بر دقیقه حاصل می گردد.

- از استفاده غیرضروری سیستم تهویه مطبوع خودداری کنید.

- هنگام رانندگی در جاده های ناهموار از سرعت خودرو بکاهید.

- به منظور افزایش عمر لاستیک ها و کاهش مصرف سوخت فشار باد لاستیک ها را همواره در حد استاندارد نگهدارید.

- فاصله ایمنی تا خودروی جلویی را حفظ کنید تا از ترمزگیری های شدید و در نتیجه سائیدگی لاستیک ها و لنت های ترمز جلوگیری شود و نیز در مصرف بنزین اضافی برای شتابگیری مجدد صرفه جویی گردد.

- وجود بار اضافه غیر ضروری (وسایل اضافی و غیر ضروری) در خودرو باعث افزایش مصرف سوخت می شود.

- پایین بودن شیشه های جانبی (مخصوصاً در سرعت های بالا) باعث افزایش مصرف سوخت می شود.

- انجام سرویس های ادواری (تعویض به موقع قطعات مصرفی مانند فیلتر هوا، شمع ها، وایرها و فیلتر سوخت)

- هنگام رانندگی پای خود را برای استراحت روی پدال ترمز تکیه ندهید. این کار باعث

توصیه هایی در خصوص کارکرد اقتصادی خودرو

میزان مصرف سوخت درج شده بر روی برچسب مصرف سوخت براساس شرایط استاندارد یورو ۴ و یورو ۵ (متناسب با مدل خودرو) می باشد که مطابق سیکل رانندگی (ترکیبی شهر و جاده) به دست آمده است. لذا در صورت رانندگی در شرایط غیر استاندارد میزان مصرف سوخت افزایش خواهد یافت.

میزان مصرف بنزین به نحوه رانندگی، زمان و مکان رانندگی بستگی دارد.

جهت استفاده اقتصادی تر از خودرو و صرفه جویی در مصرف سوخت توصیه های زیر را رعایت نمایید:

- از رانندگی پر شتاب پرهیز کنید
- استفاده از سیستم های الکتریکی
- برای گرم کردن موتور در حالت درجا، زمان طولانی صرف ننمایید.
- هنگام حرکت از حالت سکون، به آرامی شتاب بگیرید.
- از تنظیم بودن موتور خودروی خود همواره اطمینان حاصل نمایید و از جدول زمانبندی سرویس های دوره ای پیروی نمایید. این کار باعث افزایش عمر قطعات خودرو خواهد شد.

رانندگی در شرایط خاص

هنگام رانندگی در شرایط خطرناک نظیر برف، یخ، گل و لای و ماسه و موارد مشابه به توصیه های زیر توجه کنید:

- با احتیاط رانندگی کنید و ضمن حفظ فاصله ایمنی با خودروی جلو، مسافت ترمزگیری را بیشتر کنید.

- از ترمزگیری یا دور زدن های ناگهانی خودداری نمایید.

- هنگام شروع حرکت در برف، گل یا ماسه از دنده ۲ استفاده کرده و به آرامی پدال گاز را بفشارید تا از در جا چرخیدن چرخ های عقب، جلوگیری شود. در صورت نیاز می توان از دنده های سنگین تر (یک و عقب) استفاده کرد.

- در صورتی که خودرو در برف، یخ یا گل و لای گیر کرده است، از شن، نمک، زنجیر چرخ یا مواد دیگری که اصطکاک را زیاد کند (نظیر موکت) در زیر چرخ های عقب استفاده نمایید.

AutoLibrary

نکات زیست محیطی

در صورت توقف خودرو بیش از ۳ دقیقه، خودرو را خاموش نمایید زیرا میزان مصرف بنزین در این حالت معادل طی نمودن یک کیلومتر مسافت می باشد.

برای رسیدن به سرعت مطلوب، پدال گاز را تا نیمه فشار دهید زیرا سرعت گرفتن پرگاز، مصرف بنزین را بصورت آنی افزایش می دهد. سرعت مابین ۸۰ الی ۹۰ کیلومتر در ساعت اقتصادی است، با افزایش سرعت مصرف سوخت و آلودگی به شدت افزایش می یابد.

استفاده از قطعاتی مانند سر اگزوزهای غیر استاندارد که به عنوان مانعی بر سر گازهای خروجی اگزوز عمل می نماید، باعث بروز اشکال در نحوه احتراق موتور خودرو و در نتیجه سبب افزایش مصرف سوخت خواهد شد.

هشدار

استفاده از دنده معکوس روی سطح لغزنده خطرناک است. این کار باعث تغییر ناگهانی سرعت چرخ ها و سرخوردن خودرو می گردد. از گاز دادن شدید در شروع حرکت یا رها نمودن ناگهانی پدال کلاچ که موجب درجا چرخیدن چرخ ها می گردد خودداری نمایید. این عمل موجب داغ شدن لاستیک ها و یا حتی ترکیدن آن ها و در نتیجه صدمه رساندن به افراد کنار خودرو خواهد شد.

در آوردن خودرو از گل و لای و برف

در صورت گیر کردن خودرو در برف، گل و ماسه، به منظور بیرون آوردن آن بطور مکرر دنده را بین دنده ۱ و دنده عقب تغییر دهید و به آرامی پدال گاز را بفشارید.

زیاد گاز ندهید. اگر پس از انجام موارد فوق هنوز خودرو در گل یا برف گیر کرده بود، از یک یدک کش جهت بیرون آوردن آن استفاده نمایید. در غیر این صورت بدلیل بالا رفتن دمای موتور، به موتور و گیربکس آسیب می رسد.

رانندگی در شب

نظر به اینکه خطرات رانندگی در شب بیشتر از روز است، توصیه‌های زیر را مورد توجه قرار دهید:

- دید رانندگی در شب بخصوص در خیابان‌های بدون چراغ، کاهش می‌یابد لذا از سرعت خودرو بکاهید و فاصله ایمنی را تا خودروی جلویی حفظ کنید.

- آینه‌ها را طوری تنظیم کنید که از انعکاس نور چراغ‌های سایر خودروها، بکاهد.

- سطح چراغ‌های جلو را همواره تمیز نگهدارید. عدم تمیز بودن چراغ‌ها و یا معیوب بودن آنها، از دید در شب می‌کاهد.

- از نگاه کردن مستقیم به نور چراغ‌های خودروهایی که از روبرو می‌آیند، بپرهیزید. زیرا این کار باعث کاهش دید شما شده و چندین ثانیه زمان لازم است تا چشم‌هایتان مجدداً به تاریکی شب عادت کنند.

- چراغ‌های جلو را روشن کنید تا خودروی شما از روبرو قابل رویت باشد.

رانندگی در باران

رانندگی در جاده‌های مرطوب و لغزنده خطرناک است و لازم است آمادگی لازم را جهت رانندگی در این شرایط داشته باشید. لذا به توصیه‌های زیر در این خصوص توجه نمایید.

- از صحت عملکرد برف پاک‌کن و شیشه‌شوی اطمینان حاصل نمایید.

- با سرعت کمتری رانندگی کنید، زیرا علاوه بر اینکه دید راننده در بارش شدید باران کاهش می‌یابد جهت متوقف کردن خودرو به مسافت‌ترمزگیری بیشتری نیاز است.

- در صورتی که لاستیک‌ها فرسوده باشند، ترمز گرفتن روی سطوح لغزنده به سر خوردن خودرو و سانحه منجر خواهد شد.

- چراغ‌های جلو را روشن کنید تا خودروی شما از روبرو قابل رویت باشد.

- عبور از گودال‌های آب با سرعت بالا موجب کاهش کارایی ترمزها خواهد شد. عبور از گودال آب را حتماً به آهستگی انجام دهید.

- در صورتیکه احتمال می‌دهید ترمزها خیس شده‌اند برای خشک کردن آن‌ها، خودرو را به آرامی برانید و چند بار به نرمی ترمز بگیرید تا نیروی ترمزی عادی مجدداً حاصل شود.

نکات ایمنی جهت رانندگی در زمستان

- به همراه داشتن وسایل کمکی نظیر زنجیر چرخ، مایع مخصوص یخ‌زدایی شیشه جلو، یک کیسه شن یا نمک، چراغ قوه، یک بیلچه کوچک و کابل باتری کمکی توصیه می‌گردد.

- از کافی بودن میزان ضدیخ در رادیاتور مطمئن شوید.

- وضعیت باتری و کابل‌های آنرا بازدید نمایید. سرما باعث کاهش کارایی باتری می‌شود لذا بهتر است از باتری با کیفیت خوب در زمستان استفاده شود تا نیروی استارت در زمستان، کاهش نیابد.

- سیستم جرقه را از نظر هرگونه قطع شدگی اتصالات و آسیب دیدگی بازدید نمایید.

- از ضدیخ مخصوص مایع شیشه‌شوی در مخزن شیشه‌شوی استفاده نموده و دقت نمایید مایع شیشه‌شوی به میزان کافی در مخزن فوق موجود باشد.

(از ضدیخ خنک‌کننده موتور استفاده ننمایید)

- در صورت احتمال یخ‌زدگی از ترمز دستی استفاده ننمایید. این امر اصولاً پس از رانندگی در برف و باران و افت دما تا دمای یخ‌زدگی، اتفاق می‌افتد. در این حالت به جای ترمز دستی

گیربکس را در موقعیت دنده یک و یا عقب قرار دهید.
و از مانع مناسب در چرخ های عقب استفاده نمایید.

رانندگی در مناطق پرآب

در صورت نیاز به عبور از منطقه پرآب دقت نمایید سطح آب پایین تر از طوقه چرخ ها باشد. به آرامی حرکت نمایید زیرا ترمزها به دلیل خیس شدن کارایی عادی خود را ندارند و فاصله توقف در اثر ترمزگیری زیاد می شود. پس از عبور از منطقه پرآب در حالی که خودرو را به آرامی می رانید، چند بار به نرمی ترمز بگیرید تا ترمزها خشک شوند.

لاستیک مخصوص برف

توصیه می شود در صورت استفاده از لاستیک مخصوص برف هر چهار چرخ را مجهز به این لاستیک ها نمایید، چرا که در غیر این صورت کنترل خودرو کمی مشکل می شود. سرعت خودرو، هنگام استفاده از این لاستیک ها، نباید بیش از ۹۰ کیلومتر بر ساعت باشد.

AutoLibrary

زنجیر چرخ

استفاده از زنجیر چرخ باید متناسب با قوانین راهنمایی و رانندگی باشد. زنجیر چرخ باید متناسب با سایز لاستیک باشد در این خصوص به توصیه شرکت سازنده توجه نمایید.

نصب زنجیر چرخ

به توصیه های شرکت سازنده هنگام نصب دقت کنید. در صورت نصب قالیپاق، زنجیر چرخ باعث خراشیدگی سطح قالیپاق می شود لذا قبل از نصب زنجیر چرخ، قالیپاق ها را جدا کنید.

هشدار

- استفاده از زنجیر چرخ کنترل خودرو را تحت تاثیر قرار می دهد.
- هنگام استفاده از زنجیر چرخ، سرعت خودرو نباید بیشتر از ۵۰ کیلومتر بر ساعت و یا عدد پیشنهاد شده توسط شرکت سازنده باشد.
- با احتیاط رانندگی نمایید و حتی الامکان از عبور روی دست اندازها، چاله ها، پیچهای تند و سایر مواردی که منجر به پرش خودرو می شود، بپرهیزید.
- زنجیر چرخ را روی چرخ های جلو تا حد امکان محکم نمایید. استفاده از زنجیر برای چرخ های عقب توصیه نمی شود. پس از طی مسافت حدود نیم تا یک کیلومتر مجدداً آنها را محکم نمایید.

AutoLibrary

AutoLibrary



هشدارهای پلیسی جهت پیشگیری از سرقت خودرو

- به خاطر داشته باشید هر لحظه غفلت صاحب خودرو یک فرصت برای مجرمین و سارقین محسوب می شود از اینرو توصیه می شود در هر شرایط هوشیاری خود را حفظ کنید و به ویژه در صحنه های ساختگی تصادف برای سرقت، غافلگیر نشوید.
- هنگام توقف در پارکینگ های عمومی فاقد نگهبان، همچون پارکینگ های مترو حتماً از تجهیزات ایمنی استفاده کنید.
- برای مقابله با تعقیب کنندگان احتمالی بلافاصله محل پارک خودرو را ترک نکنید. بهتر است لحظاتی تامل نموده و در اطراف خودرو حضور داشته باشید.
- در توقفگاه های طولانی مدت (مانند رفتن به اماکن تفریحی، فروشگاه های زنجیره ای و مطب پزشکان) هر از چند گاهی به خودرو خود سرکشی نمایید.
- هنگام رفتن به مراکز درمانی، بیمارستان ها، داروخانه ها و یا انتقال مصدومین به درمانگاه ها از قفل بودن درب ها و بکارگیری تجهیزات لازم اطمینان حاصل کنید و در صورت امکان فردی را جهت مراقبت در محل بگمارید.
- هنگام رفتن به نقاط ناآشنا یا مهمانی با هوشیاری بیشتر عمل نموده و موارد حفاظتی را بیش از پیش رعایت کنید.



۷۶	تجهیزات هشدار دهنده
۷۸	روشن کردن خودرو در شرایط اضطراری
۸۱	محافظت مدار های الکتریکی
۸۲	فیوزها
۸۵	بکسل کردن خودرو
۸۸	تعویض چرخ ها

AutoLibrary

چراغ های همراهی تا درب منزل (Follow me home)

اگر سویچ در وضعیت OFF قرار داشته باشد و چراغ های کوچک نیز خاموش باشند، با یک بار کشیدن و رها کردن اهرم چراغ ها، چراغ های اصلی به مدت ۳۰ ثانیه روشن می شوند. پس از پارک کردن خودرو و خاموش کردن موتور در محیط های تاریک مانند پارکینگ، با فعال کردن این عملکرد می توان محیط را روشن نمود در نتیجه پس از ترک خودرو و قفل کردن درب های آن نیز مسیر حرکت فرد روشن شده و از بروز حوادث احتمالی ناشی از تاریک بودن محیط پیشگیری می شود.

این عملکرد پس از قرار دادن سویچ در وضعیت OFF فقط یک بار فعال شده و قابل استفاده می باشد همچنین اگر در بازه زمانی فعال بودن عملکرد چراغ های همراهی تا درب منزل یکی از چراغ های خودرو را روشن کنید، عملکرد مذکور غیر فعال می شود.

عملکرد چراغ فلاشر در وضعیت های زیر فعال می شود:

- ۱- فشار دادن دکمه فلاشر
 - ۲- در حالتی که ترمز گیری شدید توسط راننده اعمال شود. سیستم BCM فلاشر را فعال می کند.
 - ۳- ترمز اضطراری در حالتی که هشدار سیستم AEBS فعال می شود. BCM هشدار فلاشر را روشن می کند
- در صورت ترمز گیری ناگهانی در سرعت های بالاتر از ۵۰ کیلومتر بر ساعت، چراغ های فلاشر روشن شده و به مدت حداقل ۵ ثانیه چشمک می زنند با کاهش شتاب خودرو یا برداشتن پا از روی پدال ترمز، عملکرد فلاشر متوقف می شود.

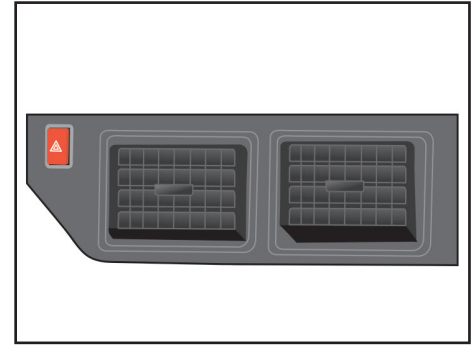

فلاشر

فلاشر به عنوان چراغ هشدار دهنده برای رانندگانی است که در حال نزدیک شدن و سبقت گرفتن از خودروی شما می باشند. همچنین به منظور بکسل خودرو یا توقف در کنار جاده ها، مورد استفاده قرار می گیرد. در صورت روشن شدن فلاشر، چراغ های راهنمای جلو و عقب همزمان روشن و خاموش می شوند. این دکمه بدون توجه به موقعیت سویچ موتور روشن می شود.

این چراغ با فشار دادن دکمه روشن شده و با فشار دوباره خاموش می شود. هنگام روشن بودن این دکمه، چراغ راهنما نیز به طور مداوم روشن و خاموش می شود.

توجه

در صورتی که لامپ های فلاشر چند ساعت متوالی روشن باشند، شارژ باتری خالی خواهد شد. در این صورت موتور به سختی روشن شده و یا اصلا روشن نخواهد شد. هنگامی که باتری کاملا پر بوده و موتور خاموش می باشد می توان فلاشر را برای یک ساعت روشن کرد و مطمئن بود که باتری خالی نخواهد شد.

AutoLibrary

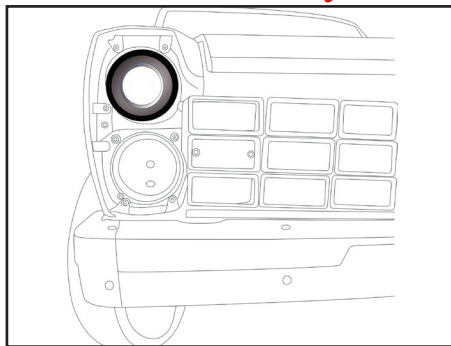

چراغ های روشنایی در روز (دی لایت)

پس از روشن شدن موتور خودرو و رسیدن دور موتور به بیش از ۵۰۰ دور در دقیقه چنانچه هیچ یک از چراغ های خودرو شامل چراغ های موقعیت، یا نور پایین روشن نباشند، چراغ های روشنایی روز روشن می شود. چنانچه هریک از چراغ های ذکر شده خودرو روشن شوند یا دور موتور به زیر ۳۰۰ دور در دقیقه برسد، چراغ های روشنایی روز خاموش می شوند.

هشدار صوتی روشن بودن چراغ های کوچک (Light on buzzer)

اگر در شرایطی که سویچ در موقعیت OFF قرار دارد و چراغ های کوچک روشن هستند، هشدار صوتی به صدا در می آید.

اگر یکی از اقدامات زیر انجام شود، هشدار صوتی غیر فعال می شود:

- سویچ در وضعیت ON قرار داده شود.
- چراغ کوچک خاموش شود.

در شرایطی که موتور خودرو را خاموش نموده و قصد ترک آن را دارید ولی چراغ های کوچک را روشن گذاشته اید، این هشدار به شما یاد آوری می کند که چراغ های مذکور را خاموش نمایید تا از تخلیه شارژ باتری پیشگیری شود.

گرم شدن بیش از حد موتور

اگر نشانگر دمای موتور، دمای بیش از اندازه را نشان دهد، یا موتور دچار افت توان گردد و یا اگر صدای بلند کوبش از موتور شنیده شود، احتمالاً دمای موتور بیش از حد بالا رفته است. در صورت بروز هر یک از علائم فوق طبق دستورالعمل زیر عمل نمایید:

۱- چراغ فلاشر را روشن نمایید، به نزدیکترین محل ایمن رفته و خودرو را متوقف نمایید. دنده را خلاص کرده و ترمزدستی را بکشید.

۲- اطمینان حاصل نمایید که کولر خاموش است. با فشردن پدال گاز دور موتور را بین ۲۶۰۰ تا ۲۷۰۰ نگه داشته و منتظر بمانید تا نشانگر دمای آب به وسط بازگردد.

۳- در مرحله بعد سطح مایع خنک کننده را بررسی نمایید. اگر سطح مایع خنک کننده در مخزن پایین بود، درب رادیاتور، پمپ آب، شیلنگ‌ها و اتصالات بخاری و رادیاتور را بازدید نمایید.

در صورت وجود نشستی قابل ملاحظه یا عیب دیگری که می‌تواند باعث جوش آوردن موتور گردد، موتور را تا زمان رفع عیب روشن ننمایید و با یکی از نمایندگی‌های مجاز سایپا یدک تماس بگیرید.

توجه

تنها از سیستم باتری کمکی ۱۲ ولت استفاده نمایید، زیرا استفاده از ولتاژ تغذیه ۲۴ ولت (دو باتری ۱۲ ولت به صورت سری یا یک ژنراتور ۲۴ ولت) می‌تواند به استارت، سیستم جرقه و سایر قسمت‌های الکتریکی صدمه بزند

هشدار

هنگام گرم بودن موتور درب رادیاتور را باز ننمایید. چرا که ممکن است، بخار و آب داغ به بیرون پاشیده و صدمات جدی به شما وارد سازد.

اگر موتور دائماً جوش می‌آورد نسبت به بازدید و تعمیر سیستم خنک کاری موتور، اقدام نمایید.

توجه

در صورتیکه موتور در دمای بالای ۸۰ درجه باشد به علت داغ بودن مایع داخل رادیاتور درب رادیاتور نباید بطور کامل باز شود.

اتصال کابل های رابط

کابل های رابط را طبق ترتیب اعداد ذکر شده در شکل متصل نموده و جهت جدا کردن به روش عکس عمل نمایید.

۱- کلیه تجهیزات برقی غیرضروری خودرو را خاموش نمایید.

۲- کابل های رابط را دقیقاً مانند ترتیبی که در شکل صفحه بعد می بینید، متصل نمایید، به این ترتیب که، ابتدا سرکابل رابط را به قطب مثبت (+) باتری تخلیه شده (۱)، سر دیگر آن را به قطب مثبت باتری کمکی (۲) متصل نمایید.

سپس سرکابل دوم را به قطب منفی باتری کمکی (۳) متصل نموده و سر دیگر آن را به یک نقطه فلزی ثابت و محکم (مثل دسته موتور یا هر سطح رنگ نشده دیگر) از خودروی گیرنده متصل نمایید. دقت کنید که اتصال بدنه از باتری دور باشد.

دقت کنید که نباید قطب منفی (-) باتری کمکی به قطب منفی (-) باتری تخلیه شده، متصل شود. احتیاط نمایید که سر هر کابل جز به قطب یا اتصال بدنه گفته شده، به نقطه دیگری تماس پیدا نکند.

هنگام متصل نمودن کابل ها بر روی باتری خم

نشوید.

۳- ابتدا خودرویی را که باتری کمکی بر روی آن سوار است روشن نموده و دور موتور آنرا به ۲۰۰۰ دور در دقیقه برسانید، سپس خودرویی که باتری تخلیه شده روی آن قرار دارد (گیرنده) را روشن نمایید.

اگر علت خالی شدن باتری به درستی معلوم نیست (غیر از مواردی چون روشن ماندن اتفاقی چراغ ها) لازم است خودرو توسط نمایندگی مجاز شرکت سایپا یدک بررسی شود.

روشن کردن خودرو به وسیله هل دادن
روشن کردن خودرو با هل دادن، ممکن است باعث صدمه دیدن موتور و سیستم کنترل آلایندگی آن شود.

احتیاط

هیچ گاه از بکسل کردن برای روشن نمودن خودرو استفاده نکنید، زیرا حرکت ناگهانی رو به جلوی خودرو، در هنگام روشن شدن موتور آن، ممکن است باعث برخورد دو خودرو با یکدیگر شود.

هشدار!

- هر گونه جرقه یا شعله ای را از باتری دورنگه دارید. زیرا باتری در شرایط عادی تولید گاز هیدروژن نموده که در صورت تماس با شعله یا جرقه می تواند باعث بروز انفجار گردد. در صورتی که باتری تخلیه شده (ضعیف) یخ زده یا سطح الکترولیت آن پایین است از روش باتری به باتری استفاده ننمایید، چرا که در این حالت ممکن است باتری منفجر شود.

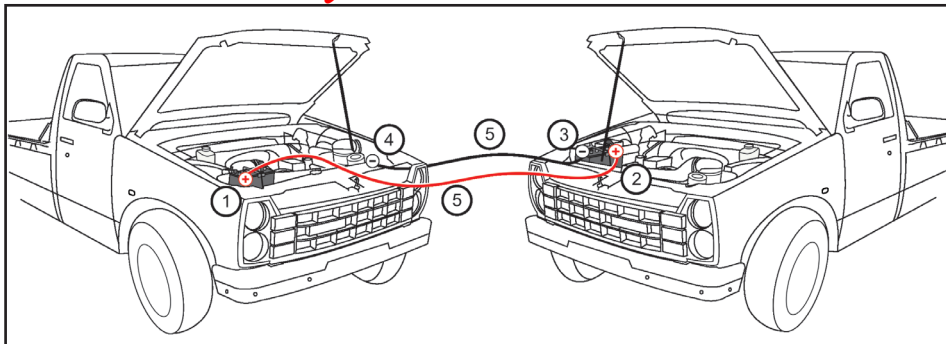

روش اتصال باتری به باتری

- ۱- اطمینان حاصل نمایید که باتری کمکی ۱۲ ولت است و قطب منفی آن اتصال بدنه شده باشد.
- ۲- قطب مثبت باتری کمکی.
- ۳- قطب منفی باتری کمکی.
- ۴- اتصال بدنه.
- ۵- کابل کمکی.

- ۱- اطمینان حاصل نمایید که باتری کمکی ۱۲ ولت است و قطب منفی آن اتصال بدنه شده باشد.
- ۲- سطح الکترولیت هر خانه باتری را بررسی نمایید.
- ۳- اگر باتری کمکی روی خودروی دیگری قرار دارد، مطمئن شوید که دو خودرو با هم تماس نداشته باشند.

استفاده از باتری کمکی

استفاده از باتری کمکی به روش نادرست می تواند خطر آفرین باشد. بنابراین برای آنکه آسیبی به خودتان، خودرو یا باتری وارد نیاید، اتصال باتری به باتری را آنگونه که در این دفترچه راهنما آمده است، انجام دهید. در صورت عدم اطمینان از نحوه صحیح انجام این روش، حتماً از یک مکانیک مجرب و یا واحد تعمیر سیار بخواهید تا خودروی شما را برایتان روشن نماید.

هشدار ⚠️

- تنها از فیوز هم ظرفیت و نوع یکسان جهت تعویض فیوز سوخته استفاده نمایید.
- استفاده از فیوز با ظرفیت بالاتر از حد مجاز ممکن است باعث بروز خسارت یا حتی آتش سوزی شود.
- توجه داشته باشید حتی به صورت موقتی نیز، از سیم به جای فیوز استفاده ننمایید. این عمل می تواند باعث صدمه دیدن سیم کشی یا حتی آتش سوزی گردد.
- اگر یکی از سیستم های الکتریکی خودرو کار نمی کند، ابتدا جعبه فیوز داخل اتاق (سمت چپ راننده) را بازدید نمایید.

AutoLibrary

فیوزها

فیوزها اتصالات ساده ای هستند که در موقع لزوم جریان برق را قطع می کنند تا مدارات برقی آسیب نبینند. این خودرو دارای یک جعبه فیوز داخل اتاق و درون محفظه ای در سمت چپ راننده (قسمت پایینی داشبورد) می باشد. اگر هر یک از قسمت های سیستم روشنایی، تجهیزات جانبی یا واحدهای کنترلی عمل نمی کند، فیوز مدار مربوطه را بازدید نمایید. توجه داشته باشید که اگر فیوزی بسوزد قطعه فلزی داخل فیوز ذوب می شود. همیشه فیوز سوخته را با فیوزی با همان ظرفیت تعویض نمایید. اگر فیوز تعویضی مجدداً سوخت، نشان می دهد که در سیستم الکتریکی خودرو مشکلی وجود دارد بنابر این از سیستم الکتریکی مربوطه استفاده ننموده و سریعاً به نمایندگی مجاز شرکت سایپایدک مراجعه نمایید.

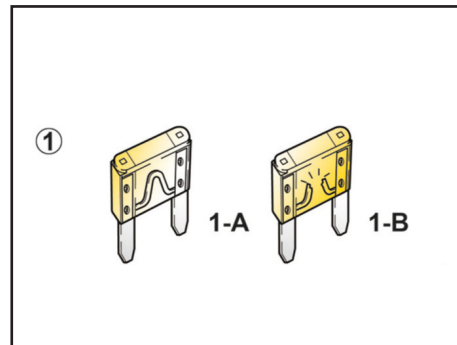

۱- فیوز معمولی

1-A سالم

1-B سوخته

فیوزها

جعبه فیوز در سمت چپ دیواره ی کناری داشبورد قرار دارد. برای دسترسی به فیوزها در جعبه فیوز را باز کنید. فیوزها اتصالات ساده ای هستند که در موقع لزوم جریان برق را قطع می کنند تا مدارات برقی آسیب نبینند. هرگاه یکی از مدارات برقی کار نکند ممکن است فیوز محافظ آن سوخته باشد.

تعویض فیوزها

- ۱- سویچ استارت را ببندید و همه مدارات برقی را خاموش کنید.
- ۲- در جعبه فیوز را باز کرده و با توجه به جدول راهنما، بدنبال فیوز معیوب بگردید.
- ۳- فیوز سوخته را با یک فیوز مشابه یا ضعیف تر، تعویض کنید، توجه کنید دو عدد فیوز یدکی در جعبه فیوز قرار دارد.

USE SPECIFIED FUSES ONLY									
1	2	3	4	5	6	7	8	9	10
USE SPECIFIED FUSES ONLY									
11	12	13	14	15	16	17	18	19	20

⚠ هشدار

حتماً از فیوز هم ظرفیت و نوع یکسان جهت تعویض فیوز سوخته استفاده نمایید. استفاده از فیوز با ظرفیت بالاتر از حد مجاز ممکن است باعث بروز خسارت یا حتی آتش سوزی شود. توجه داشته باشید حتی بصورت موقتی نیز، از سیم به جای فیوز استفاده ننمایید. این عمل می تواند باعث صدمه دیدن سیم کشی یا حتی آتش سوزی شود.

⚠ هشدار

هرگز از فیوزهای غیر استاندارد حتی برای مدت زمان کوتاه استفاده نکنید زیرا در اینصورت به سیم کشی و سیستم های الکتریکی آسیب وارد شده و باعث آتش سوزی خواهد شد.

جدول جعبه فیوز داخل اتاق به تفکیک مصرف کننده و آمپر آنها
جعبه فیوز شماره ۱

F1	F2	F3	F4	F5	F6	F7	F8	F9	F10
5A	10A	10A	5A	10A	10A	5A	15A	15A	15A
"ECU IMMO"	METER ESC- SW	"ALTERNATOR REVERSE LAMP"	ESC	TACHOGRAPH	BCM	CAMERA & RADAR	BLOWER	WIPER	CIG LIGHTER
ECU ایموبیلایزر	جلو آمپر ESC	دینام، چراغ دنده عقب	ESC	تاخوگراف	BCM	دوربین و رادار	بخاری	برف پاکن	فندک
IGN							ACC		

جعبه فیوز شماره ۲

F11	F12	F13	F14	F15	F16	F17	F18	F19	F20
5A	10A	30A	10A	5A	20A	10A	10A	10A	10A
IMMO	"FLASHER ROOM LAMP RADIO"	BCM	STOP LAMP	"CAMERA"	ECU	ECU	FUEL PUMP	BCM	RADIO
ایموبیلایزر	فلاشر، لامپ سقفی، "راديو"	BCM	چراغ ترمز	دوربین	واحد کنترل موتور ECU	واحد کنترل موتور ECU	پمپ بنزین	BCM	راديو
BATTERY					ECU			ACC	

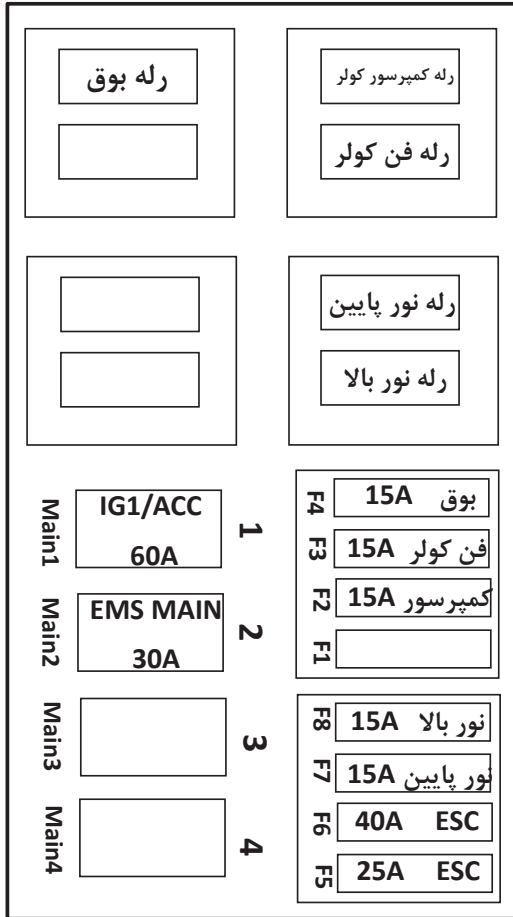

AutoLibrary

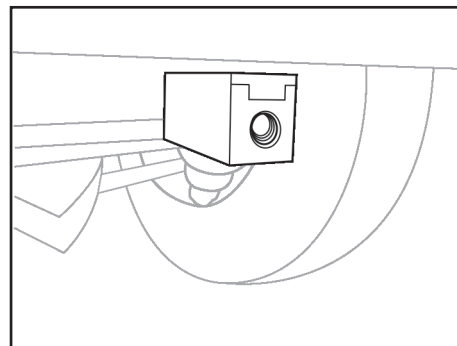
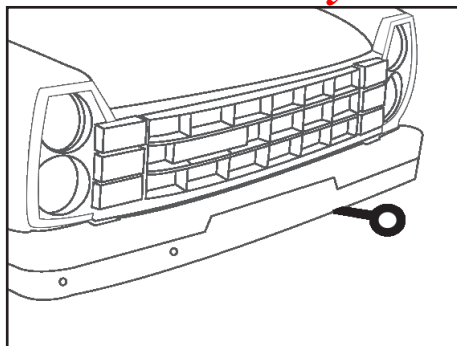

بکسل بند جلویی و عقبی خودرو

از این حلقه ها تنها به منظور ثابت نگه داشتن خودرو در حین نقل و انتقال استفاده می شود.

بکسل کردن خودرو

توصیه می شود، که اگر مجبور به بکسل کردن خودرو هستید، این کار توسط نمایندگی مجاز شرکت سایپایدک یا خودروی یدک کش مناسب انجام شود. دقت شود که در طی این عمل آسیبی به خودرو نرسد و قوانین موجود در این زمینه رعایت گردد. به عنوان یک قاعده کلی، خودرو باید به گونه ای بکسل شود که چرخ های محرک آن از زمین بلند گردد.

اگر خسارت زیاد یا برخی شرایط دیگر مانع از بکسل کردن خودرو به صورت صحیح شود از نقاله مخصوص در زیر چرخهای جلو استفاده نمایید.

حمل خودرو

حمل با کامیونت

حمل با کامیونت روشی است که برای جلوگیری از هرگونه تصادف و آسیب توصیه می شود.

بکسل از عقب

در صورت امکان از بکسل کردن معلق خودرو بر روی چرخ های جلو خودداری کنید، در صورت اجبار، تنها در مسافت های کوتاه و با حداقل سرعت خودرو را بکسل کنید فرمان باید در حالیکه چرخ ها در موقعیت کاملاً مستقیم قرار گرفته اند، قفل شود به این منظور علاوه بر قفل فرمان از گیره یا بست های نگهدارنده مناسب استفاده کنید.

بکسل از جلو

فرمان باید در حالی که چرخ ها در موقعیت کاملاً مستقیم قرار گرفته اند. قفل شود، علاوه بر قفل فرمان از گیره یا بست های نگهدارنده استفاده کنید.

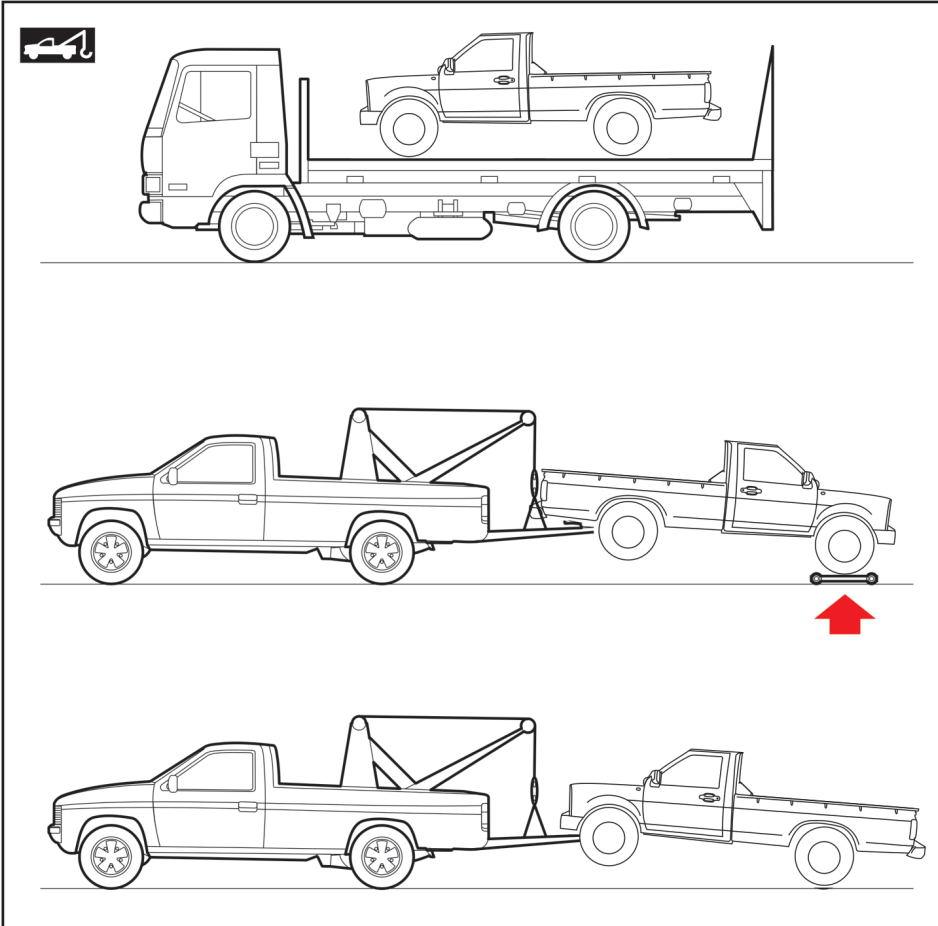

تعویض چرخ ها

AutoLibrary

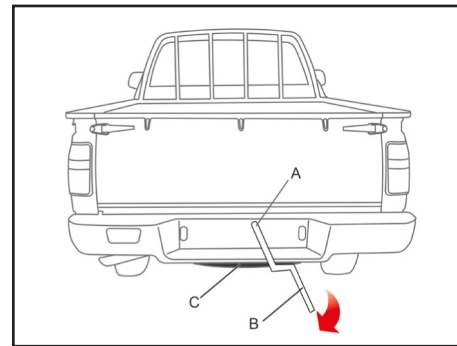
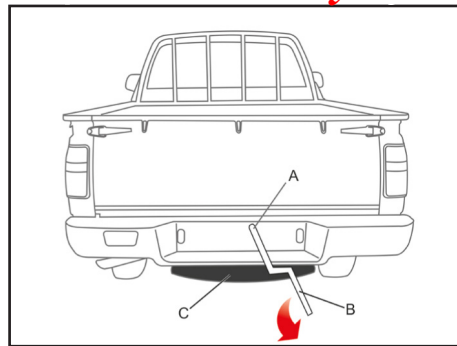
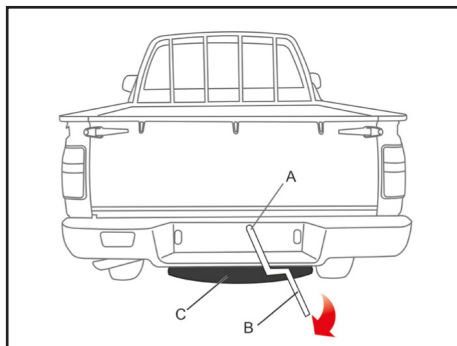

روش جا زدن لاستیک زاپاس

۱. میله نگهدارنده را وسط لاستیک قرار دهید.
۲. دسته B را در جهت عقربه های ساعت و تا هنگام برخورد با شاسی خودرو بچرخانید.

روش بیرون آوردن لاستیک زاپاس

میله لاستیک زاپاس را داخل حفره (A) نمایید که در مرکز پلاک عقب خودرو قرار دارد. دسته (B) را در جهت عکس عقربه های ساعت چرخانده و لاستیک زاپاس را بیرون بیاورید (C). میله را از وسط لاستیک درآورده و لاستیک را بیرون بکشید.

چرخ زاپاس و ابزار تعویض چرخ

با بررسی منظم میزان فشار باد لاستیک زاپاس می توانید از آن به هنگام نیاز استفاده نمایید. باد زاپاس را در بالاترین حد استاندارد خود نگه دارید تا در هر شرایطی (سرعت بالا/پایین، بارهای مختلف) بتوانید از آن استفاده کنید. لاستیک زاپاس در محل خود در عقب خودرو قرار دارد.

هشدار ⚠️

تعویض چرخ جلو

هنگامی که زیریکی از چرخ های جلو جک زده آید، حتی درگیر کردن دنده و قرار دادن صحیح جک به زیر خودرو نمی تواند از حرکت و در رفتن احتمالی خودرو جلوگیری نماید. در این حالت باید حتما ترمز دستی را کاملا بالا کشیده و دو طرف چرخ که به حالت قطری رو به روی چرخ پنچر قرار دارد مانعی قرار دهید.

پس از انجام عملیات فوق هر چه سریعتر، فشار باد چرخ را بازدید نمایید و در صورت نیاز در حد تعیین شده تنظیم کنید.

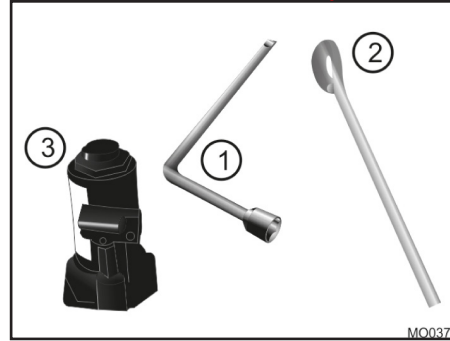

- ابزار
- ۱- آچار چرخ
 - ۲- آچار جک
 - ۳- جک

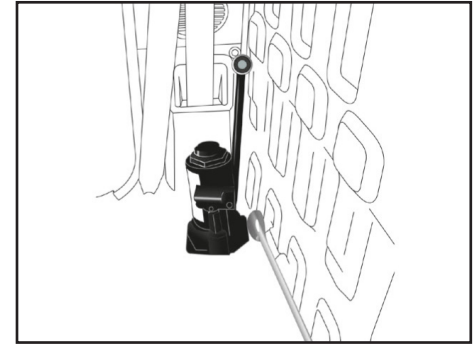

ابزار تعویض چرخ

⚠ هشدار

- برای تعویض چرخ و سایر تعمیرات، خودرو را کاملاً به خارج از جاده ببرید.
- اگر احساس کردید که به درستی قادر به تعویض چرخ نیستید، خودرو را به کنار جاده برده و از یک سرویس کار سیار کمک بگیرید.
- بار بیش از حد مجاز به جک وارد نیاورید.
- هنگام جک زدن، تنها از محل های مناسب تعیین شده استفاده نمایید.

دقت نمایید که هیچگاه نباید زیر سپرها و سایر نقاط خودرو (به جز محل های تعیین شده) جک زد.

- هنگامی که خودرو را با جک بالا برده اید هرگز زیر آن نروید و مراقب باشید که هیچ قسمت بدناتان زیر خودرو قرار نگرفته باشد.
- هنگامی که زیر خودرو جک زده اید استارت نزنید و موتور را روشن نکنید.

- برای جلوگیری از صدمه و یا خطر احتمالی، تنها از جک قرار داده شده در خودرو و فقط از محل های تعیین شده برای جک زدن، استفاده نمایید.

AutoLibrary

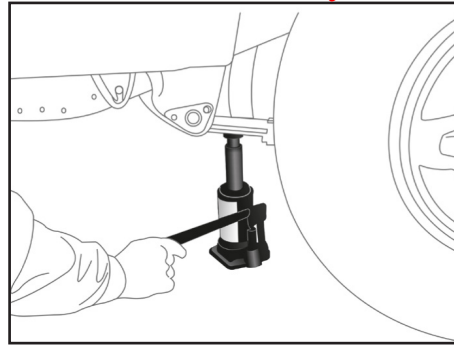

جک زدن زیر خودرو

- ۱- مهره های چرخ را توسط آچار چرخ شل کنید.
- ۲- خودرو را توسط جک از روی زمین بلند نموده تا حدی که چرخ از زمین جدا شود.
- ۳- مهره های چرخ را کاملاً باز کرده و چرخ را خارج نمایید.
- ۴- لاستیک زاپاس را در جای لاستیک باز شده قرار داده و مهره های چرخ را با دست تا آخر سفت نمایید.
- ۵- جک را پایین آورده و از زیر خودرو خارج کنید.
- ۶- تمامی مهره ها را توسط آچار چرخ به ترتیب ضربدری کاملاً محکم کنید.
- ۷- ابزار را در جای ابزار قرار دهید و چرخ را در محل خود بگذارید.

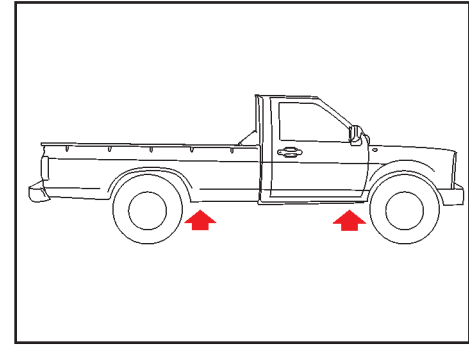

محل جک در زیر خودرو

- جک را در یکی از نقاط نشان داده شده در دوطرف خودرو نزدیک چرخ می خواهید تعویض کنید قرار دهید. مطمئن شوید که جک در سطح هموار و افقی قرار دارد. هرگز با وجود سرنشین در داخل خودرو از جک استفاده نکنید. مطمئن شوید چرخ های جلو کاملاً مستقیم هستند. ترمز دستی را بکشید و خودرو را در دنده یک قرار دهید.



هشدارهای پلیسی جهت پیشگیری از سرقت خودرو

- از پارک کردن خودرو در سطوح شیب دار خودداری کنید زیرا امکان حرکت دادن خودرو بدون نیاز به استارت زدن و روشن کردن آن تا مسافتی نسبتاً طولانی برای سارقین فراهم می شود.
- در ایام تعطیلات، چنانچه خودرو خود را در معابر عمومی پارک نمودید حتماً در ساعات اولیه به آن سر بزنید (استراحت نباید مانع از سرکشی شود).
- در روزهای تعطیل، سارقین خودرو در خیابان ها و کوچه های منتهی به کوهستان کمین می کنند، لذا ضروری است هنگام عزیمت به کوه، خودرو را به یک پارکینگ معتبر بسپارید.
- ساعات اوج گرما در تابستان (بین ساعت ۱۲ تا ۱۵) و ساعات ۴ تا ۵ صبح در فصل زمستان اوج فعالیت سارقین خودرو است. لذا مراقبت بیشتری از خودرو در این ساعت توصیه می شود.
- در اسفند ماه و روزهای پایانی سال مراقبت از خودرو را چندین برابر ایام دیگر نمایید.
- سعی کنید نشانه خاصی که فقط خودتان از آن با خبر باشید در خودرو تعبیه نمایید.
- در هنگام بارندگی های شدید و یا بارش برف بیش از حد معمول به خودرو خود سرکشی کنید.



۹۲ معرفی گاز CNG
۹۵ محفظه موتور و صفحه نمایش جلو
۹۶ تغییر وضعیت سوخت
۹۷ نشانگر مقدار گاز CNG
۹۸ سوختگیری
۹۹ نکات و الزامات ایمنی
۱۰۲ نگهداری و بازدید از خودرو و عیب یابی اولیه سیستم
۱۰۳ عملیات سرویس های دوره ای

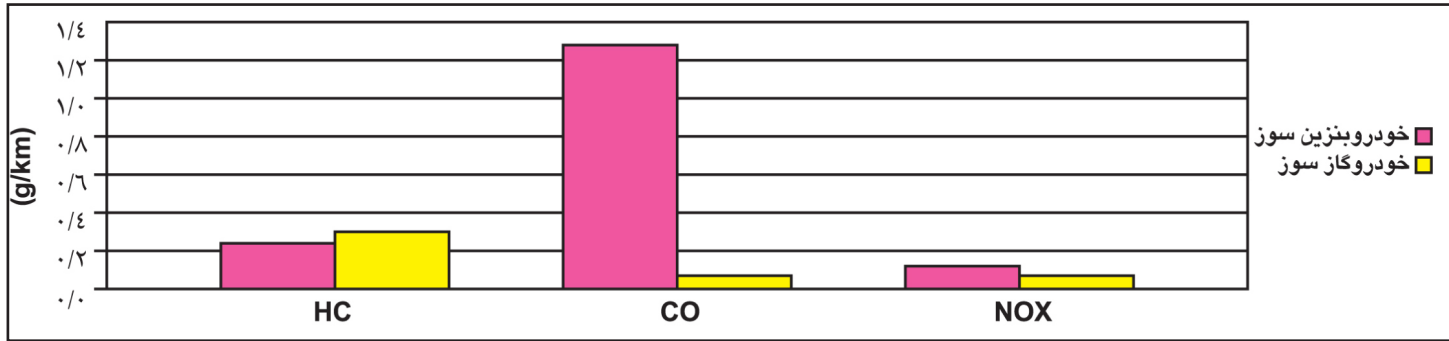

مقایسه با موتورهای بنزینی و دیزلی است، ضمن آنکه احتمال خطر انفجار آنها در هنگام سوانح اتومبیل کمتر است زیرا گاز به آسانی در اتمسفر پخش می شود و بعلت سبکی بطرف بالا حرکت می کند. گاز طبیعی معمولاً در داخل مخزن با فشار ۲۰۰ bar در خودروها ذخیره می شود و با توجه به وزن و اندازه و حجم موتور خودرو، مخزن با حجم های متفاوت به تعداد مورد نیاز بر روی خودروها نصب می شوند. از سوی دیگر می توان گفت، خودروهای دو سوخته، یک باک بنزین دارند، بنابراین پیمایش خودرو با سوخت گاز به پیمایش خودرو با سوخت بنزین اضافه می شود.

در خلال آزمایش هایی که اخیراً بر روی خروجی های اگزوز خودروها، تحت شرایط متفاوت رانندگی در جهان صورت گرفته است، یک خودرو با سوخت گاز طبیعی و یک خودرو مشابه با سوخت بنزین مقایسه شده اند، نمودار فوق بیانگر میزان کاهش در آلاینده های خروجی خودرو گاز سوز می باشد (بدون تعویض کاتالیست اگزوز). استفاده از گاز طبیعی سبب از بین رفتن دوده سیاه و ذرات معلق و همچنین آلاینده هایی می شود که عمدتاً ناشی از موتورهای دیزلی هستند و عامل بوجود آمدن حساسیت و بیماری ریوی از جمله آسم می شود. همچنین مزیت خاص استفاده از گاز طبیعی، صدای کم موتورهای گاز سوز در

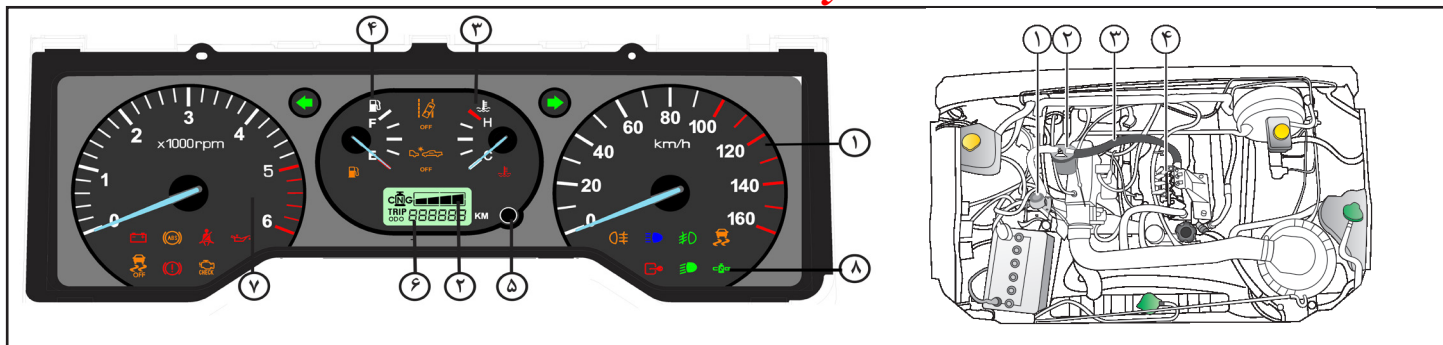

صفحه نمایش جلو

- ۱- سرعت سنج
- ۲- نشانگر وضعیت سوخت CNG
- ۳- درجه حرارت موتور
- ۴- نمایشگر میزان سطح بنزین
- ۵- دکمه صفر کننده مسافت سنج
- ۶- نشانگر دیجیتالی کیلومتر شمار و مسافت سنج
- ۷- دورسنج موتور
- ۸- نشانگر حالت گازسوز خودرو: این نشانگر در صورتیکه روشن باشد یعنی خودرو در حالت گاز و در صورتیکه خاموش باشد خودرو در حالت بنزین سوز است.

قطعات محفظه موتور

(مجهز به سیستم گاز سوز CNG):

- ۱- رگلاتور گاز
- ۲- فیلتر گاز
- ۳- شیلنگ گاز
- ۴- انژکتور گاز

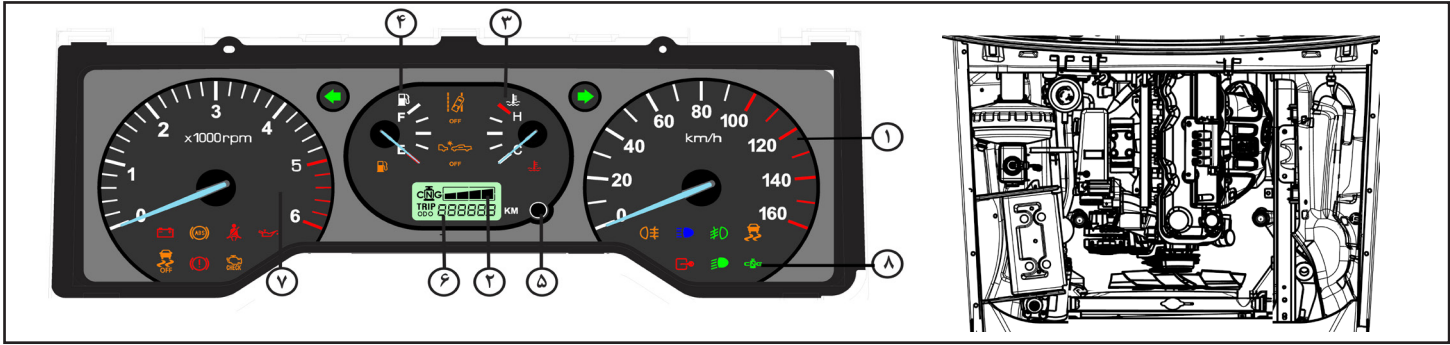

صفحه نمایش جلو

- ۱- سرعت سنج
- ۲- نشانگر وضعیت سوخت CNG
- ۳- درجه حرارت موتور
- ۴- نمایشگر میزان سطح بنزین
- ۵- دکمه صفر کننده مسافت سنج
- ۶- نشانگر دیجیتالی کیلومتر شمار و مسافت سنج
- ۷- دورسنج موتور
- ۸- نشانگر حالت گازسوز خودرو: این نشانگر در صورتیکه روشن باشد یعنی خودرو در حالت گاز و در صورتیکه خاموش باشد خودرو در حالت بنزین سوز است.

قطعات محفظه موتور

(مجهز به سیستم گاز سوز CNG):

- ۱- رگلاتور گاز
- ۲- فیلتر گاز
- ۳- شیلنگ گاز
- ۴- انژکتور گاز

تغییر وضعیت سوخت

شود. پس الزامی است که هیچگاه خودرو بیش از ۱۰۰۰ کیلومتر با یک سوخت کار نکند و حتماً بعد از هر ۱۰۰۰ کیلومتر کارکرد خودرو با یک سوخت حداقل یک مخزن یا باک کامل از سوخت دیگر استفاده شود.

AutoLibrary

نحوه عملکرد خودرو با گاز و بنزین

در زمان استارت زدن خودرو، سیستم به صورت اتوماتیک روی بنزین روشن می‌گردد. پس لازم است که همیشه مقداری بنزین در باک موجود باشد. به همین منظور وقتی خودرو با بنزین کار می‌نماید و مقدار بنزین از حدی پایینتر می‌رود سیستم بطور اتوماتیک روی گاز رفته تا بنزین جهت استارت‌های بعدی موجود باشد.

- در هنگام عملکرد در حالت گاز، در صورت کم بودن مقدار گاز مخزن، خودرو به صورت اتوماتیک به وضعیت بنزین تغییر می‌دهد.

چراغ نشانگر نوع سوخت در روی صفحه کیلومتر قرار دارد. این لامپ نشان می‌دهد که موتور با چه سوختی در حال کار می‌باشد. در صورتی که سوخت خودرو بنزین باشد، لامپ خاموش بوده و در صورتی که خودرو با گاز کار نماید این چراغ روشن می‌گردد.

نکته مهم در خصوص نوع سوخت

مالکان محترم این خودرو باید توجه داشته باشند که استفاده از گاز و بنزین به صورت متناوب الزامی است. در صورتیکه برای مدت زمان طولانی خودرو با گاز و یا بنزین کار نماید ممکن است خودرو دچار مشکلاتی در انژکتورها و دیگر اجزاء

AutoLibrary

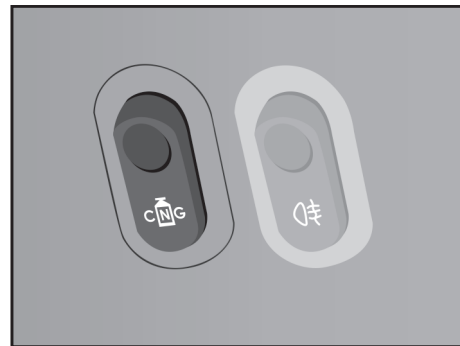

کلید تغییر وضعیت سوخت

با هر بار فشردن و مکث مناسب آن می‌توان نوع سوخت را تغییر داد.

قطعات مربوط به کیت CNG

- یونیت کنترل (ECU) سیستم گاز
- کلید تبدیل سوخت
- فیوزهای سیستم گاز
- شیر برقی گاز
- رگلاتور
- فشارسنج
- مجموعه ریل سوخت گاز
- انژکتورهای گاز
- دسته سیم

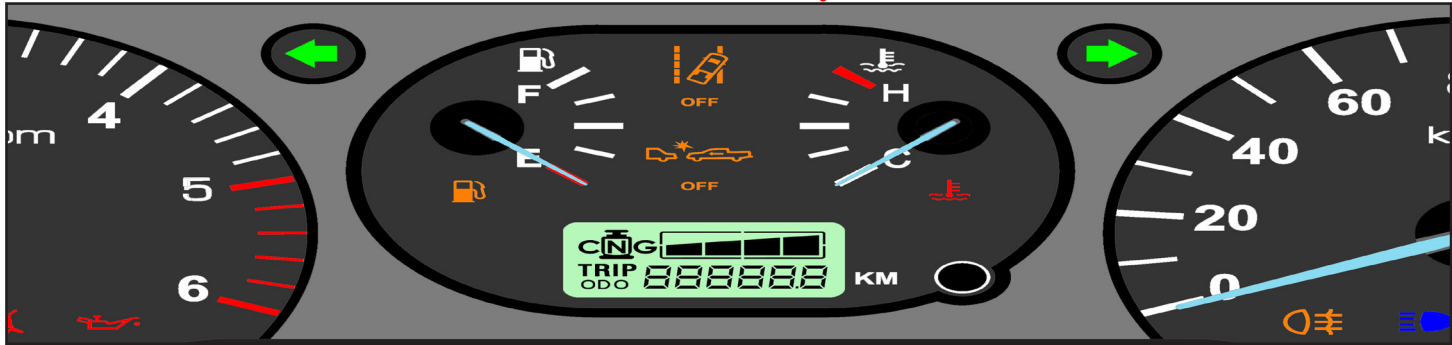

نشانگر مقدار گاز مخزن CNG

بر روی صفحه نمایش جلوی خودرو و در قسمتی که کیلومتر شمار خودرو قرار دارد، نشانگر دیجیتالی سطح مخزن سوخت نیز دیده می شود. این نشانگر بصورت نمودار استوانه ای با پنج سطح، full، ۳/۴، ۱/۲، ۱/۴، empty نمایش داده می شود. که در صورت تمام شدن گاز، نشانگر میزان سوخت CNG شروع به چشمک زدن می کند. (عددی که در قسمت پایین دیده می شود مربوط به مسافت پیموده شده خودرو می باشد.) با توجه به اینکه در بعضی از جایگاه های تغذیه گاز CNG و در برخی از مواقع بدلائیل فنی فشار گاز تغذیه نسبت به فشار استاندارد متفاوت می باشد لذا امکان دارد فشار

و حجم گاز ثابت نبوده و ممکن است زودتر از حد مورد نظر خاموش گردد، در این شرایط هیچ گونه مشکلی در سیستم نمایشگر و یا مصرف بالای گاز وجود ندارد و طبیعی می باشد.

عملکرد چراغ CNG

- در صورت خالی بودن مخزن گاز، چراغ CNG بعد از روشن کردن موتور به حالت چشمک زن در آمده و پس از گرم شدن موتور، خاموش می گردد.
- در صورت وجود گاز در مخزن، چراغ CNG بعد از روشن کردن موتور به حالت چشمک زن در آمده و پس از گرم شدن موتور، سوخت گاز طبیعی به صورت خودکار مورد استفاده قرار خواهد گرفت. در این حالت، چراغ CNG روشن

باقی می ماند.

- در هر یک از دو حالت فوق، در صورت تحریک سوییچ CNG توسط راننده، چراغ CNG خاموش شده و موتور پس از گرم شدن نیز از سوخت بنزین استفاده خواهد کرد. "

نشانگر نوع سوخت مصرفی

نشانگر وضعیت سوخت بصورت سمبل مخزن و نوشته CNG بر روی صفحه نمایش جلو نشان داده می شود. وقتی خودرو با گاز کار می نماید چراغ نمایشگر روشن می باشد و وقتی که خودرو با سوخت بنزین کار می کند این چراغ خاموش می شود.

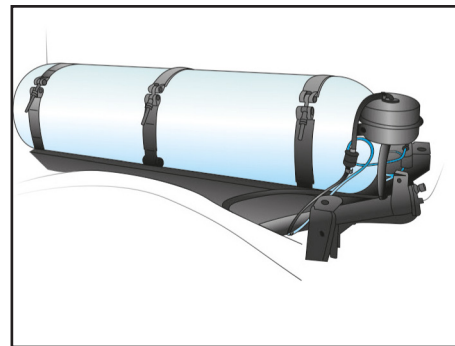

نکات ایمنی در مورد مخزن

مخزن گاز CNG بر اساس ضرایب اطمینان بسیار بالا طراحی شده اند و بخاطر حصول اطمینان از عملکرد آنها و لوله های فشار قوی و اتصالات آنها، بایستی تحت بازرسی های دوره ای قرار گیرند، بنابر این توجه به موارد زیر از طرف استفاده کننده خودرو ضروری می باشد:

- باید از خراشیده شده مخزن جلوگیری شود.
- حفاظ مخزن هر ۶ ماه یکبار چک شود تا بر اثر تکانهای هنگام حرکت در محل نصب خود شل نشده باشد.
- مخزن هر سه سال یکبار مورد بازرسی ادواری قرار می گیرند و برای اینکار باید به مراکز صاحب صلاحیت مراجعه نمود.
- از سالم بودن و اتصال صحیح لوله های خرطومی،

AutoLibrary

کاور لاستیکی متصل به پرکن و نیز محکم بودن بست های لوله خرطومی اطمینان حاصل گردد.

سوختگیری

نحوه سوختگیری سیستم به شرح ذیل است:

- موتور را خاموش کنید.
- پیچ درب شیر پرکن را باز کنید.
- اپراتور جایگاه، پرکن (دیسپنسر) را در محل مخصوص قرار داده و مخزن را پر می نماید.
- پس از تکمیل شدن مرحله سوختگیری، درب شیر پرکن را در محل نشیمنگاه خود محکم نمائید.

توجه

مراکز مجاز ارائه خدمات CNG تحت مدیریت وزارت صنعت، معدن و تجارت و با نظارت اتحادیه کشوری سوخت های جایگزین و خدمات وابسته متولی ارائه خدمات CNG شامل: بازدید های فنی، گواهی سلامت سیستم گاز و تبدیل خودرو به گاز سوز می باشند. آدرس کلیه مراکز در سامانه اطلاعات خودروهای گاز سوز کشور (IRNGV) زیر نظر وزارت صنعت WWW.IRNGV.IR همچنین اتحادیه کشوری سوخت های جایگزین WWW.altfuel.ir به تفکیک استان و شهر موجود و در دسترس می باشد

AutoLibrary

نکات و الزامات ایمنی استفاده از خودروهای گاز سوز:

موارد کلی که توسط راننده هنگام استفاده و سوخت گیری باید رعایت شود عبارتند از :

الف- موارد عمومی ایمنی استفاده کنندگان در خودروهای گاز سوز

- در صورت استشمام هرگونه بوی گاز بویژه صبح ها و پیش از روش کردن خودرو، ابتدا باید شیر اطمینان قطع گاز که بر روی مخزن تعبیه شده است بسته و با استفاده از سوخت بنزین خودرو راه اندازی شده و سریعاً به نمایندگی مجاز مراجعه شود.

- چنانچه خودرو در یک محیط بسته قرار گرفته باشد و نشت گاز محرز شود، باید خودرو به حالت یدک کشیدن یا هل دادن به محوطه باز منتقل شود. در این وضعیت هیچ منبع احتراق نباید فعال شود، هیچگونه سویچ برقی نباید خاموش یا روشن شود و موتور نباید استارت زده شود.

توجه:

در صورت نشت گاز قبل از باز کردن درب های خودرو نهایت دقت و احتیاط لازم است زیرا احتمال جرقه در اثر فعال شدن سویچ های روشنائی، چراغ های داخل خودرو و قطع اتصال باتری وجود دارد.

- توصیه می شود که از ضد یخ در تمامی طول سال چه فصل گرم و چه در فصل سرد استفاده گردد. در صورت عدم استفاده از ضد یخ احتمال آسیب دیدن قطعات سیستم گاز سوز و موتور خودرو وجود خواهد داشت.

ب- موارد احتیاطی و ایمنی در هنگام سوخت گیری:

- قبل از سوخت گیری موتور باید خاموش شود.
- در هنگام سوخت گیری راننده باید از خودرو خارج شده و اجازه داده شود تا سوختگیری توسط اپراتور انجام گیرد.
- راننده باید از بسته شدن درب شیر پر کن مطمئن شود.

۲- نکات ایمنی در مورد کیت:

با توجه به فشار بالای گاز مورد استفاده در خودروهای دو گانه سوز و حساس بودن قطعات

سیستم به هرگونه عیب و ایراد غیر اساسی، استفاده کننده باید از موارد ایمنی مربوط به قطعات کیت اطلاع داشته باشد و نکات ایمنی ذکر شده در دفترچه را با اهمیت تلقی نموده و برای رفع عیب حتماً به مراکز مراجعه نماید.

ایرادات کلی که می تواند توسط شخص

راننده شناسایی شود به شرح زیر است:

الف) نکات ایمنی در مورد لوله های فشار قوی انتقال گاز و در پوش پر کن اتصالات:

راننده باید اطلاعات زیر که همواره در کنار و نزدیک محل پر کن درج می گردد را با دقت مطالعه کند این اطلاعات شامل موارد زیر می باشند.
- نوع سوخت (CNG) می باشد.

- تاریخ انقضای اعتبار استفاده از مخزن گاز که بر روی مخزن حک گردیده است.

- فشار سرویس سیستم در صورتیکه لوله های انتقال سوخت آسیب دیده باشند، باید در مراجعه به نمایندگیهای مجاز تعویض شوند. (هر گونه عملیات تعمیر لوله های سوخت رسانی ممنوع می باشد.) در صورت مشاهده هر کدام از موارد زیر در اتصالات و لوله های فشار قوی باید به نمایندگی های مجاز مراجعه شود:

- هر گونه زنگ زدگی، خوردگی، ساییدگی و یا خرابی ناشی از ضربه در اتصالات لوله های فشار قوی گاز.

- لاغر شدن پیچ های اتصال مخزن (در اثر تنش)، بریدگی های اتاق (ترک ها) و فرسایش فلزهای اتاق و یا فریم مخزن و...

- هر گونه پیچ خوردگی، خرابی و سائیدگی پوشش لوله های انتقال گاز و شیلنگ های قابل انعطاف.

به این نکته بایستی توجه داشت که تمامی موارد فوق در مراکز و تعمیرگاههای مجاز، سالی یکبار مورد بررسی قرار می گیرند. همواره بعد از سوخت گیری برای جلوگیری از ورود گرد و غبار، مایعات، و سایر موارد باید درپوش شیر پر کن در جای خود بسته شود. با توجه به مطالب فوق، موارد زیر در ارتباط با وسائل اطمینان تخلیه فشار باید مورد بازرسی های دوره ای قرار گیرند:

فعالتهای حرارتی (مانند جوشکاری) که در نزدیکی لوله های فشار قوی گاز و با اتصالات انجام می شود باید به گونه ای انجام شود که افزایش دمای لوله های انتقال گاز و اتصالات نسبت به دمای محیط بیشتر نشود. در غیر اینصورت باید از عایق های حرارتی استفاده شود.

در صورت مشاهده هر گونه سوراخ و یا وجود ترک های سطحی روی لوله های لاستیکی باید به مراکز و تعمیرگاههای مجاز مراجعه شود. در صورت عدم استفاده از سیستم سوخت رسانی گاز طبیعی بنا به هر دلیل برای مدت طولانی باید شیر قطع کن اصلی سیستم CNG حتما بسته باشد. به هنگام بروز شکستگی یا گسیختگی در لوله های انتقال گاز، برای جلوگیری از انباشت گاز، جریان گاز از مخزن با بسته شدن شیر مخزن بصورت کامل قطع گردد.

ب) الزامات ایمنی وسایل اطمینان تخلیه فشار:

در سیستم گاز رسانی فشار قوی برای اطمینان از عدم افزایش فشار بیش از حد مجاز که معادل \bar{bar} ۲۶۰ می باشد، شیر مخزن گاز CNG مجهز به وسایل یا مکانیزم های ایمنی زیر می باشد:

- وسیله اطمینان تخلیه فشار جهت جلوگیری از افزایش فشار بیش از حد، داخل مخزن که شامل مکانیزم های زیر است:
- صفحه حساس به فشار
- قطعه حساس به دما
- وسیله اطمینان از جریان بیش از حد گاز CNG در صورتی که لوله های فشار قوی آسیب

AutoLibrary

دیده باشد و دچار نشستی و جریان گاز به فضای آزاد شده باشد این وسیله جریان گاز را قطع می کند.

ج) نکات ایمنی در مورد کاهنده فشار (رگلاتور):

- لازم است استحکام محل قرار گیری رگلاتور و عدم لقی و جابجایی آن به صورت ماهیانه کنترل شود.

- به علت افت فشار شدید، دما در محل رگلاتور شدیداً افت می کند و در صورت قطع شدن و یا گردش غیر کافی مایع گرم کننده رگلاتور، ممکن است بعد از روشن نمودن خودرو در محل رگلاتور یخ زدگی دیده شود. در صورت مشاهده هرگونه یخ زدگی در اطراف رگلاتور باید به نمایندگی های مجاز مراجعه شود.

- از آنجائیکه رگلاتورها بوسیله آب رادیاتور که از سر سیلندرها عبور می کنند، گرم می شوند، بایستی از ضدیخ های مجاز که بر روی عملکرد رگلاتور تأثیر منفی ندارند، استفاده شود.

- بایستی دقت شود که وزن مربوط به رگلاتور را لوله انتقال گاز متصل به آن تحمل نکند در صورت مشاهده هر گونه تغییر حالت در لوله گاز متصل به رگلاتور، یا خارج شدن لوله از بست های

نگهدارنده بایستی به نمایندگیهای مجاز مراجعه شود.

در صورت مشاهده هر گونه لقی در محل اتصال شیر برقی و یا بقیه اتصالات مربوط به لوله و شیلنگهای انتقال گاز باید به مراکز تعمیر مجاز مراجعه شود.

د) سایر موارد ایمنی قابل توجه:

- هنگام شستشوی داخل موتور باید از تماس مایع شستشو با اتصالات و تجهیزات سیستم گازسوز جلوگیری شود.

- مخزن و تسمه های نگهدارنده آن از نظر علائم خرابی باید بازرسی شوند. در صورت مشاهده هر گونه آسیب دیدگی در مجموعه مخزن، باید در تعمیرگاههای مجاز بازرسی دقیق انجام شود.

- مخزن باید جداگانه مورد بررسی قرار گرفته و هم چنین از لحاظ نصب صحیح مورد بازرسی قرار گیرد.

- لوله ها و شیلنگها از نظر نشستی (با استفاده از محلول آب و صابون)، خرابی، فرسایش و علائم استهلاک یا خوردگی باید بازرسی شوند.

- در صورت وقوع هر گونه سانحه یا تصادف شدید رانندگی، بدلیل امکان جدا شدن مخزن از حفاظ لوله های انتقال، خودرو برای کنترل

رعایت این موارد ساده می تواند موجب تضمین ایمنی و افزایش طول عمر خودرو شود.

- از ریختن هر گونه مایع اسید یا باز، روی مخزن که موجب از بین رفتن رنگ و نهایتاً خوردگی مخزن فلزی می شود یا در مورد مخزن کامپوزیتی باعث از بین رفتن لایه رزین می شود باید جدا پرهیز شود.

- در صورت صدمه دیدن یا زنگ زدگی شیر پر کن گاز یا لوله های رابط آن، سیستم باید برای بازرسی و تعمیر به نمایندگی های مجاز ارجاع شود.

نگهداری و بازدید خودرو

جدول زمانی موارد مربوط به نگهداری و بازدید خودرو گاز سوز در انتهای دفترچه ارائه شده است.

علاوه بر موارد مطرح شده در این جدول، مواردی نیز به عنوان بازرسی های هفتگی توسط مالک خودرو توصیه می شود:

- کنترل وضعیت ظاهری شیلنگ های آب و گاز رگلاتور و اتصالات آنها
- کنترل محل اتصالات رگلاتور، شیر برقی بنزین، شیر پر کن گاز
- اطمینان از محکم بودن اتصالات الکتریکی قابل دسترس
- اطمینان از گرم شدن رگلاتور توسط آب رادیاتور خودرو

مخزن باید به نمایندگیهای مجاز به منظور انجام بازرسی ها مراجعه نماید.

- باید دقت شود که مخزن توسط تسمه های نگهدارنده به خوبی مهار شده باشد به این معنی که هیچگونه لقی، حرکت طولی و شل بودن پیچ ها در محل نصب مشاهده نشود.

- باید دقت شود پیچ های اتصال تسمه ها به بدنه محکم و در جای خود قرار داشته باشند.

- باید دقت شود که لوله های سوخت و تخلیه بطور مناسب و محکم به خودرو متصل شده باشند.

- دقت شود که واشرهای لاستیکی زیر تسمه ها به خوبی در جای خود قرار گرفته باشند و تاب خوردگی و یا تغییر شکل نداشته باشند.

- در صورت صدمه دیدن شیر یا لوله های رابط شیرهای اطمینان یا وسایل تخلیه فشار و مخزن، سیستم باید برای بازرسی به نمایندگیهای مجاز ارجاع شود.

- در صورت استشمام بوی گاز در اطراف مخزن یا لوله های رابط، خودرو باید برای بازرسی به نمایندگیهای مجاز ارجاع شود.

- هیچگونه فرو رفتگی در سطح روی مخزن نباید وجود آید.

- هرگز از سوهان برای زدودن خوردگی سطحی مخزن استفاده نشود.

- عملکرد کاهنده فشار در رگلاتور را مورد بررسی قرار دهید.

شده، اجتناب نمایید، زیرا باعث سوختن ECU خواهد شد.

- در صورت خرابی سیستم گاز سوز در حین رانندگی، بررسی کنید که آیا این حالت در موقعیت بنزین سوز نیز رخ می دهد یا خیر.

- در صورت کنترل موارد ذکر شده و عدم رفع عیب خودرو، با یکی از نمایندگی های مجاز تماس بگیرید و از تعمیرات یا تنظیمات توسط خودتان یا نمایندگی هایی به غیر از نمایندگی های مجاز جداً خودداری نمایید، زیرا باعث عدم اعتبار گارانتی خودرو خواهد شد.

عملیات تعمیراتی سیستم CNG

جهت تعمیرات در بازه های زمانی معین و رانندگی با سیستم CNG، توجه ویژه ای به موارد زیر داشته باشید:

- تنظیم سوپاپها
- بازدید شمع ها و کابل های جرقه
- کنترل دور آرام (بررسی شرایط عملکرد) و قطعات مرتبط
- عملکرد خودرو در حالت کارکرد با بنزین با توجه ویژه به سنسور لامبدا
- خواندن کدهای خطا
- مکش هوا را مورد بررسی قرار دهید.

نگهداری و بازدید از خودرو

در استفاده از خودروی گاز سوز موارد زیر را رعایت نمایید:

رعایت این موارد ساده و بازرسی هفتگی یا ماهیانه، علاوه بر جلوگیری از بروز خطر، طول عمر خودرو را نیز افزایش می دهد.

موارد قابل بازدید:

- ۱- نشت گاز از مخزن و اتصالات
- ۲- سوراخ شدگی و یا وجود ترکهای سطحی روی لوله های لاستیکی
- ۳- محکم بودن کانکتور اتصالی قطعات الکتریکی نظیر شیر قطع کن گاز و...

۴- سالم بودن فیوزها

۵- محکم بودن محل اتصال رگلاتور، شیر سوخت گیری، شیر برقی و لوله های فشار قوی

عیب یابی

- اگر خودرو قادر به کارکرد در حالت CNG نباشد، موارد زیر را بررسی کنید:

- آیا مقدار کافی گاز در مخزن وجود دارد؟
- آیا مقدار بنزین کافی جهت استارت در حالت بنزین وجود دارد؟
- آیا فیوزها سالم هستند؟
- از بکار بردن فیوزهایی بغیر از موارد توصیه

مقدار مسافت (کیلومتر)												انواع سرویس ها	
۱۹۰	۱۷۰	۱۵۰	۱۳۰	۱۱۰	۹۰	۷۰	۵۰	۳۰	۲۰	۱۰	۱		در هزار کیلومتر
هر ۳۰۰۰۰ کیلومتر												تعویض فیلتر گاز CNG کم فشار	
هر ۱۰۰۰۰ کیلومتر												بازدید و تنظیم فشار رگلاتور	
بازدید	بازدید	بازدید	بازدید	بازدید	بازدید	بازدید	بازدید	بازدید	بازدید	بازدید	بازدید	بازدید	بازدید اجزاء مکانیکی کیت
بازدید	بازدید	بازدید	بازدید	بازدید	بازدید	بازدید	بازدید	بازدید	بازدید	بازدید	بازدید	بازدید	بست ها و شیلنگ های آب و گاز
بازدید	بازدید	بازدید	بازدید	بازدید	بازدید	بازدید	بازدید	بازدید	بازدید	بازدید	بازدید	بازدید	اتصالات لوله های فشار قوی
بازدید	بازدید	بازدید	بازدید	بازدید	بازدید	بازدید	بازدید	بازدید	بازدید	بازدید	بازدید	بازدید	وایر شمع ها
بازدید	بازدید	بازدید	بازدید	بازدید	بازدید	بازدید	بازدید	بازدید	بازدید	بازدید	بازدید	بازدید	انجام تست نشستی کلیه اجزای سیستم
هر ۲۰۰۰۰ کیلومتر												بازدید واشر شیر تغذیه سوخت گاز	
هر ۵۰۰۰۰ کیلومتر												بازدید مخزن گاز	
هر ۲۰۰۰۰ کیلومتر												بازدید لوله های گاز CNG فشار قوی	
هر ۷۵۰۰۰ کیلومتر												تعویض فیلتر مسیر گاز فشار قوی	
هر ۳۶ ماه یکبار در مراکز ذیصلاح (مطابق با استاندارد ملی ۹۴۲۶)												تعیین صلاحیت مجدد مخزن و انجام تست هیدرو استاتیک و تست نشستی	
مطابق روش اجرایی تمدید برچسب سوخت گیری در مراکز ذیصلاح												تعویض مجوز سوخت گیری پس از اطمینان از صحت سیستم گاز (مطابق دستورالعمل های تمدید برچسب سوخت گیری)	
مطابق با تاریخ انقضا مندرج بر روی مخزن گاز												تعویض مخزن گاز	

۶

هشدار

در مواقع اضطراری نظیر وقوع تصادف، آتش سوزی و غیره نیاز به بازرسی فوری مطابق رویه های فوق الذکر می باشد.

نکته

عمر مخزن گاز CNG به مدت ۱۵ سال پس از تاریخ ساخت می باشد و پس از آن می بایست مخزن تعویض گردند. چنانچه به هر دلیلی کیلومتر شمار خودروی شما کار نمی کند در اسرع وقت به نزدیکترین نمایندگی مجاز شرکت سایپا یدک مراجعه نمایید.

توجه

تأکید می شود که موارد ذکر شده توسط نمایندگی های مجاز شرکت سایپا یدک انجام می شوند و نباید مشتری راساً سیستم را باز یا تعمیر نماید. در صورت عدم مراجعه مالک خودرو به مراکز مجاز تعیین شده جهت انجام بازدید های فنی و عدم دریافت گواهی سلامت سیستم CNG در بازه زمانی تعیین شده در دوره گارانتی و وارانتی، عواقب آن بر عهده مالک خودرو می باشد.

۶

میزان مصرف سوخت برای مدل دوگانه سوز Z24NIEEBM+

	برون شهری	درون شهری	ترکیبی
مصرف بنزین Lit/100km	۹/۵	۱۶/۱۹	۱۲.۱۲
مصرف گاز m ³ /100km	۹/۴۱	۱۷/۸۷	۱۲.۷۱

براساس استاندارد ملی ایران به شماره ۲-۴۲۴۱

دارندگان محترم خودروهای دوگانه سوز برای حفظ ایمنی و سلامتی جانی خود و خانواده لازم است موارد ذیل را کاملا رعایت نمایند.

- ۱- عدم اقدام به عملیات سوخت گیری گاز خودرو های فاقد معاینه فنی
- ۲- جلوگیری از تحمیل دمای بالا به مخزن و سیستم گاز رسانی
- ۳- رعایت فاصله مجاز سوخت گیری خودروها در جایگاه های سوخت
- ۴- عدم انجام هرگونه جابجایی مکانی مخزن و متعلقات سیستم گاز رسانی
- ۵- عدم انجام تعمیرات و هرگونه تغییرات در سیستم های سوخت رسانی خارج از نمایندگی ها و مراکز مجاز
- ۶- مراجعه به نمایندگی های مجاز در صورت شک و تردید نسبت به آسیب دیدگی مخزن
- ۷- مراجعه به نمایندگی های مجاز در صورت شنیدن صدای غیر معمول ناشی از شکستگی
- ۸- مراجعه به نمایندگی های مجاز در صورت قرار گرفتن مخزن در معرض مواد شیمیایی خورنده
- ۹- مراجعه به نمایندگی های مجاز در صورت شنیدن صدای غیر عادی ناشی از شل بودن اتصالات
- ۱۰- مراجعه به نمایندگی های مجاز در صورت مشاهده هرگونه آثار ناشی از سائیدگی، ضربه جسم سخت به مخزن و بریدگی سطح مخزن
- ۱۱- مراجعه به نمایندگی های مجاز در صورت بروز آتش سوزی و در معرض گرمای شدید قرار گرفتن مخزن
- ۱۲- مراجعه به نمایندگی های مجاز در صورت مشاهده عیوب ظاهری نظیر نیش، دفرمگی، رنگ پریدگی و جابجا شدن مخزن
- ۱۳- مراجعه به مراکز بازرسی تکمیلی مخزن برای نصب مجدد مخزن در صورت جداسازی مخزن از خودرو
- ۱۴- اقدام جهت بازرسی سیستم سوخت رسانی در صورت بروز سانحه و تصادف از ناحیه عقب خودرو و یا سانحه شدید
- ۱۵- مراجعه به نمایندگی مجاز در صورت عملکرد نامناسب خودرو در حالت گاز سوز
- ۱۶- مراجعه به نمایندگی های مجاز در صورت عدم عملکرد کلید تبدیل سوخت



هشدارهای پلیسی جهت پیشگیری از سرقت خودرو

- از پارک کردن خودرو در سطوح شیب دار خودداری کنید زیرا امکان حرکت دادن خودرو بدون نیاز به استارت زدن و روشن کردن آن تا مسافتی نسبتاً طولانی برای سارقین فراهم می شود.
- در ایام تعطیلات، چنانچه خودرو خود را در معابر عمومی پارک نمودید حتماً در ساعات اولیه به آن سر بزنید (استراحت نباید مانع از سرکشی شود).
- در روزهای تعطیل، سارقین خودرو در خیابان ها و کوچه های منتهی به کوهستان کمین می کنند، لذا ضروری است هنگام عزیمت به کوه، خودرو را به یک پارکینگ معتبر بسپارید.
- ساعات اوج گرما در تابستان (بین ساعت ۱۲ تا ۱۵) و ساعات ۴ تا ۵ صبح در فصل زمستان اوج فعالیت سارقین خودرو است. لذا مراقبت بیشتری از خودرو در این ساعت توصیه می شود.
- در اسفند ماه و روزهای پایانی سال مراقبت از خودرو را چندین برابر ایام دیگر نمایید.
- سعی کنید نشانه خاصی که فقط خودتان از آن با خبر باشید در خودرو تعبیه نمایید.
- در هنگام بارندگی های شدید و یا بارش برف بیش از حد معمول به خودرو خود سرکشی کنید.



فصل ۷ - نگهداری و گارانتی خودرو

نگهداری سیستم ترمز ۱۰۸

نگهداری سیستم فرمان هیدرولیک ۱۱۰

نگهداری توسط مالک خودرو ۱۱۱

محفظه موتور ۱۱۲

روغن موتور و فیلتر روغن ۱۱۳

سیستم خنک کاری موتور ۱۱۵

تعویض تیغه های برف کن ۱۱۷

مراقبت از لاستیک ها و چرخ ها ۱۱۸

نگهداری از باتری ۱۲۳

تعویض لامپ ها ۱۲۴

تعویض روغن ها ۱۲۶

نگهداری بدنه خودرو ۱۲۹

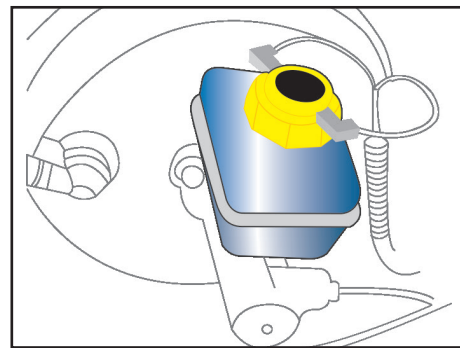

بازدید عملکرد بوستر ترمز

صحت کار بوستر ترمز را بشرح زیر مورد بازرسی و آزمایش قرار دهید:

۱- پدال ترمز را چند بار فشار داده و سپس آن را پایین نگه دارید استارت بزیند، پس از روشن شدن موتور پدال ترمز به آرامی پایین می رود.
۲- پدال ترمز را فشار داده و موتور را خاموش کنید. حدود ۳۰ ثانیه پدال را پایین نگه دارید.

در این لحظه پدال نه بالا می رود نه پایین
۳- مجدداً استارت زده و اجازه دهید به مدت ۲ دقیقه موتور روشن باشد. سپس آنرا خاموش کنید. اکنون چندین بار پدال ترمز را فشار دهید. باید با هر بار فشار دادن، حرکت پدال کاهش یابد. در صورت عدم صحت موارد فوق، سیستم ترمز معیوب بوده و بایستی به یکی از نمایندگی های مجاز سایپادک مراجعه نمایید.

AutoLibrary

بازدید روغن ترمز

سطح روغن ترمز را بازدید نمایید. سطح روغن در داخل مخزن مربوطه باید بین MAX (حداکثر) و MIN (حداقل) باشد. چنانچه سطح روغن پایین تر از MIN بوده و یا چراغ ترمز روشن شود می بایست روغن به آن اضافه نمایید تا به خط MAX برسد.

قبل از اضافه کردن روغن، اطراف در مخزن مربوطه را برای جلوگیری از هر گونه ورود مواد اضافه به داخل روغن پاک نمایید.

توجه داشته باشید که با طی مسافت های زیاد مقدار روغن ترمز کاهش می یابد. در صورتیکه سطح روغن ترمز در مخزن بسیار پایین باشد و یا نیاز به پر نمودن مجدد در فواصل کوتاه وجود داشته باشد حتماً به یکی از نمایندگی های مجاز مراجعه نمایید. چون وانت زامیاد مجهز به سیستم ترمز ABS می باشد لذا روغن ترمز استفاده شده در این خودرو باید از نوع DOT 4 باشد.

نکات زیست محیطی

روغن ترمز

مایع ترمز (روغن ترمز) ترکیبی سنتزی می باشد که قسمت اعظم آن را ترکیبات پلی گلیکول اتری تشکیل می دهد لذا از ریختن آن بر روی خاک و آب و آلوده کردن آنها جدا خودداری نمایید.

⚠ احتیاط

فقط از روغن ترمز استاندارد و مخصوص استفاده نمایید.

هرگز انواع مختلف روغن را با یکدیگر مخلوط نکرده و مورد مصرف قرار ندهید.

⚠ هشدار

روغن ترمز شدیداً سمی است و باید در ظرف سر بسته و دور از دسترس کودکان نگه داشته شود در صورت خوردن روغن ترمز، سریعاً به پزشک مراجعه کنید.

⚠ توجه

به دلیل احتمال آتش سوزی، مراقب باشید، روغن ترمز روی موتور گرم نریزد.

⚠ توجه

روغن ترمز سطوح رنگ شده را خراب می کند. روغن را ابتدا با یک تکه پارچه تمیز جمع کنید و سپس محل را با آب و شامپوی مخصوص خودرو بشویید.

AutoLibrary

نکات زیست محیطی

لنت ترمز / صفحه کلاچ

به رغم رعایت قانون ممنوعیت استفاده از مواد دارای آزبست و استفاده از لنت های ترمز / صفحه کلاچ با الیاف جایگزین آزبست در تمامی محصولات گروه خودرو سازی سایپا، متاسفانه در بازار غیردولتی لنتهای ترمز / صفحه کلاچ وارداتی غیرمجاز به وفور یافت می شوند. لذا توصیه می شود در هنگام تعویض لنتهای ترمز / صفحه کلاچ ترجیحاً به یکی از نمایندگی های مجاز مراجعه نموده و یا در هنگام خرید این قطعات به عبارت (Free Asbestos) توجه نمایید.

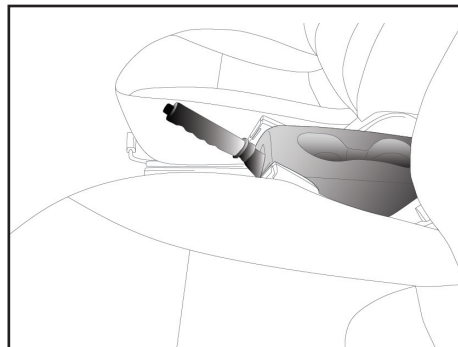

بازدید ترمز دستی

توجه داشته باشید که ترمز دستی باید قادر باشد تا در شیب های تند به تنهایی خودرو را نگهدارد. در حالیکه اهرم ترمز دستی تا انتها خوابیده است، اهرم را بالا کشیده و صدای دندانه ها (تیک) را بشمارید. اگر تعداد دندانه ها درست نباشد (۴ تا ۶ تیک) جهت تنظیم به یکی از نمایندگی های مجاز مراجعه نمایید.

روغن مجاز

روغن مجازی که در سیستم فرمان هیدرولیک می تواند مورد استفاده قرار گیرد.

ATF II

توجه ⚠

ورود هرگونه گرد و غبار و ذرات خارجی به داخل روغن هیدرولیک، منجر به بروز آسیب جدی در سیستم فرمان هیدرولیک خودروی شما خواهد گردید.

AutoLibrary

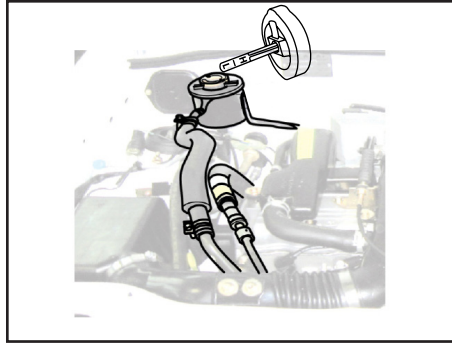

بررسی سطح روغن فرمان هیدرولیک

سطح روغن هیدرولیک باید به طور مرتب بازدید شود. برای این منظور می بایست موتور خاموش بوده و خودرو روی سطحی صاف باشد. سطح روغن هیدرولیک را در مخزن آن بررسی نمایید.

این سطح باید بین دو نشانه L و H میله نشانگر نصب شده روی درب مخزن باشد. قبل از افزودن روغن هیدرولیک اطراف درب مخزن روغن را کاملاً تمیز نمایید.

نکات زیست محیطی 🌱

گریس، روان کارها

گریس و روان کارها عمدتاً دارای عناصری مثل سدیم، کلسیم، آلومینیوم، باریم و مس هستند و به جهت بالا بردن خاصیت گریس در کاهش ساییدگی، ترکیب دی سولفیدمولیبدن نیز به آن اضافه شده است لذا مواظب نشستی آن از خودروها و ریزش آن به آب و خاک باشیم.

اگر سطح روغن پایین است، تا نشانه H روی میله نشانگر مخزن، روغن بیافزایید. در صورتی که نیاز به افزودن روغن فرمان هیدرولیک به طور غیرمعمول باشد، خودرو را برای بازدید به یک نمایندگی مجاز شرکت سایپادک ببرید.

حداقل هر ماه یک مرتبه موارد ذیل بررسی گردد:

- سطح مایع خنک کننده موتور در مخزن آن
- عملکرد چراغ‌های بیرونی خودرو (شامل چراغ های ترمز، چراغ‌های راهنما و فلاشر)
- سطح روغن هیدرولیک فرمان
- سطح روغن موتور
- سطح روغن ترمز

حداقل هر سال دو مرتبه موارد ذیل بررسی گردد: (مثلاً هر بهار و پاییز)

- عملکرد برف پاک کن و پاشش مایع شیشه شوی (تیغه های برف پاک کن را با پارچه ای تمیز که با مایع شیشه شوی مرطوب شده است، پاک نمایید).
- کمربند ایمنی به جهت قرارگیری و عملکرد صحیح آن
- وضعیت لاستیک چرخ ها

هشدار

در حین رانندگی با خودرو موارد ذیل بررسی گردد:

- تغییر صدای آگزوز و یا تغییر بوی گازهای خروجی از آگزوز
- لرزش در غربیلک فرمان
- افزایش یا کاهش نیروی لازم برای چرخاندن فرمان خودرو (دقت کنید که غربیلک نسبت به جهت مستقیم خود تغییر ننماید).
- شنیده شدن صدای غیرعادی، کشیده شدن خودرو به یک سمت، افزایش اندازه حرکت پدال یا سفت شدن پدال در هنگام توقف خودرو
- تغییر در عملکرد گیربکس (سطح روغن گیربکس)
- عملکرد ترمزدستی
- نشستی مایعات از خودرو (توجه داشته باشید که چکیدن قطرات آب از سیستم کولر پس از استفاده از آن، عادی است).

موارد زیر مجموعه ای از بررسی ها و بازدیدهایی است که باید در فواصل زمانی ذکر شده (بسته به نوع کارکرد خودرو)، توسط مالک خودرو یا مکانیک ماهر انجام پذیرد، تا رانندگی راحت تر و با اطمینان بیشتری صورت گیرد.

هر گونه مشکلی را سریعاً به نمایندگی مجاز شرکت سایپا پدک یا یک مکانیک مجرب اطلاع دهید، تا شما را برای تعمیر یا تنظیم، راهنمایی نماید.

هزینه‌های مربوط به نگهداری توسط مالک خودرو شامل گارانتی نبوده و هزینه خدمات، قطعات و روغن مصرفی از مالک دریافت می‌شود.

AutoLibrary

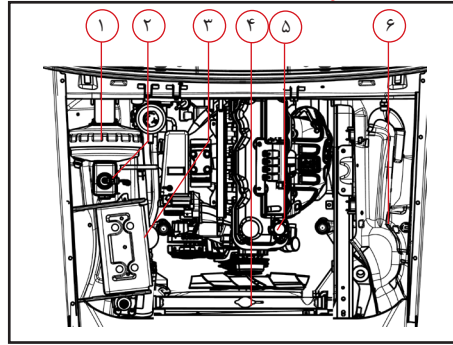

راهنمای محفظه موتور (خودرو راست فرمان)

- ۱-بوستر ترمز
- ۲-مخزن روغن ترمز
- ۳-باتری
- ۴-رادیاتور و درب آن
- ۵-درب محفظه روغن
- ۶-مخزن مایع خنک کننده موتور

محفظه موتور (مطابق مدل خودرو)

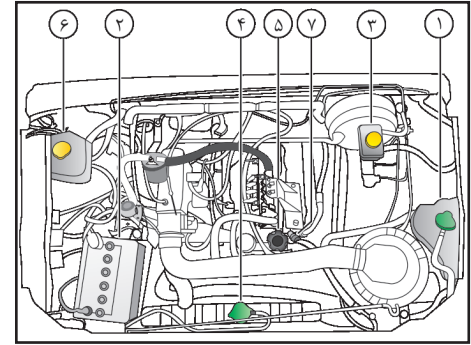

راهنمای محفظه موتور

(مجهز به سیستم انژکتوری)

- ۱- مخزن مایع خنک کننده موتور
- ۲- باتری
- ۳- مخزن روغن ترمز
- ۴- درب رادیاتور
- ۵- درب محفظه روغن موتور
- ۶- مخزن مایع شیشه شوی
- ۷- میله نشانگر سطح روغن موتور

نکات زیست محیطی

روغن موتور

- محیط زیست را با تعویض بیش از حد روغن آلوده نکنیم.

- رنگ روغن به تنهایی ملاک مناسبی برای تشخیص کیفیت روغن موتور و تعویض آن نیست.

- پایه‌ی اکثر روغن‌های موتور، نفت خام می‌باشد. لذا با مصرف بهینه آن در حفاظت از منابع بکوشیم.

- در هنگام تعویض روغن خودرو مراقب نشتی‌ها بوده و از تخلیه روغن مصرف شده (روغن سوخته) بر روی خاک و آب جداً خودداری کنیم.

AutoLibrary

اگر سطح روغن نزدیک یا روی L بود، مقداری روغن بیافزایید تا سطح آن به F برسد.

توجه کنید که نباید بیش از حد روغن اضافه گردد.

تنها از روغن موتور مورد تأیید استفاده نمایید. (به قسمت روغنهای توصیه شده در همین فصل رجوع نمایید).

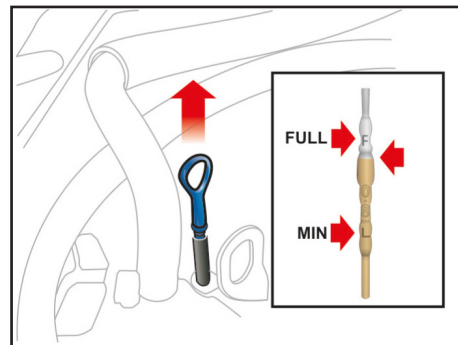

هشدار

- تماس طولانی مدت پوست با روغن موتور کارکرده می‌تواند باعث سرطان پوست گردد. بنابراین پس از کار با روغن موتور کارکرده، پوست خود را با آب و صابون بشوئید.

- روغن موتور را دور از دسترس کودکان قرار دهید.

بررسی سطح روغن موتور

- 1- خودرو را در سطحی صاف قرار دهید.
 - 2- موتور را روشن نموده و بگذارید تا به دمای معمول کاری خود برسد.
 - 3- موتور را خاموش کرده و چند دقیقه صبر کنید تا روغن به کارتل برگردد.
 - 4- میله نشانگر سطح روغن را بیرون کشیده، تمیز نمایید و دوباره آنرا کاملاً در محل خود داخل نمایید.
 - 5- میله نشانگر سطح را دوباره بیرون بکشید و این بار به محلی که روغن به آن رسیده است (سطح روغن) توجه نمایید.
- سطح روغن باید بین دو علامت F و L باشد.

تعویض روغن موتور و فیلتر روغن

فواصل زمانی تعویض روغن موتور و فیلتر آن را طبق برنامه زمانی نگهداری خودرو رعایت نمایید.

۱- موتور را برای چند دقیقه روشن نموده و سپس آن را خاموش نمایید. درب محفظه روغن موتور را بردارید.

۲- با برداشتن درب محفظه روغن و باز کردن پیچ تخلیه، روغن را در یک ظرف مناسب، تخلیه نمایید.

۳- در این مرحله فیلتر روغن را با آچار مخصوص آن باز نمایید.

۴- با یک تکه پارچه تمیز محل نصب فیلتر را پاک نمایید.

۵- اورینگ فیلتر روغن جدید را به مقداری روغن آغشته نمایید.

۶- پس از آنکه روغن کاملاً تخلیه شد، پیچ تخلیه را ببندید.

۷- فیلتر روغن را با آچار مخصوص در محل خود نصب نمایید.

۸- موتور را با روغن تازه به حدی پر نمایید که سطح روغن به علامت F بر روی میله نشانگر برسد (دقت نمایید که بیش از حد روغن اضافه ننمایید).

AutoLibrary

۹- با دقت در محفظه روغن را ببندید.

۱۰- موتور را روشن کنید و بررسی نمایید که اطراف اورینگ فیلتر روغن، نشستی وجود نداشته باشد.

۱۱- موتور را خاموش کرده و چند دقیقه صبر کنید تا روغن به کارتل برگردد سپس مجدداً سطح روغن را بازدید نمایید و در صورت نیاز تا علامت F روی نشانگر پر نمایید.

⚠ احتیاط

هم موتور و هم روغن آن داغ هستند، احتیاط نمایید که آسیبی به خودتان نرسانید.

⚠ توجه

مراقب باشید که اورینگ فیلتر روغن قدیمی بر روی محل نصب شدن فیلتر باقی نماند، در غیر اینصورت ممکن است باعث بروز نشت روغن و در نتیجه صدمه دیدن موتور گردد.

⚠ توجه

- هر چند فیلترهای روغن ممکن است از نظر ظاهری یکی باشند، لیکن طراحی داخلی آنها می تواند متفاوت باشد. این گونه فیلترها قابل جایگزینی با یکدیگر نیستند.

برای جلوگیری از آسیب دیدن احتمالی موتور تنها از فیلتر تعیین شده استفاده نمایید (در این زمینه با نمایندگی مجاز شرکت سایپادک مشورت نمایید).

- دستورالعمل های داده شده را به دقت مورد توجه قرار داده و انجام دهید، زیرا نصب نادرست فیلتر روغن می تواند نشستی روغن و در نتیجه آسیب موتور را به همراه داشته باشد.

درصد حجمی ضد یخ در آب	نقطه انجماد (°C)	نقطه جوش (°C)
۱۰	-۴	۱۰۱
۱۷	-۷	۱۰۲
۲۵	-۱۱ ~ -۱۰	۱۰۳
۳۳	-۱۸ ~ -۱۷	۱۰۵
۵۰	-۳۶ ~ -۳۷	۱۰۸
۶۰	-۵۲ ~ -۵۰	۱۱۱

توجه

مقادیر درج شده در جدول مربوط به ضدیخ هایی با پایه گلیکول هستند. استفاده از ضد یخ هم برای فصول سرد و هم برای فصول گرم توصیه می شود. استفاده از مخلوط بهینه ۵۰ درصد آب و ۵۰٪ ضد یخ بعنوان سیال خنک کننده موتور (ضد یخ - ضد جوش) توصیه می شود.

هشدار

برداشتن درب رادیاتور

- هنگام روشن بودن موتور هرگز در رادیاتور را باز ننمایید.

انجام این عمل می تواند باعث صدمه دیدن سیستم خنک کاری و همچنین خود موتور گردد و مهمتر اینکه خارج شدن آب جوش و بخار می تواند موجب آسیب های جدی به شما شود.

برای باز کردن در رادیاتور

- ابتدا موتور را خاموش کرده و صبر کنید تا خنک شود. هنگام باز کردن در رادیاتور احتیاط نمایید.

- دستمالی ضخیم را به دور در رادیاتور ببندید و آن را به آرامی در خلاف جهت عقربه های ساعت تا اولین پله باز نمایید.

- صبر نمایید تا فشار داخل رادیاتور کاملاً تخلیه شود. هنگامی که مطمئن شدید فشار سیستم خنک کاری کاملاً تخلیه شده است، با استفاده از دستمال ضخیم در رادیاتور را فشار داده و آن را در جهت خلاف عقربه های ساعت به حدی بچرخانید که کاملاً باز شود.

سیستم خنک کاری موتور

سیستم خنک کاری موتور از نوع تحت فشار بوده و شامل یک مخزن حاوی ضدیخ چهار فصل می باشد.

پیش از شروع زمستان و مسافرت به نواحی سردسیر سیستم خنک کاری را از نظر وجود ضدیخ و سطح مایع خنک کننده در مخزن بازدید نمایید.

- هرگز از الکل و متانول در مایع خنک کننده استفاده ننمایید و آنها را با مایع خنک کننده مخلوط ننمایید.

- از محلولی با بیش از ۶۰٪ و یا کمتر از ۳۵٪ ضدیخ استفاده نکنید، زیرا چنین مایع خنک کننده ای دارای خاصیت و توانایی مناسبی نیست.

- برای دانستن تاثیر مقدار ضدیخ به جدول روبرو مراجعه نمایید.

سیستم خنک کاری موتور (مطابق با مدل خودتون) *AutoLibrary*

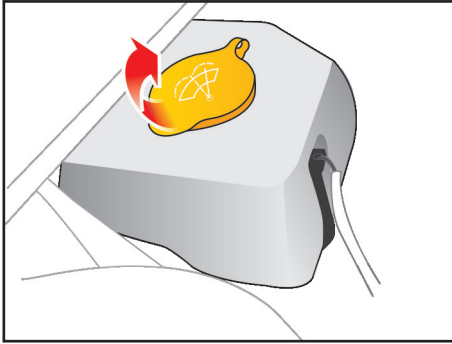

اگر مایع خنک کننده خودرو مرتباً کاهش می یابد، برای بازدید مدار سیستم خنک کاری به نمایندگی مجاز شرکت سایپایدک مراجعه نمایید.

تعویض مایع خنک کننده

برنامه زمانی نگهداری خودرو برای تعویض مایع خنک کننده را رعایت نمایید.
- از آب بدون املاح در مخلوط مایع خنک کننده استفاده نمایید.

- از آن جایی که در موتور خودروی شما اجزای آلومینیومی به کار رفته است برای محافظت آنها در برابر خوردگی و یخ زدگی از موادی با پایه اتیلن گلیکول در مایع خنک کننده استفاده نمایید.

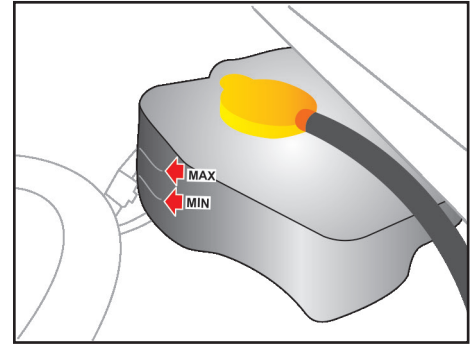

بررسی سطح مایع خنک کننده

وضعیت تمامی اتصالات و شیلنگ های سیستم خنک کاری و بخاری را بررسی نمایید و هر گونه شیلنگ باد کرده و معیوب را تعویض نمایید.
هنگامی که موتور سرد است، سطح مایع خنک کننده در رادیاتور باید پر بوده و در مخزن نیز باید بین علائم MAX و MIN قرار داشته باشد. در صورت کم بودن مایع، مقدار کافی در سیستم اضافه نمایید تا سطح مایع به علامت MAX برسد. دقت نمایید که بیش از اندازه مایع اضافه نکنید.

بازدید از سطح مایع شیشه شوی
سطح مایع شیشه شوی داخل مخزن را بازدید نموده و در صورت نیاز به آن مایع بیافزائید.
اگر مایع شیشه شوی در اختیار ندارید از آب تمیز استفاده نمایید. در صورتیکه درجه حرارت هوا پایین بوده و احتمال یخ زدن آب وجود دارد از محلولی که خاصیت ضد یخ دارد، برای مایع شیشه شوی استفاده نمایید.

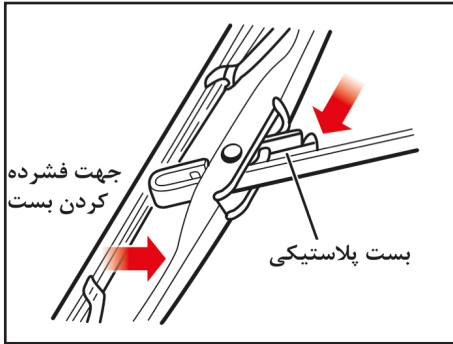

- اگر شیشه ها به صورت مناسبی پاک نمی شوند، شیشه و تیغه های برف پاک کن را با پاک کننده ای خوب و بی ضرر پاک نموده و کاملاً با آب تمیز نمایید.
- برای آنکه تیغه های برف پاک کن صدمه نبینند، گازوئیل، نفت، تینر و سایر حلال ها را بر روی آنها (یا حتی نزدیک آنها) به کار نبرید.
- برای جلوگیری از آسیب دیدن بازوهای برف پاک کن و سایر اجزاء، برف پاک کن را با فشار دست حرکت ندهید.

تعویض تیغه های برف پاک کن

هنگامی که برف پاک کن شیشه ها را به صورت مناسبی پاک نمی کند ابتدا سطح شیشه را پاک کنید و سپس تیغه ها را با آب و مواد پاک کننده به خوبی بشویید و مجدداً عملکرد آن را بررسی کنید. در صورت نامطلوب بودن ممکن است تیغه های برف پاک کن سائیده، فرسوده و یا شکسته شده باشند. در این حالت تیغه ها را باید تعویض نمود.

بازوی برف پاک کن را از روی شیشه بلند کرده و آنرا به گونه ای بچرخانید که بست پلاستیکی قفل کننده قابل دیدن باشد. بست را فشرده و تیغه را به سمت شیشه بلغزانید، سپس آنرا از بازوی برف پاک کن خارج نمایید. احتیاط کنید که بازوی برف پاک کن بر روی شیشه نیافتد.

مراقبت از لاستیک ها

جهت نگهداری صحیح خودرو، ایمنی بیشتر آن و همچنین صرفه جویی در مصرف سوخت، همواره فشار باد لاستیک ها را تنظیم و نیز حدمجاز بار روی خودرو را رعایت نمایید.

فشار باد لاستیک

لازم است باد لاستیک تمامی چرخ ها (شامل چرخ زاپاس) را هر ماه بررسی نمایید. اندازه گیری فشار باد لاستیک ها را هر ماه و هنگامی که سرد هستند انجام دهید. (سرد بودن لاستیک یعنی اینکه حداقل سه ساعت از زمان رانندگی گذشته باشد یا مسافت رانندگی شما کمتر از ۱/۵ کیلومتر باشد).

توجه نمایید که فشار توصیه شده باد لاستیک باید جهت رانندگی و کنترل مطلوب خودرو و حداقل فرسایش لاستیک ها رعایت گردد. تمامی مشخصات (شامل اندازه ها و فشار باد) در جدول مشخصات باد لاستیک ها و بر روی برچسبی آمده است، این برچسب روی ستون عقبی درب راننده نصب می باشد.

AutoLibrary

⚠ احتیاط

در صورتیکه ابعاد چرخ مناسب نباشند، می تواند تاثیر نامطلوبی بر عمر چرخ و بلبرینگ های آن، عملکرد سیستم ترمز، کنترل خودرو، فاصله خودرو تا سطح زمین، فاصله بدنه تا لاستیک، فاصله بدنه تا زنجیر چرخ، دقت کیلومتر شمار، زاویه نور چراغ های جلو و ارتفاع سپرها بگذارد.

⚠ توجه

- استفاده از هر نوع یا اندازه لاستیک غیر از موارد تایید شده توسط کارخانه می تواند در رانندگی، کنترل خودرو، فاصله خودرو تا زمین و همچنین دقت کیلومتر شمار تاثیر گذارد. - رانندگی با لاستیک های سائیده شده بسیار خطرناک است، زیرا قدرت ترمزها، دقت فرمان و همچنین خاصیت چسبندگی خودرو به زمین را کاهش می دهد.

- بهترین روش در تعویض لاستیک، تعویض لاستیک هر چهار چرخ به صورت همزمان است. در صورت عدم امکان، چرخ های جلو و یا چرخ های عقب همزمان با هم تعویض گردد. توجه داشته باشید که تعویض یک لاستیک به تنهایی، می تواند تاثیر زیادی بر روی کنترل خودرو بگذارد.

نکات زیست محیطی

لاستیک

- اگر فقط یک لاستیک خودرو به اندازه ۶ درجه psi (تقریباً معادل ۴/۰ بار) کم باد بوده و فشار باد بقیه چرخ‌های آن تنظیم شده باشد، در این صورت باز هم مصرف سوخت آن خودرو به اندازه ۳ درصد افزایش یافته و عمر مفید تایر کم باد کاهش خواهد یافت.

- با تنظیم فشار باد لاستیک‌ها، می‌توان مصرف سوخت را تا ۶ درصد کاهش دهیم.

توجه

در هنگام تعویض لاستیک ها، هرگز انواع مختلف لاستیک (رادیاال، بایاس و ...) را همزمان با هم به کار نبرید و دقت نمایید که لاستیک های چهار چرخ خودرو، دارای طراحی و ساختار یکسان باشند. تنها از لاستیک‌هایی که نوع آنها توسط کارخانه توصیه شده است استفاده نمایید.

هشدار

فشار باد بیشتر یا کمتر از حد مجاز لاستیک علاوه بر آنکه باعث کاهش عمر لاستیک می شود، بر کنترل خودرو در زمان رانندگی هم اثر نامطلوبی می گذارد.

همچنین احتمال ترکیدن یا بی باد شدن ناگهانی لاستیک وجود دارد که موجب عدم کنترل خودرو می گردد.

لاستیک ها و رینگ ها

درخصوص باد لاستیک ها به موارد زیر توجه شود:

- فشار باد لاستیکی که گرم است نسبت به لاستیک سرد بیشتر است. لذا باد لاستیک گرم را برای تنظیم فشار خالی نکنید زیرا هنگام سرد شدن لاستیک فشار باد کمتر از حد مجاز خواهد بود.

- باد لاستیک کمتر از حد مجاز، باعث افزایش فرسایش لاستیک، افزایش مصرف سوخت و مشکل شدن کنترل خودرو می گردد.

کم بودن فشار باد لاستیک مانع آب بندی کافی لاستیک با رینگ می گردد. در صورتی که فشار باد بیش از اندازه کم شود می تواند باعث آسیب دیدگی رینگ و یا جدا شدن لاستیک از رینگ شود. بنابراین فشار باد لاستیک را در محدوده مجاز نگه دارید. در صورتیکه فشار باد لاستیک مرتباً کاهش می یابد، به نمایندگی مجاز یا یک تعمیرگاه مراجعه نمایید.

- باد بیش از حد مجاز لاستیک ها، باعث کوبش در هنگام رانندگی، ایجاد مشکلاتی در کنترل خودرو و فرسایش شدید لاستیک در وسط آن می گردد و احتمال واژگون شدن خودرو در خطرات جاده ای افزایش می یابد.

جابجا کردن چرخ ها

برای آنکه فرسایش لاستیک ها به صورت یکنواخت انجام پذیرد توصیه می شود که چرخ ها را هر ۱۰ هزار کیلومتر با یکدیگر جابجا نمایید. اگر فرسایش بیش از اندازه وجود دارد، جابجا کردن چرخ ها را زودتر انجام دهید.

هنگام جابجا کردن چرخ ها بالانس بودن آنها را بررسی نمایید. همچنین بررسی نمایید که فرسایش و خوردگی ناهموار و نابرابر وجود نداشته باشد. غالباً فرسایش غیرعادی در اثر فشار باد نامناسب لاستیک ها، تنظیم نامناسب زاویه چرخ ها، بالانس نبودن آنها، ترمزهای شدید یا گردش های تند و داغ کردن رینگ چرخ به وجود می آید.

دقت نمایید که نشانه ای از تورم، در قسمت آج لاستیک یا دوطرف لاستیک وجود نداشته باشد. در صورتی که متوجه هر یک از علائم مذکور شدید، لاستیک را تعویض نمایید. هنگامی که جابجایی چرخ ها انجام شد، فشار باد لاستیک های جلو و عقب را به میزان توصیه شده تنظیم کرده و مهره چرخ ها را محکم نمایید. هر زمان که چرخ ها را با یکدیگر جابجا می نمایید، سایش لنت های ترمز را بازدید نمایید.

AutoLibrary

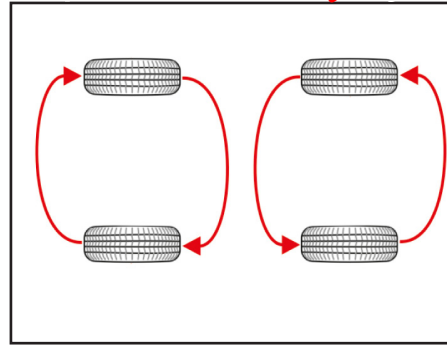

⚠ هشدار

۱- با توجه به متفاوت بودن مقدار فشار باد لاستیک های جلو و عقب، ضروری است که در هنگام تنظیم آنها مقدار باد صحیح لاستیک ها رعایت شود.

۲- با توجه به مقدار بار مجاز روی محور عقب خودرو، در هنگام تعویض لاستیک چرخ های عقب، حتماً دقت شود که از لاستیک با مشخصات اعلام شده استفاده شود.

AutoLibrary

(Directional)، نصب تایر به گونه ای انجام پذیرد که جهت فلش روی لاستیک با جهت حرکت رو به جلوی خودرو هماهنگ و همسو باشد. در این حالت اگر از جلوی خودرو به تایر نگاه کنیم شیارها می بایست به شکل V یا Y قرار گیرند.

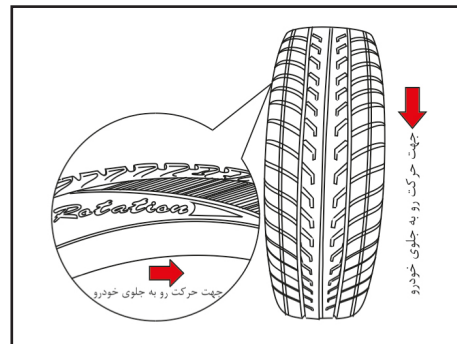

زاویه چرخ ها و بالانس بودن آنها

علاوه بر تنظیم فشارباد لاستیک ها، تصحیح زاویه چرخ ها عامل دیگری است که به کاهش فرسایش لاستیک ها کمک می نماید. تصحیح زاویه چرخ های خودروی شما باید هر ۲۴ ماه یا هر ۲۰ هزار کیلومتر صورت پذیرد. لاستیک های خودروی شما در کارخانه بالانس شده اند. ولی به مرور زمان به بالانس مجدد نیاز دارند.

اگر در طول رانندگی متوجه لرزش در خودرو شدید، خودروی خود را برای بازدید چرخ ها به نمایندگی مجاز منتقل نمایید.

هر بار که لاستیک از داخل رینگ چرخ بیرون بیاید باید مجدداً بالانس شود.

در خودرو های مجهز به تایرهای جهت دار

تعویض چرخ ها

هنگام تعویض یک چرخ، اطمینان حاصل نمایید که چرخ جدید از نظر قطر، پهنا، بیرون آمدگی چرخ از بدنه و سایر مشخصات ابعادی، منطبق با اندازه چرخ‌های تأیید شده توسط کارخانه است.

AutoLibrary

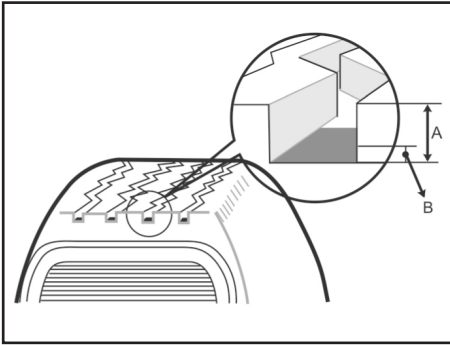

زمان تعویض لاستیک و نشانگر سائیدگی لاستیک

بر روی آج اکثر لاستیک‌های تولید شده، نشانگر حد نهایی سایش وجود دارد. این نشانگر به صورت برجستگی در فواصل مشخص قسمت عمیق آج های لاستیک وجود دارد. چنانچه عمق آج لاستیک در اثر سایش با این نشانگرها هم سطح شود، زمان تعویض لاستیک فرا رسیده است.

در صورتیکه به هر دلیلی لاستیک، دچار فرسایش زودرس، ترک خوردگی بر روی دیواره یا بروز مشکل در آج ها شده است می بایست سریعتر تعویض گردد.

عمر مفید لاستیک

زمان ساخت لاستیک بر روی دیواره لاستیک با کد ۴ رقمی حک شده است. دور رقم سمت چپ، مربوط به هفته ساخت و دو رقم سمت راست، مربوط به سال ساخت است. (بطور مثال : ۳۰۱۰ نشان دهنده ساخت لاستیک در هفته سی ام سال ۲۰۱۰ میلادی می باشد).

به عنوان یک قاعده کلی نباید با لاستیکی که بیش از ۶ سال از تاریخ ساخت آن گذشته است (حتی اگر به ظاهر سالم باشد) رانندگی کرد. این قاعده شامل حال لاستیک زاپاس نیز می شود.

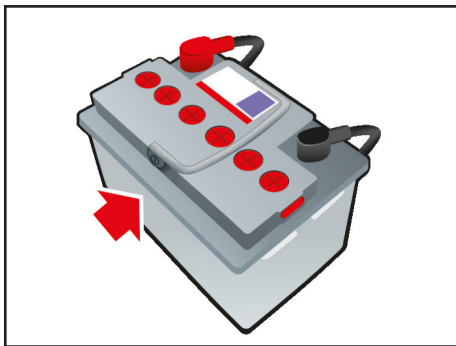

نگهداری باتری

- باتری را در جایش محکم و ایمن نمایید.
- باتری را باید کاملاً خشک و تمیز نگه داشت.
- دقت نمایید قطب‌ها و اتصالات باتری تمیز و محکم باشند.
- اگر بر روی باتری و قطب‌های آن الکترولیت ریخت، سریعاً آنرا با استفاده از آب شستشو دهید.
- اگر از خودرو برای مدت طولانی استفاده نمی‌کنید، کابل‌های مثبت و منفی را از روی آن باز نمایید.
- بطور مرتب سطح الکترولیت را در باتری بازدید نمایید.

AutoLibrary

- هیچ‌گاه وقتی که کابل‌های باتری متصل هستند، اقدام به شارژ کردن آن ننمایید.

نکات زیست محیطی

باتری

از مهم‌ترین آلاینده‌های باتری خودرو سرب و اسید سولفوریک می‌باشد لذا باتری‌های کهنه و بی‌استفاده را نباید در طبیعت رها نمود بلکه باید آن‌ها را در اختیار مراکز مجاز قرار دهیم.

توجه

در صورت دشارژ باتری و یا بروز هرگونه علائم غیر عادی به نمایندگی مجاز سایپا یدک مراجعه نمایید.

باتری

- همواره قبل از کار کردن با باتری دستورالعمل‌های زیر را به‌خاطر بسپارید:
- هرگونه سیگار، آتش و یا جرقه را از باتری دور نگهدارید.
- هیدروژن‌گازی شدیداً قابل اشتعال می‌باشد. این گاز مرتباً، در هر خانه (سلول) باتری وجود دارد و در معرض شعله یا جرقه منفجر می‌شود.
- اگر الکترولیت با چشمان شما تماس پیدا کند، آنها را حداقل ۱۵ دقیقه با آب شستشو دهید و سریعاً برای انجام فعالیت‌های درمانی اقدام نمایید. در صورت امکان تا پیش از رسیدن کمک‌های پزشکی از اسفنج یا پارچه‌ای نمناک برای پاک کردن چشمان خود استفاده نمایید.
- در صورتی که الکترولیت با پوست شما تماس پیدا کرد، آن را کاملاً با آب بشویید. در صورتی که احساس درد یا سوختگی دارید، اقدامات درمانی لازم را انجام دهید.
- باتری را دور از دسترس کودکان نگه دارید، زیرا داخل باتری، اسیدسولفوریک وجود دارد.
- هنگامی که باتری با بدنه پلاستیکی را حمل می‌کنید، احتیاط نمایید به بدنه آن فشار وارد نشود زیرا ممکن است اسید نشت کرده و باعث آسیب دیدن پوست شما گردد.

AutoLibrary

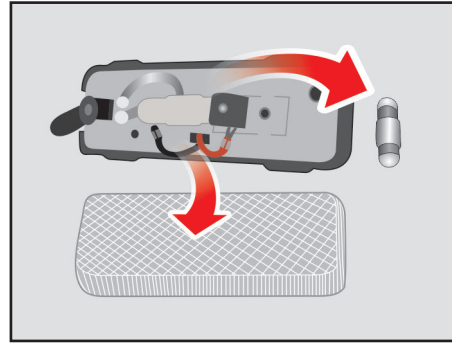

چراغ سقف

توسط یک پیچ گوشتی کوچک، طلق چراغ سقف را باز کرده و سپس لامپ مربوطه را تعویض نمایید. در انتها طلق را در محل خود قرار دهید.

تعویض لامپ ها

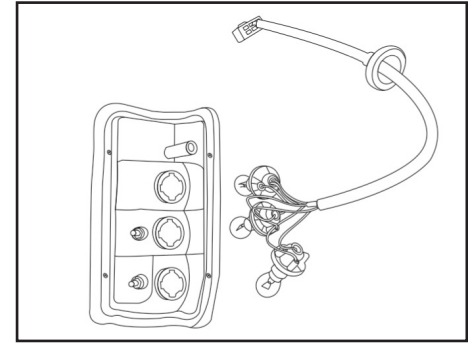

چراغ عقب

با باز کردن روکش چراغ عقب از داخل اتاق بار نسبت به تعویض لامپ ها مطابق شکل اقدام نمایید.

تعویض لامپ ها

چراغ جلو

جهت تعویض لامپ چراغ های جلوی خودروها، پوشش پشتی چراغ جلو را باز کرده و لامپ و سرپیچ آن را بردارید. لامپ نو را بدون اینکه دست شما با شیشه لامپ تماس پیدا کند با دقت و احتیاط در محل آن نصب کنید.

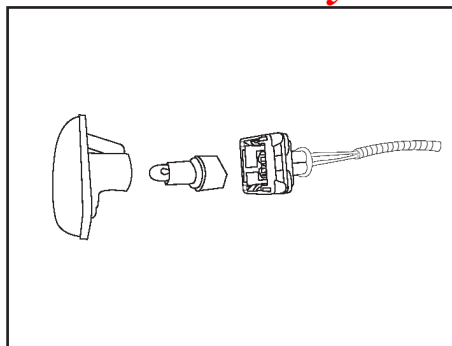

چراغ پلاک

توسط یک پیچ گوشتی کوچک، طلق چراغ پلاک را باز کرده و سپس لامپ را تعویض نمایید. در انتها طلق را در محل خود قرار دهید.

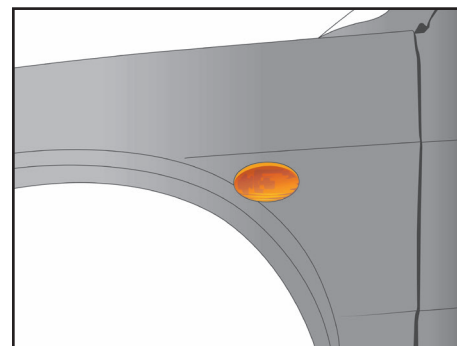

چراغ راهنمای گلگیر

جهت تعویض لامپ چراغ راهنمای گلگیر به ترتیب ذیل اقدام نمایید:
۱- شل گیر را باز نمایید.
۲- سوکت چراغ راهنمای گلگیر را در آورید.
۳- چراغ راهنمای گلگیر به وسیله دو عدد مهره روی گلگیر مونتاژ شده است. مهره باز کرده، چراغ راهنما را خارج نمایید و لامپ را تعویض کنید.
لامپ استفاده شده در این مدل ۱۶ وات می باشد.

مشخصات روغن های توصیه شده:

نوع روغن	روغن / موارد کاربرد
SAE 85W140-API GL5	روغن گیربکس برای کلیه شرایط آب و هوایی
SAE 85W140 - API GL5	روغن دیفرانسیل برای کلیه شرایط آب و هوایی
SAE 20W50 SJ	روغن موتور
DOT4	روغن ترمز
NLGI NO.3	گریس نسوز
ATF II	روغن فرمان هیدرولیک

توجه 

استفاده از روغن موتور با سطح کیفی توصیه شده شرکت سایپا و تعویض آن طبق جدول سرویسهای ادواری (مشروح در فصل گارانتی همین دفترچه) منجر به افزایش عمر مفید قطعات مجموعه موتور شده و از آسیب دیدگی آنها جلوگیری خواهد شد. لذا ضروری است ضمن رعایت موارد فوق از روغن موتور توصیه شده سایپا که با شرایط آب و هوایی ایران سازگاری داشته و با آرم سایپا در کلیه نمایندگی های مجاز و فروشگاه های سایپا یدک قابل تهیه می باشد استفاده گردد. شایان ذکر است در صورت عدم استفاده از روغن موتور توصیه شده و بروز مشکل فنی در مجموعه موتور خودرو، گارانتی مجموعه موتور خودرو ابطال می گردد.

مشخصه روانکارهای توصیه شده برای کمک به داشتن موتور و قوای محرکه سالم، با توان ثابت و عمر بیشتر، تنها از روانکارهای توصیه شده با کیفیت مناسب استفاده نمایید. استفاده از روانکارهای توصیه شده باز دهی موتور و قوای محرکه را بهبود بخشیده و در نتیجه باعث بهبود مصرف سوخت می گردد. این روانکارها صرفاً در این خودرو توصیه شده است.

نکات زیست محیطی

با تمیز نگه داشتن و رسیدگی به رنگ خودرو در زیبایی محیط زیست شهری سهمیم باشیم.

رنگ خودرو

در هنگام استفاده از رنگ خودرو بویژه در تعمیرگاه‌ها و نمایندگی‌ها مراقب نشت و ریزش آن به آب و خاک باشیم.

توجه

- پاک کردن گرد و غبار و کثیفی با پارچه خشک از روی بدنه می‌تواند باعث خراشیدگی سطح رنگ آن شود.

- از برس‌های سیمی، پاک‌کننده‌هایی با خاصیت خوردگی، شوینده‌های قوی که دارای مقدار زیاد آلکالاین یا مواد شیمیایی فعال هستند، برای شستن قطعات با روکش کروم یا آلومینیومی استفاده ننمایید. در صورت استفاده از این مواد، احتمال صدمه دیدن پوشش‌های محافظ و تغییر رنگ آنها وجود دارد.

واکس بدنه

همیشه پیش از واکس زدن، بدنه خودرو را بشوئید و خودرو را هنگامی واکس بزنید که قطرات آب بر روی آن باقی نمانده باشد.

از ماده جلادهنده (پولیش) جامد یا مایع با کیفیت خوب استفاده نموده و به توصیه‌های شرکت سازنده عمل نمایید.

همه قسمت‌های فلزی تزئینات داخلی را نیز پولیش نمایید تا از سطوح آنها محافظت شود.

پاک کردن روغن، قیر و موادی مانند آن باعث پاک شدن پولیش آن محل بر روی بدنه خودرو می‌شود. بنابراین حتماً آن قسمت را پولیش نمایید (حتی اگر سایر قسمت‌های بدنه خودرو نیاز به پولیش نداشته باشند).

احتیاط

- پس از شستشو خودرو، در حالی‌که با احتیاط و آهسته رانندگی می‌کنید، با گرفتن ترمز بررسی نمایید که توانایی و عملکرد آن در اثر رطوبت دچار مشکل نشده باشد. در صورتی که لنت‌های ترمز خیس شده باشند با چند ترمز آهسته، ضمن حرکت رو به جلوی خودرو، لنتها را خشک نمایید.

توجه

برای شستشو بدنه خودرو از صابون‌های قوی، پاک‌کننده‌های شیمیایی یا آب داغ استفاده ننمایید. همچنین خودرو را در زیر نور مستقیم خورشید یا هنگامی که بدنه آن داغ است، نشوئید.

دقت نمایید که پس از شستشوی خودرو، اثری از مواد شوینده بر روی بدنه آن باقی نماند. برای این منظور سطح خودرو را با آب خنک یا ولرم به صورت کامل بشوئید.

احتیاط

- شستشوی محافظه موتور با آب ممکن است باعث ایجاد اختلال در کار بعضی از مدارهای الکتریکی آن شود. هنگام شستشو محافظه موتور با آب، بسیار احتیاط نمایید.

AutoLibrary

ترمیم آسیب دیدگی سطح بدنه خودرو

خراش های عمیق یا پریدگی های بوجود آمده در سطح رنگ خودرو باید سریعاً ترمیم شوند، زیرا قسمتی از فلز که رنگ آن از بین رفته است به سرعت زنگ زده و می تواند در اثر پیشروی منجر به هزینه های سنگین تعمیراتی شود.

توجه

در صورتی که بدنه خودروی شما صدمه دیده و نیاز به هر گونه تعمیراتی دارد، اطمینان حاصل نمایید که تعمیرگاه مربوطه، از مواد ضدزنگ بر روی قسمت های تعمیر شده یا تعویض شده استفاده نماید.

شستشوی محافظه موتور خودرو

به منظور جلوگیری از صدمه دیدن اجزای الکتریکی و الکترونیکی خودرو از شستن محافظه موتور خودرو با واتر جت فشار بالا خودداری نمایید.

تمیز کردن زیر خودرو

اگر چه کف خودرو با مواد ضدزنگ پوشانده شده است، لیکن مواد خورنده که در جاده ها برای آب کردن برف و یخ استفاده می شود، می تواند باعث زنگ زدن سریع لوله های بنزین، سیستم اگزوز، سینی کف اتاق و کارتل شود.

برای جلوگیری از این مسئله، کف خودرو را ماهی یکبار و به خصوص در انتهای فصل زمستان با آب سرد یا ولرم بشویید. به شستن این قسمت ها توجه خاصی نمایید زیرا در معرض دید نیستند و احتمال دارد متوجه خرابی آن نشوید. سینی کف لبه های زیرین درها و اجزای شاسی خودرو دارای سوراخ های آبریز می باشند. این سوراخ ها نباید مسدود شوند. زیرا آب جمع شده در این قسمت ها می تواند باعث زنگ زدگی شود.

اگر این قسمت ها را فقط خیس کرده و به صورت کامل پاک ننمایید، شرایط بدتری به وجود می آید.

نگهداری تزئینات داخل خودرو

هشدارهای کلی

دقت نمایید مواد خورنده مانند عطرها یا کرمهای آرایشی بر روی داشبورد نریزد، زیرا می توانند باعث آسیب دیدن یا از بین رفتن رنگ آن شوند. در صورتی که یکی از این مواد بر روی داشبورد ریخت، سریعاً پاک نمایید.

تمیز کردن پارچه های تودوزی

ابتدا گرد و غبار روی پارچه را پاک کرده و سپس بوسیله شامپو فرش خوب تمیز نمایید. لکه هایی را که روی پارچه ها می افتد سریعاً به وسیله لکه بر پارچه، پاک نمایید. اگر این لکه ها را سریعاً پاک ننمایید، احتمال دارد که روی پارچه باقی مانده و حتی رنگ آن را تغییر دهند.

احتیاط

استفاده از هر پاک کننده و روشی جز آنچه توصیه شده است، می تواند باعث صدمه دیدن پارچه و یا کاهش مقاومت در برابر سوختن آن شود.

نکات زیست محیطی

کولر خودرو

یکی از مهم‌ترین آلاینده‌های سیستم‌های خنک‌کننده، گازهای مخرب لایه‌ی ازن (مانند گاز فرئون) می‌باشد. خوشبختانه در خودروهای تولیدی شرکت سایپا، گاز R134 جایگزین گازهای مخرب لایه ازن گردیده است که فاقد اثرات مخرب بر لایه ازن می‌باشد

ترموستات

عملکرد مناسب ترموستات موجب عملکرد موتور در دمای بهینه ۲ درصد صرفه‌جویی در مصرف سوخت را همراه دارد.

کنیستر

بنزین موجود در باک خودرو به واسطه ماهیت طبیعی آن تبخیر شده و در صورت ارتباط با هوای آزاد در آن منتشر می‌شود. انتشار بخار بنزین در هوا باعث آلودگی محیط زیست در اطراف خودرو می‌گردد. جهت رفع این مشکل وجود مجموعه‌ای با قابلیت جذب و بازیافت بخار بنزین ضروری است. در خودروها این فرآیند توسط کنیستر یا بخارگیر بنزین صورت می‌پذیرد. بخار بنزین از طریق شیلنگ به ورودی کنیستر منتقل و در حین عبور از لایه‌های کربن‌اکتیو جذب آن می‌شود.

نگهداری تزئینات داخل خودرو

کنیستر به واسطه جلوگیری از انتشار بخار بنزین علاوه بر اینکه اثر کنترلی محسوسی بر کاهش آلودگی محیط زیست دارد، باعث بازیافت و مصرف مجدد بخار بنزین نیز خواهد شد. زمان تعویض کنیستر مطابق استانداردهای معتبر صنایع خودرو سازی در صورت منفی بودن نتیجه تست عملکرد توسط مراکز معاینات فنی خودرو، ۳۰ هزار کیلومتر در شرایط عمومی یا ۲۴ ماه بعد از زمان نصب می‌باشد.

هشدارهای کلی

دقت کنید که به کار بستن توصیه‌های سازنده، هنگام استفاده از مواد شیمیایی پاک‌کننده و پولیش، اهمیت فراوانی دارد. تمام هشدارهای توصیه شده بر روی برچسب‌ها را بخوانید.

تمیز کردن شیشه‌های خودرو اگر سطح شیشه‌های خودرو با لایه‌ای از گریس، روغن یا ماده جلادهنده پوشیده شود و دید مناسب از بین برود، شیشه باید توسط پاک‌کننده مناسب شیشه پاک گردد. برای این منظور به دستورالعمل موجود بر روی قوطی پاک‌کننده دقت نمایید.

نگهداری سطح بدنه خودرو

شستشو

برای حفاظت بدنه خودرو از زنگ زدگی و صدمه دیدن، حداقل ماهی یکبار آن را با آب ولرم یا سرد بشوئید.

توجه داشته باشید که هر گونه ماده باقی مانده و ذرات رسوب کرده از جمله نمک، گل و سایر مواد کثیف را پاک نمایید.

مطمئن شوید که سوراخ‌های تخلیه آب کف خودرو و لبه‌های تحتانی درها پاک و تمیز باشد. حشره، قیر، صمغ یا شیره درختان، فضله پرندگان، مواد صنعتی و سایر رسوبات، در صورتی که سریعاً از روی بدنه خودرو پاک نشوند، می‌توانند به سطح آن صدمه بزنند.

حتی اگر سریع اقدام نموده و سطح بدنه خودرو را با آب ساده و بدون مواد پاک‌کننده بشوئید، ممکن است بعضی از این رسوبات باقی بماند. در این حالت باید از صابون ملایم مخصوص شستشوی خودرو استفاده نمایید.



هشدارهای پلیسی جهت پیشگیری از سرقت خودرو

- در صورت اقدام به فروش خودرو از طریق انتشار آگهی در جراید، چنانچه خریدار جهت تست، رانندگی خودرو را به عهده دارد سعی کنید زمانی از خودرو پیاده شوید که خودرو خاموش شده و خریدار (راننده) از آن پیاده شده و سویچ را به شما مسترد نماید. در ضمن از قرار دادن اسناد مالکیت در داخل داشبورد هنگام تست خودرو (توسط خریدار) خودداری و بهتر است فردی از بستگان و دوستان نیز شما را همراهی نمایند.
- در هنگام خریداری خودرو حتما کلیه سویچ ها را تحویل گرفته و چنانچه خودرو مجهز به سیستم ضد سرقت است از روشن شدن خودرو توسط کلیه سویچ ها مطمئن شوید.
- چنانچه قصد فروش خودرو را دارید و فروشنده چک تضمینی و یا مسافرتی ارائه می نماید قبل از بررسی اصالت چک از تحویل دادن خودرو به خریدار خودداری نمایید.
- اگر قصد خریداری خودروی دست دوم را دارید ابتدا هویت اصلی فروشنده و مالکیت براساس مطابقت مشخصات خودرو با اسناد را احراز نموده و سپس اقدام به خرید نمایید. در صورت امکان خودرو را از مراکز همگانی معاملات خودرو و با مشورت کارشناس بررسی اصالت آن مراکز، خریداری نمایید.
- چنانچه جهت فروش خودرو در روزنامه ها آگهی چاپ نمودید و خریداران به آدرس شما مراجعه و عنوان کردند خودرو آنها نزد شما بماند تا خودرو فروشی شما را امتحان کنند به هیچ وجه قبول نکنید چه بسا که خودروی ارائه شده آنها مسروقه باشد.



۱۳۲ حقوق مشتریان
۱۳۴ گارانتی و سرویس های اولیه و ادواری

سایپا کارت طلایی:

مشتری گرامی، ارائه خدمات مناسب و مطابق با نیازهای مشتریان از وظایف مهم گروه خودرو سازی سایپا می باشد. در این راستا بسته های خدمات ویژه و جذابی همچون گارانتی بدنه، بیمه بدنه، خدمات امداد پشتیبان در سطوح مختلف و بسته های خدماتی دیگری به صورت تخصصی، با مزیت های رقابتی و مشتری مدار تهیه و در قالب سایپا کارت طلایی ارائه گردیده است. جهت اطلاع از مزایا، قوانین و شرایط بسته های خدمات کارت طلایی از شما دعوت می گردد به سایت شرکت سایپا یدک به نشانی <http://www.saipayadak.org> منوی خدمات کارت طلایی و یا به نمایندگی های مجاز سایپا در سراسر کشور مراجعه نمایید.

مشتری گرامی جهت اطلاع از خدمات تحت پوشش و سرویس های مرتبط با خودرو و اعتبار آن به نشانی اینترنتی <http://www.saipayadak.org> منوی خدمات/کارت طلایی/خدمات کارت طلایی مراجعه فرمایید.

همچنین آخرین "شرایط ارائه خدمات گارانتی و سرویس های دوره ای" در آدرس زیر قابل بهره برداری می باشد:
<http://www.saipayadak.org> /منوی خدمات /گارانتی خودرو/راهنمای مالک خودرو

حقوق مشتریان محصولات شرکت زامیاد

سایپا یدک مبتکر طرح های نوین خدماتی در صنعت خودرو کشور، در راستای نهادینه کردن فرهنگ مشتری محوری در سطح شبکه نمایندگیهای مجاز در سراسر کشور در نظر دارد مجموعه اطلاعات ضروری در خصوص حقوق فی مابین را به منظور ارائه خدمات پس از فروش اثربخش و متناسب با حد انتظار مالکین محترم تقدیم نماید. لذا با اعتقاد به این مجموعه قوانین و مقررات گارانتی بعنوان چارچوب تعیین کننده دامنه اختیارات طرفین بشرح ذیل ارائه میگردد که امید است مثمر ثمر واقع گردد.

ضوابط و مقررات خدمات پس از فروش و وظایف نمایندگی های مجاز

- خدمات گارانتی منوط به انجام سرویس اولیه و سرویس ادواری می باشد که دوره زمانی و کیلومتر انجام آن باتوجه به نوع خودروی شما در این دفترچه ذکر شده است.

از آنجایی که طبق مقررات گارانتی، کلیه قطعات تعویض شده در دوره گارانتی متعلق به شرکت خودروساز می باشد لذا نمایندگی از عودت قطعات داغی به شما مشتری گرامی معذور می باشد.

واحد پذیرش نمایندگی موظف است هزینه تقریبی ارائه خدمات فنی و قطعات یدکی مصرفی و زمان تحویل خودرو را به مالکین محترم اعلام نماید. مسئولیت عیب یابی، تعمیر و یا تشخیص تعویض قطعات معیوب به عهده کارشناس فنی نمایندگی های مجاز می باشد. لذا در هنگام مراجعه به تعمیرگاه صرفا نسبت به اعلام عیوب خودرو خود اقدام فرموده، موضوع کارشناسی یا تعویض قطعات را به نمایندگان مجاز واگذار نمایید.

- نمایندگی موظف به پیش بینی تامین قطعات مورد نیاز بوده بنحوی که خودروی مشتری حداقل زمان توقف در نمایندگی را داشته باشد زیرا نمایندگی در مقابل توقف بی مورد خودرو مسئول می باشد.

نمایندگی موظف به استفاده از قطعات استاندارد و مورد تأیید شرکت می باشد.

تبعات ناشی از تعمیرات غیر استاندارد بعهدہ نمایندگی مجاز خواهد بود لذا جلب رضایت مشتریان و تحقق تعهدات نمایندگی به مشتریان از وظایف مهم نمایندگی مجاز می باشد.

نمایندگی مجاز موظف به ارائه فاکتور رسمی در قبال ارائه کلیه خدمات اعم از سرویس اولیه، گارانتی و غیرگارانتی می باشد و در صورت وجود هرگونه ابهام در شرح اقدامات انجام شده و یا هزینه تعمیرات اعم از قیمت قطعات و اجرت تعمیرات پاسخگو خواهد بود.

نمایندگان مجاز موظف به نصب تابلو رتبه بندی (رتبه ارزیابی نمایندگی در آن درج شده است) در محل پذیرش می باشند.

- نمایندگی مجاز موظف است در دوران گارانتی تعمیرات را فقط براساس موارد ذکر شده در برگ پذیرش انجام دهد و از تعمیرات ملازاد بر آن خودداری نمایند.
- تعمیرگاههای مجاز موظفند صورتحساب مشتری را براساس فهرست زمان تعمیرات و همچنین نرخ ساعت تعمیرات تنظیم نمایند در صورت درخواست مشتری فهرست تعمیرات خود را به رؤیت ایشان برسانند.
- کلیه نمایندگی های مجاز موظف به پذیرش خودرو جهت سرویس اولیه و گارانتی با تعیین وقت قبلی می باشند.
- هرگونه عیب و نقص و خسارت مالی و جانی وارده به مصرف کننده و اشخاص ثالث که بدلیل تعویض یا نصب قطعات در سیستمهای جانبی و یا دریافت خدمات خارج از شبکه خدمات پس از فروش سایپا یدک در طی دوران گارانتی ایجاد شود، مشمول گارانتی نبوده و هیچگونه حقی برای مصرف کننده و اشخاص ثالث در برابر شرکت سایپا یدک ایجاد نمی کند.
- هرگونه عملیات لازم تحت عنوان گارانتی می بایست توسط نمایندگی مجاز سایپا یدک صورت پذیرد.
- خدمات گارانتی محدود به تعویض و یا تعمیر قطعات معیوب (بنا به تشخیص شرکت سایپا یدک) و دستمزد مربوطه می باشد.
- تعویض یا تعمیر قطعات تحت عنوان گارانتی نمی تواند موجب تمدید دوره گارانتی خودرو گردد.
- برای دریافت خدمات سرویس ها و گارانتی حتما از طریق نمایندگی های مجاز و یا تعمیرگاه های مرکزی شرکت سایپا یدک اقدام شود. این شرکت در قبال هزینه های صرف شده از طریق تعمیرکاران متفرقه هیچگونه مسئولیتی ندارد.
- مدت زمان تعهد خدمات (مجموع دوره های گارانتی و وارانتی) شامل ارائه خدمات تعمیراتی و تأمین قطعات یدکی ، به مدت ۱۰ سال تضمین می گردد.
- ضمانت کلیه خدمات و تعمیرات ارائه شده توسط نمایندگی های مجاز به مدت ۲ ماه یا ۳۰۰۰ کیلومتر و برای قطعات یدکی ۶ ماه یا ۱۰۰۰۰ کیلومتر می باشد. (هر کدام زودتر فرا برسد)

توجه

طبق ماده ۲۹ مصوب ۱۳۹۵/۰۱/۲۲ هیئت وزیران - آیین نامه اجرایی قانون حمایت از حقوق مصرف کنندگان خودرو؛ مسئولیت رسیدگی به شکایات مصرف کنندگان و احقاق حقوق و جلب رضایت ایشان در وهله اول برعهده عرضه کننده می باشد. لذا مصرف کننده محترم می بایست در صورت وجود هرگونه عیب و نقص در خودرو و رنگ و بدنه ابتدا به نمایندگی های مجاز خدمات پس از فروش شرکت سایپا یدک، مرکز امورمشتریان گروه خودروسازی سایپا (۰۹۶۵۵۰) مراجعه یا تماس حاصل نمایند. در صورتی که ایراد مذکور مرتفع نگردید نسبت به پیگیری موضوع از طریق سایر مراجع قانونی ذیربط اقدام نمایند.

گارانتی خودرو

خودروی شما مطابق زمان و کیلومتر ۳ سال یا ۲۰۰۰۰ کیلومتر (هر کدام زودتر فرا رسد) مندرج بر روی کارت خدمات خودرو، به شرط انجام به موقع سرویس های اولیه و سرویس ادواری مطابق شرایط درج شده در این دفترچه، توسط شرکت سایپا یدک، گارانتی می گردد.

سرویس اولیه

انجام سرویس اولیه این خودرو، بین کیلومتر ۴۵۰۰ تا ۵۵۰۰ یا ۶ ماه پس از تاریخ شروع گارانتی (هر کدام زودتر فرا رسد) الزامی بوده و عدم انجام سرویس اولیه در محدوده های زمانی و مسافتی مذکور، منجر به ابطال گارانتی خودرو می گردد.

تبصره ۱: انجام بازدیدهای سرویس اولیه فقط یک بار و به صورت رایگان صورت می پذیرد.

تبصره ۲: هزینه مواد مصرفی و اجرت تعویض آنها (روغن موتور، فیلتر روغن و فیلتر هوا) در سرویس اولیه به صورت رایگان می باشد. خدماتی که هزینه آنها برعهده بسته خدمت (سایپا کارت طلایی) می باشد، نیازی به پرداخت وجه از طرف مشتری نیست.

سرویس های ادواری

انجام سرویس های دوره ای مطابق با جدول مندرج در همین دفترچه الزامی بوده و عدم انجام آن ها در شبکه نمایندگی های مجاز سایپا منجر به ابطال گارانتی مجموعه ها و قطعات مرتبط در خودرو می گردد.

تبصره: اجرت انجام سرویس های ادواری و هزینه مواد مصرفی مورد استفاده در این سرویس ها بر عهده مشتری می باشد. خدماتی که هزینه آنها برعهده بسته خدمت (کارت طلایی) می باشد، نیازی به پرداخت وجه از طرف مشتری نیست.

نکته: با توجه به این که کلیه اطلاعات خودرو و خدمات آن به صورت مکانیزه در سیستم های گروه خودروسازی سایپا و نمایندگان آن در سراسر کشور ثبت شده است، مشتریان محترم می توانند از خدمات مرتبط بهره مند گردند.



توجه

با خرید بسته تمدید گارانتی خودرو از نمایندگی های مجاز، دوره گارانتی خودرو را می توانید به میزان یک سال یا ۲۰۰۰۰ کیلومتر مازاد بر زمان و کیلومتر گارانتی عمومی خودرو افزایش دهید. با تسریع در خرید بسته تمدید گارانتی می توانید از تخفیفات مرتبط بهره مند گردید.

*جهت اطلاع از قانون و آیین نامه اجرایی قانون حمایت از حقوق مشتریان به آدرس لینک زیر مراجعه نموده و یا کد QR زیر را اسکن فرمایید.

۱- آدرس لینک آیین نامه حمایت از حقوق مصرف کنندگان خودرو :

۲- آدرس لینک قانون حمایت از حقوق مصرف کنندگان خودرو :

www.saipayadak.org/wp-content/uploads/2024/12/QRcode-FILE1.pdf www.saipayadak.org/wp-content/uploads/2024/12/QRcode-FILE2.pdf



استثنائات گارانتی

موارد زیر خارج از تعهدات گارانتی می باشد:

- ۱- هزینه های مربوطه به عملیات سرویس و نگهداری خودرو، تنظیمات رایج و سرویس های ادواری
- ۲- هرگونه صدمات ناشی از عوامل که مرتبط با ساختار خودرو نباشد شامل تصادفات، سنگ خوردگی، خراش، سرقت، آتش سوزی و بلایای طبیعی و غیر مترقبه، جنگ، اغتشاش و آشوب.
- ۳- اقلام ضمانت در خودرو شامل کلیه اجزاء، قطعات و مجموعه های خودرو به جز قطعات و مواد مصرفی و استهلاکی می باشد. لیست قطعات و مواد مصرفی در خودرو که مشمول ضمانت نمی باشند:

روغن ها نظیر روغن موتور، گیربکس، ترمز و هیدرولیک
مایعات نظیر مایع ضد یخ، مایع شیشه شوی
فیلتر ها نظیر فیلتر بنزین، فیلتر هوا و فیلتر روغن

توجه 

ضروری است نصب هرگونه آپشن صرفا در شبکه نمایندگی های مجاز شرکت سایپا و توسط کارشناسان مورد تایید صورت پذیرد. بدیهی است در غیر این صورت شرکت سایپا هیچ گونه مسئولیتی در قبال تبعات ناشی از قطعات آپشن نصب شده در سایر مراکز غیر مجاز نداشته و هزینه خسارات احتمالی وارده بر عهده مشتری خواهد بود.

* اطلاعات تکمیلی استثنائات و محدودیت های گارانتی در سایت شرکت سایپا یدک به آدرس: www.saipayadak.org ارائه شده است.

احتیاط ⚠️

موارد منجر به جرح سر نشین

مشاهده شده است جهت تمیز ماندن موکت کف اقدام به نصب مشمع در کف اتاق می نمایند که به دلیل عدم رعایت گشتاور در مونتاژ مجدد صندلی و کمربند ایمنی در هنگام حادثه باعث مجروح شدن سرنشینان شده است.

موارد منجر به آتش سوزی خودرو

- ۱- مشاهده شده است به هنگام نصب روکش صندلی، دسته سیم بین اتصالات و بدنه خودرو قرار گرفته که این امر موجب آتش سوزی خودرو می گردد.
- ۲- مشاهده شده است به هنگام نصب دزدگیر تغییراتی در سیم کشی و مدارات الکتریکی خودرو می دهند که این امر موجب آتش سوزی خودرو می گردد.
- ۳- استفاده از وسایل غیر استاندارد مانند (فیوزها، باندها، چراغ های جلو و عقب و راهنما و ...)
- ۴- استفاده از وسایل غیر استاندارد در محل فندک مانند (مدولاتور FM، دستگاه تصفیه هوا، چراغ شارژی، ...) که این امر موجب آتش سوزی خودرو می گردد.

تحت شرایط زیر گارانتی قطعات و مجموعه های مرتبط از درجه اعتبار ساقط گردیده و شرکت سایپا یدک هیچگونه تعهدی در خصوص گارانتی مجموعه های مرتبط در خودروی مشتری را نخواهد داشت:

- ۱- استفاده از قطعاتی که مورد تایید شرکت سایپا یدک نباشد.
- ۲- ایجاد تغییرات بر روی خودرو، بدون تایید و موافقت شرکت سایپا یدک
- ۳- هرگونه تغییر در سیم کشی و مدارات الکتریکی خودرو (سوییچ قطع کن صفحه کیلومتر، تغییر به دلیل نصب دزدگیر و ...)
- ۴- هرگونه عیب و نقص و خسارات مالی و جانی به مصرف کننده و اشخاص ثالث که بدلیل تعویض یا نصب قطعات در سیستمهای جانبی و یا دریافت خدمات خارج از شبکه خدمات پس از فروش سایپا یدک در طی دوره گارانتی ایجاد شود، مشمول گارانتی نبوده و هیچگونه حقی برای مصرف کننده و اشخاص ثالث در برابر شرکت های سایپا و سایپا یدک ایجاد نمی کند.
- ۵- در صورتیکه هر کدام از قطعات مربوط به سیستم کیلومترشمار دستکاری شود بگونه ای که اختلاف پیمایش در سیستم خودرو رویت گردد.
- ۶- هرگونه تغییر در سیستم های الکتریکی و الکترونیکی خودرو مانند نصب دزدگیر، سیستمهای صوتی، تغییر در سیم کشی که منجر به بروز ایراد در سایر مجموعه ها گردد.
- ۷- عدم انجام سرویس اولیه و سایر سرویس های ادواری مندرج در همین دفترچه نظیر تعویض روغن موتور، تعویض روغن گیربکس و انجام هرگونه سرویس های تعمیراتی خارج از نمایندگی های مجاز شرکت سایپا یدک، منجر به خارج شدن قطعات و مجموعه های مرتبط از ضمانت می گردد.

- ۸- ایجاد تغییر در کابین بار استاندارد (نصب شده بر روی خودرو توسط خودرو ساز) که باعث ایجاد صدمه به سایر بخش های خودرو گردد (طبق نظر کارشناس فنی نمایندگی).
- ۹- اعمال بار بیش از حد مجاز ۲۱۰۰ کیلوگرم بر روی خودرو (طبق نظر کارشناس فنی نمایندگی).
- ۱۰- تغییر، تعویض یا تغییرات ناصحیح، دستکاری و نصب نامناسب و یا نصب هر گونه وسیله، قطعه یا متعلقات اضافی که توسط شرکت سایپا یدک تامین نشده باشد منجر به خارج شدن قطعات، اجزا و موارد مرتبط از ضمانت می گردد.
- ۱۱- تعویض اتاق کامل در اثر تصادف شدید.
- ۱۲- در خصوص حد مجاز بار خودروهای کاربری به جدول مشخصات فنی کاربری مراجعه شود.

محدودیت های گارانتی خودرو

- ۱- خدمات گارانتی محدود به تعمیر و یا تعویض قطعه معیوب می باشد که هزینه آن بر عهده شرکت سایپا یدک می باشد. همچنین مرجع تشخیص عیب قطعه و تصمیم گیری در خصوص تعمیر یا تعویض آن بر عهده شرکت سایپا یدک است.
- ۲- قطعات تعویض شده در دوران گارانتی خودرو، متعلق به شرکت سایپا یدک می باشند.
- ۳- تعمیر یا تعویض قطعات تحت عنوان گارانتی نمی تواند موجب تمدید دوره گارانتی خودرو گردد.
- ۴- لیست قطعاتی که به عنوان قطعات مصرفی و استهلاکی نبوده ولی عمر کارکرد آن ها کمتر از مدت زمان معین در دوران ضمانت خودرو می باشد که برای این گونه قطعات می بایست ضمانت کارکرد مطابق با زمان اعلامی در جدول ذیل لحاظ گردد:

صفحه کلاچ	باطری	نصف مدت زمان دوره ضمانت و کارکرد
لنت ترمز	لامپ	حداقل کارکرد معادل ده هزار کیلومتر از تحویل خودرو
تیغه برف پاک کن		
حسگر دوم اکسیژن	کرین کنیستر	حداقل ۱۸ ماه یا ۳۰ هزار کیلومتر
لاستیک تایر و سیستم پخش خودرو ضمانت به عهده شرکت عرضه کننده خودرو می باشد		معادل ضمانت خودرو

تبصره - تعویض قطعات مصرفی و قطعات استهلاکی چنانچه ناشی از عیب کیفی و مونتاژی موجود در هر یک از مجموعه های خودرو باشد بصورت رایگان بوده و بر عهده عرضه کننده خودرو می باشد.

گارانتی رنگ خودرو

خودروی شما دارای ۱۸ ماه گارانتی رنگ می باشد و در صورت بروز تغییراتی در رنگ خودرو نظیر ریزش رنگ، دو رنگ شدن، پوسته شدن، مشتری می بایست با مراجعه به یکی از نمایندگی های مجاز شرکت سایپا یدک، مراتب را سریعاً به اطلاع برساند.

تبصره ۱- قطعات رنگی نظیر سپرها، جلو پنجره، داشبورد و از این دست، فقط تا انتهای محدوده گارانتی خودرو تحت پوشش گارانتی قرار می گیرند.

تبصره ۲- ریزش مواد شیمیایی و آسیب های ایجاد شده در اثر نگهداری نامناسب خودرو، تحت پوشش گارانتی قرار نمی گیرند.

تبصره ۳- زدودن چربی و یا تمیز کردن قطعات مکانیکی، زیر اتاق خودرو، قطعات لولادار، قطعات پلاستیکی بیرونی رنگ شده به کمک موادی که مورد تایید فنی نیستند یا وسایل شوینده با فشار توصیه نمی گردد.

عملیات مربوط به سرویس های اولیه به شرح ذیل می باشد:

سرویسهای پیش بینی شده در این دفترچه با توجه به توصیه های کارخانه سازنده این خودرو بوده و انجام به موقع سرویس اولیه و سرویس های ادواری شما را در نگهداری خودروی خود در وضعیت مطلوب یاری می نماید:

ردیف	شرح فعالیت
۱	بازدید وضعیت تسمه دینام، کولر و تنظیم آنها در صورت نیاز
۲	بازدید مایع خنک کننده موتور و رفع نشتی از لوله های سیستم خنک کاری
۳	بازدید سیستم اگزوز شامل اتصالات، کاتالیست و منبع اگزوز از نظر نشتی و سوراخ شدگی و عایق
۴	تعویض روغن موتور، فیلتر روغن، فیلتر هوا و بازدید نشتی موتور
۵	بازدید روغن واسکازین (گیربکس و دیفرانسیل) و نشتی
۶	بازدید میزان آب باتری، میزان غلظت آن، اتصالات و بررسی شارژ باتری
۷	بازدید مخزن روغن ترمز و کلاچ

شرح فعالیت	ردیف
بازدید عملکرد سیستم های ترمزهای جلو و عقب (نشستی - تماس لوله های ترمز)	۸
بازدید سیستم کلاچ و تنظیم (رگلاژ) در صورت لزوم	۹
بازدید وضعیت باک سوخت، لوله های سوخت، شیلنگ ها و اتصالات و فیلتر سوخت از نظر نشستی و عملکرد مناسب	۱۰
بازدید اتصالات لوله های گاز و شیلنگ های آب از نظر آسیب، ترک، خرابی یا شل شدن اتصالات و تست نشستی و تماس	۱۱
بازدید ریل سوخت و نازل های روی سرسیلندر، اتصالات مربوطه و تست نشستی و تا شدگی لوله های انژکتور گاز	۱۲

تعداد ماه یا مسافت (کیلومتر) هر کدام زودتر واقع شوند																				فواصل سرویس ها		
																			ماه			انواع سرویس ها
۱۲۶	۱۲۰	۱۱۴	۱۰۸	۱۰۲	۹۶	۹۰	۸۴	۷۸	۷۲	۶۶	۶۰	۵۴	۴۸	۴۲	۳۶	۳۰	۲۴	۱۸	۱۲	۶	هر هزار کیلومتر (سرویس اولیه) ۴.۵ - ۵.۵	هر هزار کیلومتر
R	I	I	I	I	R	I	I	I	I	R	I	I	I	I	R	I	I	I	I	I	تسمه ها (دینام، کولر، فرمان)	
هر ۶ ماه یا ۵۰۰۰ کیلومتر تعویض گردد.																				روغن موتور		
هر ۵۰۰۰ کیلومتر تعویض گردد.																				فیلتر روغن		
هر ۵۰۰۰ کیلومتر تعویض گردد.																				فیلتر هوا		
هر ۱۰۰۰۰ کیلومتر تعویض گردد.																				فیلتر سوخت		
I	I	R	I	I	R	I	I	R	I	I	R	I	I	R	I	I	R	I	I	I	روغن گیربکس	
R	I	I	I	R	I	I	I	R	I	I	I	R	I	I	I	R	I	I	I	I	روغن دیفرانسیل	
I	I	R	I	I	I	I	I	R	I	I	I	I	I	R	I	I	I	I	I	I	روغن ترمز و کلاچ	
هر ۵۰۰۰۰ کیلومتر یا ۲ سال تعویض گردد.																				روغن هیدرولیک فرمان		
R	I	R	I	R	I	R	I	R	I	R	I	R	I	R	I	R	I	R	I	I	شمع موتور	
R				R				R				R				R					وایر شمع موتور	
هر ۲۴ ماه یا ۴۰۰۰۰ کیلومتر تعویض گردد.																				مایع خنک کننده موتور		
I		I		I		I		I		I		I		I		I		I		I	بازدید سیستم خنک کننده (شلنگ ها، اتصالات)	
I		I		I		I		I		I		I		I		I		I		I	بررسی نشستی در مسیر سیستم سوخت رسانی واتصالات	
I	I	I	I	I	I	I	I	I	I	I	I	I	I	I	I	I	I	I	I	I	بررسی نشستی از مجموعه موتور، گیربکس، دیفرانسیل	

تعداد ماه یا مسافت (کیلومتر) هر کدام زودتر واقع شوند																				فواصل سرویس ها			
ماه	۶	۱۲	۱۸	۲۴	۳۰	۳۶	۴۲	۴۸	۵۴	۶۰	۶۶	۷۲	۷۸	۸۴	۹۰	۹۶	۱۰۲	۱۰۸	۱۱۴			۱۲۰	۱۲۶
هر هزار کیلومتر	۴.۵ - ۵.۵	۱۰	۲۰	۳۰	۴۰	۵۰	۶۰	۷۰	۸۰	۹۰	۱۰۰	۱۱۰	۱۲۰	۱۳۰	۱۴۰	۱۵۰	۱۶۰	۱۷۰	۱۸۰	۱۹۰	۲۰۰	(سرویس اولیه)	
اتصالات، لوله ها و شیلنگ های ترمز، مکش بوستر و بست ها	I	I	I	I	I	I	I	I	I	I	I	I	I	I	I	I	I	I	I	I	I	I	
پدال ترمز و کلاچ و ترمز دستی	I	I	I	I	I	I	I	I	I	I	I	I	I	I	I	I	I	I	I	I	I	I	
بازدید وضعیت باتری و اتصالات، میزان الکترولیت باتری و غلظت آن	I	I	I	I	I	I	I	I	I	I	I	I	I	I	I	I	I	I	I	I	I	I	
سیستم های الکتریکی، دسته سیم ها، اتصالات، لامپ ها	I	I	I	I	I	I	I	I	I	I	I	I	I	I	I	I	I	I	I	I	I	I	
آچار کشی پیچ های سر سیلندر، منیفولد هاو مهره لوله آگزوز	I			I				I														I	
بررسی سیستم تعلیق و کمک فنرها	I		I			I		I			I												
دیسک ترمز جلو و لنت ها جلو و عقب	I	I	I	I	I	I	I	I	I	I	I	I	I	I	I	I	I	I	I	I	I	I	I
کاتالیست																							
هر ۱۰۰۰۰ کیلومتر بازدید و هر ۸۰۰۰۰ کیلومتر تعویض گردد.																							
R	I	R	I	R	I	R	I	R	I	R	I	R	I	R	I	R	I	R	I	R	I	R	I
I		I		I		I		I		I		I		I		I		I		I		I	
بازدید و گیریس کاری چهار شاخه گاردان																							
هر ۲۰۰۰۰ کیلومتر بازدید و گیریس کاری شود.																							
I	I	I	I	I	I	I	I	I	I	I	I	I	I	I	I	I	I	I	I	I	I	I	I
I				I				I					I									I	
I		I		I		I		I		I		I		I		I		I		I		I	

تعداد ماه یا مسافت (کیلومتر) هر کدام زودتر واقع شوند																				فواصل سرویس ها	
۱۲۶	۱۲۰	۱۱۴	۱۰۸	۱۰۲	۹۶	۹۰	۸۴	۷۸	۷۲	۶۶	۶۰	۵۴	۴۸	۴۲	۳۶	۳۰	۲۴	۱۸	۱۲		
۲۰۰	۱۹۰	۱۸۰	۱۷۰	۱۶۰	۱۵۰	۱۴۰	۱۳۰	۱۲۰	۱۱۰	۱۰۰	۹۰	۸۰	۷۰	۶۰	۵۰	۴۰	۳۰	۲۰	۱۰	(سرویس اولیه) ۴.۵ - ۵.۵	انواع سرویس ها
I	I	I	I	I	I	I	I	I	I	I	I	I	I	I	I	I	I	I	I	I	سیستم ترمز ضد قفل ABS
I	I	I	I	I	I	I	I	I	I	I	I	I	I	I	I	I	I	I	I	I	تایر (فشار،سایش عاج)
I		I		I		I		I		I		I		I		I		I		I	سیستم تهویه مطبوع،اتصالات، مدار و گاز کولر
I		I		I		I		I		I		I		I		I		I		I	بازدید و کنترل گشتاور کلبه اتصالات ایمنی
I	I	I	I	I	I	I	I	I	I	I	I	I	I	I	I	I	I	I	I	I	چراغ ها ، کلید ها و علائم اخطار پشت آمپر
I	I	I	I	I	I	I	I	I	I	I	I	I	I	I	I	I	I	I	I	I	بوق، برف پاک کن و شیشه شوی
I	I	I	I	I	I	I	I	I	I	I	I	I	I	I	I	I	I	I	I	I	کمربند های ایمنی

R : جایگزین یا تعویض.

I : بازرسی و در صورت لزوم تنظیم،تصحیح،تمیزکردن یا تعویض.

جدول سرویس های ادواری خودرو در شرایط سخت

ردیف	قسمت مربوطه	نوع عملیات	زمان و یا کیلومتر کارکرد انجام عملیات	شرایط رانندگی
۱	روغن موتور و فیلتر روغن	تعویض	هر ۲۵۰۰ کیلومتر یا ۳ ماه	A,B,C,D
۲	فیلتر هوا	تعویض	هر ۲۵۰۰ کیلومتر یا سه ماه	A
۳	تمیز کردن فیلتر هوا	تمیز	هر ۱۰۰۰ کیلومتر یا سه ماه	A
۴	شمع موتور	تعویض	زودتر از موعد معمول	D,C
۵	روغن گیربکس و دیفرانسیل	تعویض	هر ۲۰۰۰ کیلومتر یا یک سال	C,E
۶	سیستم ترمز و کلاچ	بازدید	هر ۵۰۰۰ کیلومتر یا سه ماه	A,E,F,G,H,I,J
۷	گریس بلبرینگ چرخ های جلو	تعویض	هر ۱۰۰۰۰ کیلومتر یا شش ماه	A,E,F,G,H,I,J
۸	جعبه فرمان، مخزن هیدرولیک و اتصالات و محورهای آن به قطعات تعلیق و محور گاردان	بازدید	هر ۵۰۰۰ کیلومتر یا سه ماه	A,C,E,F,G,H,I,J
۹	بوش های طبق بالا و پایین سیستم تعلیق جلو و قطعات اکسل	گریس کاری	هر ۵۰۰۰ کیلومتر یا سه ماه	A,C,E,F,G,H,I,J
۱۰	آچارکشی پیچ های اتاق به شاسی	بازدید	هر ۱۰۰۰۰ کیلومتر یا شش ماه	C,E,H,I,J
۱۱	وضعیت لاستیک چرخ ها و زوایای فرمان	بازدید	هر ۱۰۰۰۰ کیلومتر یا شش ماه	A,C,E,F,G,H,I,J
۱۲	کاسه چرخ ها، کفشک ها، دیسک چرخ های جلو، لنت ها و سایر ملحقات سیستم ترمز	بازدید	هر ۵۰۰۰ کیلومتر یا سه ماه	A,C,E,F,G,H,I,J
۱۳	فیلتر سوخت	تعویض	زودتر از موعد معمول	A,D,E,F,J

- A : جاده های پرگرد و غبار
- B : مکرر و پی در پی در مسیر کوتاه رانندگی کردن
- C : استفاده از خودرو بعنوان یدک کش کاروان یا تریلر و حمل بار بیش از حد مجاز
- D : کارکرد زیاد موتور در دور آرام
- E : رانندگی در جاده های ناهموار یا گلی و یا شن زار و غیر آسفالت
- F : تردد در شرایط بد آب و هوایی
- G : رانندگی در محیط های با رطوبت بالا و یا کوهستانی
- H : رانندگی در نمک زار و محیط های خورنده
- I : استفاده مکرر از ترمز و همچنین استفاده در جاده های کوهستانی
- J : تردد در مکان های خیس و پر آب

AutoLibrary

AutoLibrary



هشدارهای پلیسی جهت پیشگیری از سرقت خودرو

- به منظور جلوگیری از سرقت‌های به زور و اخاذی از سوار نمودن اشخاص ناآشنا و افراد مشکوک به ویژه در حومه شهر جداً خودداری نمایید.
- به هنگام نقص فنی و انجام تعمیر، به تعمیرگاه‌های مورد اطمینان مراجعه نموده و همچنین از سپردن کلید به افراد غیر مطمئن پرهیز نمایید.
- کلیه شهروندان گرامی به ویژه صاحبان خودروهای گران قیمت و همچنین اشخاصی که خودرو را به صورت لیزینگ و با اخذ وام خریداری می‌کنند خودرو را در قبال سرقت بیمه نمایند تا در صورت سرقت، با دریافت بخش عمده‌ای از خسارت از شرکتهای بیمه با مشکلات روحی و مالی شدید مواجه نشوند.
- به هنگام ایجاد نقص فنی در معابر، مواظب باشید فردی که تظاهر به کمک دارد از غفلت شما سوء استفاده ننموده و خودرو را به سرقت نبرد.
- از گذاشتن اشیاء گران قیمت، اسناد و مدارک به ویژه اسناد و مدارک خودرو در داخل آن خودداری کنید و صرفاً در مواقع لزوم آنرا حمل و پس از رفع نیاز به محل مطمئن بازگردانید.



۱۴۸ لامپ ها

۱۴۹ اطلاعات فنی

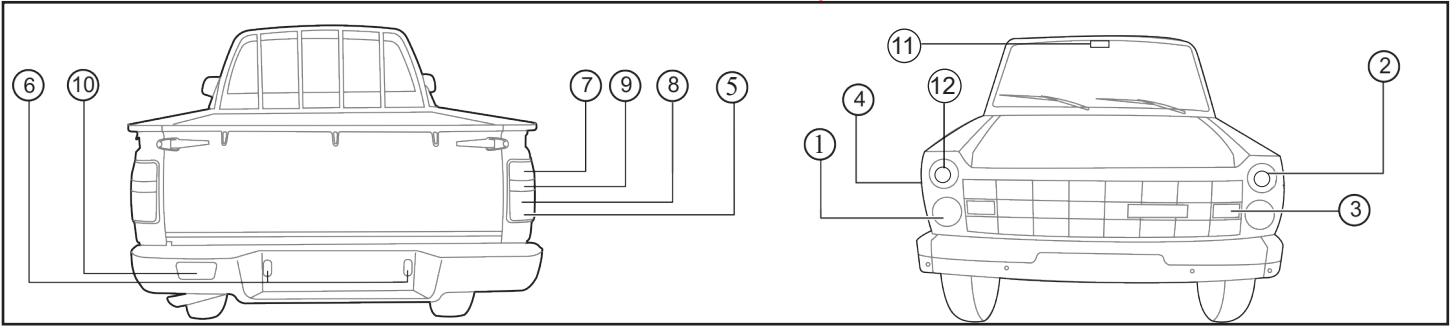

خودروی تیپ ۲ چراغ دی لایت یکپارچه به نور پایین	خودروی تیپ ۱ چراغ دی لایت روی سپر	چراغ	
توان (وات)	توان (وات)		
55 W	55 W	چراغ نور بالا	۱
5 W	5 W	چراغ موقعیت جلو	۱
55 W	55 W	چراغ نور پایین	۲
21 W	21 W	چراغ راهنمای جلو	۳
16 W	16 W	چراغ راهنمای بغل	۴
5 W	5 W	چراغ موقعیت عقب	۵
5 W	5 W	چراغ پلاک	۶
21 W	21 W	چراغ راهنمای عقب	۷
21 W	21 W	چراغ ترمز	۸
21 W	21 W	چراغ دنده عقب	۹
16 W	16 W	چراغ مه شکن عقب	۱۰
5 W	5 W	چراغ سقفی	۱۱
11 W	6 W	چراغ دی لایت*	۱۲

لامپ سوخته را با لامپ دارای توان یکسان و از یک نوع تعویض نمایید. نام و مشخصات لامپ روی لامپ سوخته وجود دارد.

*با توجه به مدل خودرو مکان قرار گیری چراغ دی لایت متفاوت است.

موتور

M24PLus	مدل
بنزینی انژکتوری - دوگانه سوز انژکتوری	نوع موتور
۴ عدد خطی	تعداد سیلندر
۸۹ میلیمتر	قطر سیلندر
۹۶ میلیمتر	کورس پیستون
۲۳۸۹ سی سی	حجم جابجایی سیلندرها
۸،۳:۱	نسبت تراکم
۱-۳-۴-۲	ترتیب احتراق
در حالت گاز سوز: 61.1Kw@4500RPM	حداکثر قدرت موتور
در حالت بنزینی 70.4Kw@4500RPM	
در حالت گاز سوز: 153 N.M @2000-2500 RPM	حداکثر گشتاور
در حالت بنزینی 185N.m@2500rpm	
بنزین بدون سرب مطابق استاندارد EURO 5 و در حالت گاز سوز CNG	نوع سوخت
میل سوپاپ در سرسیلندر - زنجیر	سیستم سوپاپ
Euro5+EOBD	استاندارد آلایندگی

سیستم سوخت رسانی

انژکتوری با کنترل الکترونیکی	نوع
برقی	نوع پمپ بنزین

میزان مصرف سوخت برای مدل تک سوز Z24NIEEM+

مصرف بنزین (lit/100Km)	برون شهری	درون شهری	ترکیبی
	۸/۸	۱۴/۱۲	۱۰/۸۵

AutoLibrary

سیستم الکتریکی

آلترناتور	۱۴ ولت - ۶۵/۹۰ آمپر
باتری	۱۲ ولت ۷۰ آمپر ساعت
استارت	مغناطیسی (۱۲ ولت-۱/۱ کیلو وات)

سیستم انتقال قدرت

نوع کلاچ	تک صفحه ای خشک با عملگر هیدرولیکی
گیربکس	۵+۱ دنده
موقعیت دنده	نسبت دنده
۱	۵/۴۲۹
۲	۳/۰۴۸
۳	۱/۷۸۰
۴	۱/۰۰۰
۵	۰/۷۸
دنده عقب	۶/۵۴۴

سیستم ترمز

نوع	هیدرولیک بوستر دار + ABS+EBD+ESC
ترمزهای جلو	دیسکی
ترمزهای عقب	کاسه ای
ترمز دستی	مکانیکی عمل کننده روی گاردان

مشخصات رینگ و لاستیک

فشار باد لاستیک ها با تیرانس $(\pm 2)/14 \pm$ Kg/Cm ² (psi)		اندازه تایر ها	محل چرخ ها	نوع لاستیک
تمام بار	نیم بار			رادیاال تیوبلس Radial
۴/۳ (۶۲)	۳/۳ (۴۷)	۷۰۰-۱۶	چرخ های جلو	
۵/۴ (۷۷)	۳ (۴۷)	۷۵۰-۱۶	چرخ های عقب	

سیستم فرمان

فرمان هیدرولیکی - جعبه فرمان مهره مارپیچ هیدرولیکی	نوع سیستم فرمان
۳۸۰ میلی متر	قطر غربیلک فرمان

سیستم تعلیق

مستقل - جناغی دویل & تورشن بار - میل تعادل	تعلیق جلو
فنر تخت نوع کمک فنر و تعداد (جلو+عقب): هیدرولیکی - تلسکوپ (۲+۲)	تعلیق عقب

هشدار 

- ۱- با توجه به متفاوت بودن مقدار فشار باد لاستیک های جلو و عقب، ضروری است که در هنگام تنظیم آن ها مقدار باد صحیح لاستیک ها رعایت شود.
- ۲- هنگام تعویض تایر جهت دار، به جهت چرخش تایر که روی دیواره جانبی تایر درج شده توجه شود.
- ۳- در صورتیکه رینگ یکپارچه باشد از لاستیک رادیاال بدون تیوپ با رینگ یکپارچه مطابق استاندارد کارخانه استفاده شود.

ظرفیت (لیتر)	استاندارد توصیه شده	شرح
۴/۵	SAE 20W50 SJ	روغن موتور با فیلتر
۴/۲		روغن موتور - بدون فیلتر روغن
۲/۷	SAE 85W140- API GL5	روغن گیربکس
۲/۵	SAE 85W140-API GL5	روغن دیفرانسیل
۰/۹۴	ATF II	روغن هیدرولیک
۰/۶	DOT 4	روغن ترمز
۱۰ لیتر (۵ لیتر آب + ۵ لیتر ضد یخ خالص) مایع خنک کننده با غلظت ۵۰٪		مایع خنک کننده
۴۵۰g	R134a	گاز کولر
۱۸۰+۱۰ml	PAG46	روغن کولر
۵۵ لیتر در مدل بنزین سوز و ۴۰ لیتر در مدل گاز سوز		باک بنزین
۱۲۰-۱۱۳ لیتر		مخزن گاز CNG در مدل دوگانه سوز

فیلترها

کاغذی	فیلتر روغن
کاغذی	فیلتر هوا
کاغذی	فیلتر بنزین

صندلی ها

کشویی با پشتی قابل تنظیم دارای پشت سری	صندلی
۱+۱	ظرفیت سر نشین

وزن ها (کیلوگرم)

مدل دوگانه سوز	مدل بنزین سوز	وزن خالص + راننده
۱۷۸۱+۷۵	۱۶۷۰+۷۵	
۳۸۰۰	۳۸۰۰	وزن ناخالص
۱۸۶۹+۷۵+۷۵	۱۹۸۰+۷۵+۷۵	ظرفیت مجاز حمل بار + سرنشین

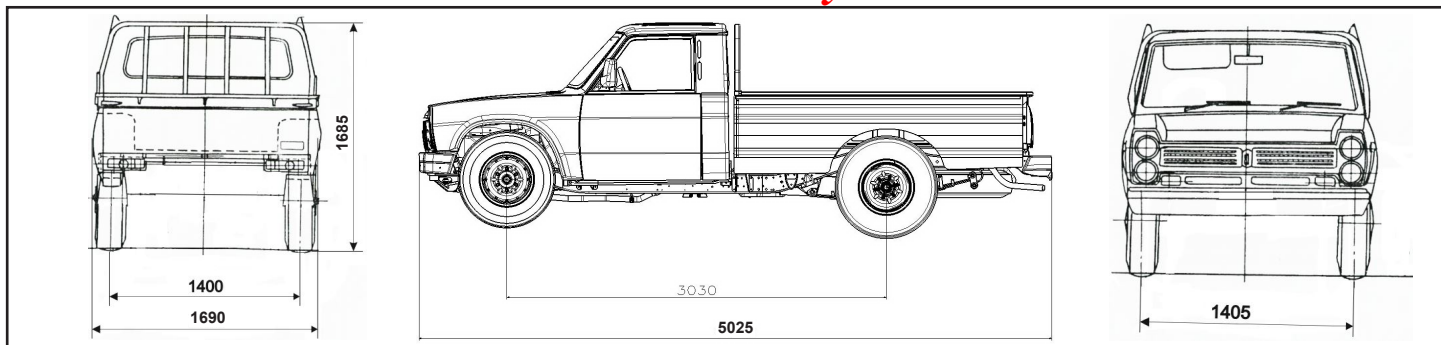

ابعاد (mm)

۵۰۲۵	طول خودرو
۱۶۹۰	عرض خودرو
۱۶۸۵	ارتفاع
۳۰۳۰	فاصله مرکز محور جلو تا مرکز محور عقب
۱۴۰۵	عرض محور جلو
۱۴۰۰	عرض محور عقب

تجهیزات و متعلقات الزامی همراه خودرو			
Z24NIEEBM +	Z24NIEEM+	نام قطعه	ردیف
√	√	رادیو پخش	۱
√	√	چرخ زاپاس	۲
√	√	جک	۳
√	√	آچار چرخ	۴
√ داخل خودرو قرار دارد	√ داخل خودرو قرار دارد	کف پوش	۵
√	√	فندک	۶
√	√	قلاب بکسل بند	۷
√	√	دفترچه راهنمای مشتری	۸



هشدارهای پلیسی جهت پیشگیری از سرقت خودرو

- به هنگام مسافرت در بین راه از استراحت در داخل خودرو در جاهای خلوت و تاریک خودداری نموده و سعی نمایید در کنار مراکز انتظامی و محل های عمومی پر تردد استراحت کنید.
- چنانچه مسافر و افراد غریبه را سوار نموده اید از خوردن و آشامیدن (نظیرغذا، آب و نوشابه) حتی بصورت پلمپ و در بسته تعارف شده از سوی افراد فوق پرهیز نمایید زیرا احتمال دارد شما را مسموم و خودروتان را بربایند.
- چنانچه در جاده یا سطح شهر مخصوصا بزرگراه ها افرادی با خودرو و لباس شخصی شما را متوقف و عنوان نمودند که خودرو شما مسروقه است یا تخلفی مرتکب شده اید به هیچ وجه تسلیم نشوید مگر آنکه از مامور بودن آنها اطمینان حاصل کنید.
- چنانچه افرادی ملبس به لباس نیروی انتظامی خودروی شما را به هر دلیل متوقف و آن را به پارکینگ منتقل نمودند دقت کنید قبض صادره توسط مسئول پارکینگ باید دارای مهر توقیفی باشد.
- چنانچه خودروی شما مورد دستبرد واقع و سارق یا سارقین با شما تماس گرفته و تقاضای قرار ملاقات یا اخذ وجه نمودند از اقدام خودسرانه پرهیز نموده و سریعاً مراتب را به پلیس آگاهی اطلاع دهید.



جهت اطلاع از آخرین لیست نمایندگی های مجاز شبکه خدمات پس از فروش شرکت سایپا یدک شامل لیست نمایندگان دارای مجوز ارائه خدمات به خودروی شما، لطفاً به بخش خدمات مشتریان فهرست نمایندگان شرکت در سایت شرکت سایپا یدک مراجعه نموده و یا کد QR زیر را اسکن فرمایید.

www.saipayadak.org/automotive-repair/dealers



ردیف	کد تابلو	استان	شهر	نام نمایندگی	خدمات تک سوز	خدمات GNC	آدرس	کد تلفن	تلفن
۱	۲۲۶۶	آذربایجان شرقی	اسکو	شرکت روانکار اسکو	√	√	اسکو، ورودی شهر از سمت خسروشهر - کد پستی ۸۰۸۵۳۱۱۵۳۵	۰۴۱	۳۳۴۸۲۷۷۱-۷۲
۲	۲۲۸۱	آذربایجان شرقی	اهر	ابوالفضل بر دیده	√		اهر، کیلومتر ۱ جاده اهر به تبریز- پایین تر از نمایندگی ایران خودرو - کد پستی ۱۱۱۶۱۱۱۵۴۵	۰۴۱	۴۴۲۲۶۶۳۲-۴۴۲۲۳۵۶۶۳
۳	۲۲۵۲	آذربایجان شرقی	اهر	عسگر گل ریحان	√		اهر، اول بلوار جمهوری اسلامی نرسیده به پل اهر چایی پایین تر از کارخانه آرد سازی - کد پستی ۵۲۶۲۹۶۱۵۴۵	۰۴۱	۴۴۲۲۴۵۰۰-۴۴۲۲۷۸۰۰
۴	۲۲۵۶	آذربایجان شرقی	بستان آباد	محمود، کریم و احمد کفیلی	√		بستان آباد، کیلومتر ۱ جاده تبریز جنب سردخانه سایپا کفیلی - کد پستی ۴۹۵۶۱۷۱۹۴۵	۰۴۱	۴۳۳۴۳۲۹۹-۴۳۳۴۳۲۵۴-۴۳۳۴۳۲۶۳-۴۳۳۴۳۰۰۶
۵	۲۲۸۹	آذربایجان شرقی	بناب	شرکت خدماتی آذین کار بناب	√		بناب، کیلومتر ۲ جاده ملکان - روبروی کارخانه آرد زهره - کد پستی ۷۲۹۱۶۱۸۵۵۵	۰۴۱	۳۷۷۲۰۵۰۰
۶	۲۲۸۰	آذربایجان شرقی	بناب	مرتضی آسا	√		بناب، میدان معلم بالاتر از بیمارستان امام خمینی - پلاک ۱	۰۴۱	۳۷۷۶۷۰۶۰-۳۷۷۶۸۰۶۰
۷	۲۲۸۵	آذربایجان شرقی	تبریز	علیرضا ستارزاده	√		تبریز، ابتدای جاده آذرشهر- بعد از سه راه پالایشگاه - نرسیده به پل پتروشیمی - کد پستی ۸۴۹۵۳۹۱۶۳۵	۰۴۱	۳۴۲۱۹۲۶۳-۴
۸	۲۲۸۷	آذربایجان شرقی	سراب	مهدی گلستانپور	√		سراب، ابتدای جاده اردبیل - روبروی اردوگاه شهید فهمیده - پلاک ۴۶۳۱	۰۴۱	۴۲۳۳۴۱۴۷-۴۲۳۳۵۱۹۱
۹	۵۹۴۶	آذربایجان شرقی	شبستر	کریم گلی زاده اصل	√		شبستر، جاده شبستر به سلماس، بعد از چهار راه شندآباد- خامنه	۰۴۱	۴۲۴۶۳۵۱۵-۴۲۴۶۴۲۵۲
۱۰	۵۹۵۶	آذربایجان شرقی	مرند	شرکت تلاش خودرو ایرانیان	√		مرند، کیلومتر ۷۱ جاده مرند به خوی، بعد از پلیس راه	۰۴۱	۸۲۸۶۸۶۸۶
۱۱	۲۲۵۷	آذربایجان شرقی	میانه	رضا امینی	√		میانه، جاده قدیم روبروی سینما عصر جدید، پلاک ۶۳۴	۰۴۱	۵۲۲۲۲۰۵-۶
۱۲	۲۲۲۷	آذربایجان غربی	ارومیه	شرکت اروم کیا خودرو	√		ارومیه، ابتدای جاده مهاباد - جنب جایگاه سی ان جی حبیب زاده - کد پستی ۰۹۹۱۳۱۵۳۲۵	۰۴۴	۳۲۴۲۵۵۹۱-۳/ ۳۲۴۲۶۸۵
۱۳	۲۵۲	آذربایجان غربی	ارومیه	علی جعفری لک	√	√	ارومیه، بلوار شیخ شلتوت - جنب گاراژ آذربایجان - پلاک ۷۵۱	۰۴۴	۳۲۳۵۸۰۳۹-۳۲۳۴۱۵۸۱-۳۲۳۵۸۰۱۸

۱۰

ردیف	کد تابلو	استان	شهر	نام نمایندگی	خدمات تک سوز	خدمات GNC	آدرس	کد تلهفون	تلهفون
۱۴	۲۳۱۲	آذربایجان غربی	اشنویه	شرکت وحدت یدک اشنویه	√		اشنویه، بلوار بسیج - روبروی کتابخانه عمومی نرسیده، میدان انقلاب - پلاک ۱۵۱	۰۴۴	۴۴۶۲۱۷۰۲-۴۴۶۲۳۵۶۵
۱۵	۲۳۲۸	آذربایجان غربی	پلدشت	محمدرضا مجرد	√		پلدشت - بعد از میدان قلم - ابتدای جاده ماکو - کد پستی ۷۷۸۷۵۱۷۸۸۵	۰۴۴	۳۴۲۸۵۵۸۲
۱۶	۲۳۱۹	آذربایجان غربی	پیرانشهر	عمر سوری	√		پیرانشهر، بلوار کردستان-نرسیده به میدان والفجر ۲، پلاک ۴۹۶۵	۰۴۴	۴۴۲۲۴۱۵۰-۴۴۲۳۰۲۵۰
۱۷	۲۳۲۹	آذربایجان غربی	خوی	میرحسین شکاری	√		خوی - میدان نصرالهی، ابتدای خیابان نصرالهی - کد پستی ۳۱۳۳۶۷۵۱۸۵	۰۴۴	۳۶۴۵۸۳۳۵
۱۸	۵۷۷۵	آذربایجان غربی	خوی	شرکت رامیار خودروخوی	√		خوی، کیلومتر ۵ جاده تبریز- پائین تر از کارخانه قند- روبروی جاده قره شبان - کد پستی ۰۱۱۹۱۱۶۳۸۵	۰۴۴	۳۶۴۵۰۰۷۷
۱۹	۲۳۱۱	آذربایجان غربی	سلماس	احد اسدی اهرنجانی	√	√	سلماس، بلوار جمهوری اسلامی - میدان سرباز-روبروی اداره راه و ترابری - پلاک ۰۱	۰۴۴	۳۵۲۳۷۰۰۲-۳
۲۰	۵۹۳۵	آذربایجان غربی	سلماس	سمیرا منسوبی	√		سلماس، کمربندی جاده تسوج - جنب نیروگاه برق - کد پستی ۱۳۸۶۴۱۶۸۸۵	۰۴۴	۳۵۲۲۴۶۷۳-۳ ۵۲۲۴۷۷۳- ۳۵۲۲۱۰۷۳
۲۱	۲۳۲۱	آذربایجان غربی	سلماس	داود یاقوتی گلعدانی	√		سلماس، کیلومتر یک جاده تازه شهر- بلوار ملت - پلاک ۱۲	۰۴۴	۳۵۲۵۲۵۸۹-۹۳
۲۲	۲۳۱۶	آذربایجان غربی	قره ضیاءالدین	سعید باقرزاده	√		قره ضیاءالدین، جاده ترانزیت تبریز/بازرگان - روبروی ورودی شهر- جنب باسکول چاپپاره - کد پستی ۸۸۱۵۳۱۱۵۸۵	۰۴۴	۳۶۷۲۸۸۳۳-۳۶۷۲۸۸۴۴
۲۳	۲۳۰۷	آذربایجان غربی	ماکو	شرکت تعاونی خدماتی پدرام حسام ماکو	√	√	ماکو، بلوار مدرس - جنب پلیس راه ماکو - کد پستی ۱۲۰۴۷۸۱۶۸۵	۰۴۴	۳۴۲۲۹۱۵۶
۲۴	۲۳۱۳	آذربایجان غربی	مهاباد	انور عبدالله زاده	√	√	مهاباد - شهرک کارمندان - ضلع شمالی میدان استاد هیمن - پلاک ۲	۰۴۴	۴۲۳۳۴۸۸۸-۴۲۳۴۱۴۱۵
۲۵	۲۵۴	آذربایجان غربی	میانداوب	جوانشیر اسکندرزاده	√	√	میانداوب، بلوار انقلاب روبروی تعاونی ۸، کد پستی ۵۹۷۱۸۶۹۸۳۱	۰۴۴	۴۵۲۲۴۴۳۷-۴۵۲۶۱۱۲۳
۲۶	۲۳۱۴	آذربایجان غربی	نقده	شرکت نسیم یدک سلدوز	√		نقده، خیابان ولیعصر - جنب مرکز بهداشت - روبروی بانک تجارت - کد پستی ۵۷۶۱۸۵۳۷۳۹	۰۴۴	۳۵۶۹۹۹۲۲-۲

ردیف	کد تابلو	استان	شهر	نام نمایندگی	خدمات تک سوز	خدمات GNC	آدرس	کد تلفن	تلفن
۲۷	۵۸۵۵	آذربایجان غربی	نقده	شرکت ساولان یدک نقده	√		نقده، انتهای بلوار بهشتی - روبروی باربری توحید - کد پستی ۵۷۶۹۱۳۴۸۹۴	۰۴۴	۳۵۶۲۷۱۷۷-۳۵۶۲۸۰۰۱-۲
۲۸	۲۱۱۰	اردبیل	اردبیل	اسماعیل حسنخانی قوام	√		اردبیل بزرگراه بسیج - دروازه آستارا- کمربندی دوم - جنب خروجی ترمینال کد پستی ۵۶۱۷۶۷۹۱۱۸	۰۴۵	۳۳۸۱۶۸۳۲-۳
۲۹	۲۱۰۹	اردبیل	اردبیل	امیر اصغری	√		اردبیل، کیلومتر ۲ جاده مغان - روبروی پمپ بنزین کد پستی ۵۶۱۷۷۸۷۸۸۱	۰۴۵	۳۳۴۷۵۷۸۵-۶
۳۰	۳۷۱	اردبیل	اردبیل	شهرزاد رمزی پیراقوم	√		اردبیل، خیابان جام جم - روبروی بانک تجارت شعبه جام جم - کد پستی ۵۶۱۸۷۷۴۸۶۶	۰۴۵	۳۳۸۱۳۱۴۱-۲-۴
۳۱	۵۵۰۶	اردبیل	خلخال	شرکت آوای فن آوران الماس خلخال	√		خلخال - خوجین - خیابان سنتو - بالاتر از سه راه طولش - کیلومتر ۱ جاده اسالم - کد پستی ۵۶۸۱۱۳۵۵۳۵	۰۴۵	۳۲۴۵۰۲۴۶-۸
۳۲	۲۱۰۷	اردبیل	گرمی	رحیم محمدی رمضانلو	√	√	گرمی، کیلومتر ۱ جاده بیله سوار-روبروی نیروگاه - کد پستی ۵۶۵۱۷۶۷۳۱۸	۰۴۵	۳۲۶۴۴۰۰۳-۳۲۶۴۳۰۰۸-۹
۳۳	۲۱۰۲	اردبیل	مشکین شهر	خوشروز غلامحسینی	√	√	مشکین شهر، کنارگذر مشکین شهر به اهر - نرسیده به کارخانه آرد - کد پستی ۵۶۶۱۶۱۹۸۹۶	۰۴۵	۳۲۱۵۱۳۰۰-۳۲۱۵۱۲۰۰
۳۴	۳۳۰۲	اصفهان	اردستان	محمدرضا خانی	√	√	اردستان، جاده کمربندی - جنب پست برق کد پستی ۸۳۸۱۹۸۱۳۱	۰۳۱	۵۴۲۴۶۷۰۷-۸
۳۵	۳۲۸۴	اصفهان	اصفهان	مسعود هماپور	√		اصفهان، خیابان امام خمینی - شهرک صنعتی امیر کبیر، ابتدای خیابان شهید باباگلی، روبروی انبار وحدت کد پستی ۸۱۹۵۹۱۹۷۷۱	۰۳۱	۳۳۸۶۸۴۸۲-۳
۳۶	۳۲۸۹	اصفهان	بادرود	شرکت تولیدی عسل خودرو بادرود	√		بادرود، خیابان امام خمینی - جنب مرکز مخابرات کد پستی ۱۶۳۳۳۱۶۶۷۸	۰۳۱	۵۴۳۴۲۵۲۴-۵۴۳۴۶۵۲۴
۳۷	۳۳۰۶	اصفهان	تیران	بهرام شیرازی	√		تیران - ابتدای کمربندی	۰۳۱	۴۲۲۲۷۱۳۱-۴۲۲۲۷۱۴۱
۳۸	۳۳۱۳	اصفهان	خمینی شهر	پرویز بختیاری	√	√	خمینی شهر، بلوار آیت اله اشرفی اصفهانی، روبروی بلوار امام رضا، روبروی سردخانه کهنه‌ژ کد پستی ۳۴۴۴۳۷۸۱۴۸	۰۳۱	۳۳۶۵۱۸۱۹-۳۳۶۵۱۸۱۸-۳۳۶۵۴۲۵۵

۱۰

ردیف	کد تابلو	استان	شهر	نام نمایندگی	خدمات تک سوز	خدمات GNC	آدرس	کد تلفن	تلفن
۳۹	۳۲۹۸	اصفهان	داران	شرکت خودروکار طوفان فریدن	√		داران، میدان کاوه - ابتدای جاده داران الیگودرز - ابتدایی شهرک صنعتی داران کد پستی ۸۵۶۱۷۱۳۳۳۱	۰۳۱	۵۷۲۲۴۷۶۰-۵۷۲۲۸۴۱۴
۴۰	۳۳۱۵	اصفهان	داران	غلامرضا کاویانی	√		داران - بلوار طالقانی شرقی - روبروی انبار اداره راه و ترابری - کد پستی ۸۵۶۱۹۸۴۳۵۱	۰۳۱	۵۷۲۲۷۷۷۹
۴۱	۳۲۸۲	اصفهان	دولت آباد	اصغر زارعان	√		اصفهان اتوبان چمران اتوبان دولت آباد ۴ کیلومتر بعد از فلکه تاکسی رانی جنب مخابرات سابق کد پستی ۸۳۴۱۶۶۶۱۳۴	۰۳۱	۴۵۸۳۶۳۱۲-۱۳
۴۲	۳۳۳۲	اصفهان	سمیرم	عبداله نادری	√		سمیرم، میدان قائم - بلوار خلیج فارس - ابتدای جاده یاسوج کد پستی ۸۶۶۱۹۷۳۷۸۱	۰۳۱	۵۳۶۶۱۲۱۵
۴۳	۳۳۳۰	اصفهان	نجف آباد	شرکت صنعت پارس توری	√	√	نجف آباد، یزدانشهر، خیابان امام خمینی - روبروی ایستگاه پمپ گاز CNG یزدانشهر پلاک ۵۲۳ کد پستی ۸۵۱۶۹۴۴۵۶۵	۰۳۱	۴۲۴۴۶۷۴۱-۴
۴۴	۱۰۷۵	البرز	کمال شهر	عادل شاهپوری	√		کمالشهر - بعد از پمپ بنزین رضوانیه، پلاک ۱۱۰	۰۲۶	۳۴۷۰۱۷۰۱-۴-۳۴۷۰۱۷۰۹-۱۰
۴۵	۵۵۸۷	البرز	فردیس	شرکت پارسیان خودرو فردیس	√		فردیس، جاده ملارد، ورودی فلکه پنجم، بلوار شهید بیات، روبروی تالار مروراید، پلاک ۵۴۶، کد پستی ۳۱۷۵۹۴۹۳۷۶	۰۲۶	۳۶۵۱۶۱۶۳-۶
۴۶	۱۱۵۵	البرز	ماهدهشت	گودرز قیاسی	√		ماهدهشت، انتهای بلوار امام خمینی، نرسیده به خیابان شهید بیات، پلاک ۱	۰۲۶	۳۷۳۱۲۱۶۸-۳۷۳۱۲۱۶۷-۸
۴۷	۱۰۳۵	البرز	نظرآباد	رشید آزادفلاح	√	√	نظرآباد، ابتدای بلوار آیت اله خامنه ای، روبروی ناحیه سپاه پاسداران، پلاک ۱	۰۲۶	۴۵۳۸۲۳۳۲-۴
۴۸	۳۸۱	ایلام	ایلام	علی محمد سوخته	√	√	ایلام، جاده کرمانشاه حد فاصل سه راه خیابان دانشگاه و میدان امام حسن (ع) - بعد از ایران خودرو میرزا کرمی - کد پستی ۶۹۳۱۳۹۴۱۶۶	۰۸۴	۳۲۲۲۴۴۰۶-۳۲۲۲۰۸۱۵-۳۲۳۳۱۱۸۸
۴۹	۵۶۷۶	ایلام	آبدانان	محسن پیرانی	√		آبدانان - کیلومتر دو جاده آبدانان به سمت دزفول - روبروی معاينه فنی - کد پستی، ۶۹۷۱۱۳۴۷۸۸	۰۸۴	۳۳۶۳۹۰۹۱-۲

ردیف	کد تابلو	استان	شهر	نام نمایندگی	خدمات تک سوز	خدمات GNC	آدرس	کد تلفن	تلفن
۵۰	۵۹۳۶	ایلام	دره شهر	مهناز مرادخانی	√	√	دره شهر، بلوار سیمه - اول کوی طالقانی - نرسیده به ترمینال مسافربری شهر - کد پستی ۶۹۶۱۹۱۳۷۵۴	۰۸۴	۳۵۲۳۵۴۴۴-۵-۳۵۲۲۶۴۴۶-۸
۵۱	۵۷۷۴	ایلام	دهلران	شرکت سامان کار ماهران	√		دهلران، خیابان ورودی شهر از سمت مهرا ن سمت راست روبروی هنگ مرزی کد پستی ۶۹۸۱۶۴۵۸۱۹	۰۸۴	۳۳۷۲۴۰۰۷
۵۲	۴۰۰۵	ایلام	سرابله	علی شیرخانی	√		سرابله، بلوار امامزاده قاسم (خروجی شهر به سمت پل سیمه) کد پستی ۶۹۵۱۷۴۳۹۵۷	۰۸۴	۳۴۲۲۵۴۲۰-۳۰-۴۰
۵۳	۴۲۰۸	بوشهر	بrazجان	شرکت چاپک خودرو سالار برازجان	√		بrazجان، کیلومتر یک جاده اهرم جنب پمپ بنزین نمایندگی سایپا کد پستی ۷۵۹۱۶۱۱۱۱۱	۰۷۷	۹۱۰۲۱۴۳۵-۸
۵۴	۴۲۰۵	بوشهر	خورموج	سعید تیموری	√	√	خورموج، جاده اصلی بوشهر کنگان - جنوب اداره راه و ترابری - کد پستی ۷۵۴۱۱۱۳۷۱۵	۰۷۷	۳۵۳۲۴۸۷۶۰۸
۵۵	۱۱۲۳	تهران	وحیدیه	شرکت نیک خودرو شهریار	√		وحیدیه، کیلومتر ۶ جاده شهریار / رباط کریم - روبروی سه راه وحیدیه - پلاک ۲۳۴	۰۲۱	۶۵۶۳۷۴۱۷-۲۰
۵۶	۱۱۶۸	تهران	پردیس	ولی اله دالائی	√		جاجرود - جاده جاجرود تهران بعد از پلیس راه جاجرود - نیش ۱۰ متری احسان - پلاک ۳۵	۰۲۱	۷۶۲۰۳۰۹۵ - ۷۶۲۰۴۹۷۵
۵۷	۱۰۹۴	تهران	تهران	شرکت خودروسپند صنعت	√	√	تهران، بزرگراه آیت الله سعیدی - چهارراه یافت آباد - بلوار معلم - میدان معلم - شماره ۲۰۲	۰۲۱	۶۶۳۰۴۹۴۱-۳
۵۸	۵۷۵۳	تهران	تهران	علی اکبر رحمانی	√		تهران، سه راه افسریه ابتدای بلوار امام رضا مابین مجتمع تجاری خورشید و اطمینان - پلاک ۱۳۵۵	۰۲۱	۳۳۴۵۹۰۵۰
۵۹	۵۸۹۱	تهران	تهران	شرکت احسان صنعت پیشتاز صدرا	√		تهران، کیلومتر ۷۱ جاده خاوران روبروی پمپ بنزین صحرا - جنب خیابان برلیان - کد پستی ۷۴۵۳۹۱۷۶۸۱	۰۲۱	۳۶۸۴۹۳۷۸-۳۶۸۴۹۳۸۷
۶۰	۱۱۵۷	تهران	شاهدشهر	شرکت طاهر خودرو شهریار	√	√	شاهدشهر، جاده کهنز - به طرف باتری سازی نور - نرسیده به چهارراه شاهدشهر - کد پستی ۳۳۵۶۹۳۱۸۵۲	۰۲۱	۶۵۴۴۶۱۱۰-۶
۶۱	۱۰۶۳	تهران	شهر قدس	حمید سعیدی نژاد	√	√	شهر قدس، خیابان انقلاب، روبروی پارک آزادگان، جنب پمپ بنزین - پلاک ۲۶	۰۲۱	۴۶۸۵۲۲۲۵ - ۴۶۸۷۱۴۰۳

۱۰

ردیف	کد تابلو	استان	شهر	نام نمایندگی	خدمات تک سوز	خدمات GNC	آدرس	کد تلفن	تلفن
۶۲	۵۷۷۸	تهران	شهر قدس	شرکت کاوش اندیشه میثاق	√		شهر قدس، کیلومتر ۱۷ جاده مخصوص کرج، کمربندی اندیشه شهریار، بعد از بل راه آهن، پلاک ۱۷۱ و ۱۷۳	۰۲۱	۴۶۰۷۱۹۰۱-۳
۶۳	۱۱۶۴	تهران	شهر قدس	منصور موحدی	√		شهر قدس، اتوبان ۷۶ متری شهریار/کرج - اول هفت جوی - روبروی فاز ۵ شهرک اندیشه - جنب شرکت شن و ماسه کوشا - کد پستی ۳۷۵۱۳۱۱۴۸۵	۰۲۱	۴۶۸۹۳۰۶۰-۷۰
۶۴	۵۸۰۰	تهران	قرچک	شرکت سپهر خودرو صبا	√		قرچک، باقرآباد، روبروی مجتمع ورزشی ملاآقایی	۰۲۱	۳۶۱۳۴۰۰۵
۶۵	۵۸۷۶	تهران	کهریزک	شرکت سریر تکران ایرانیان	√		شهری، جاده قدیم تهران قم، نرسیده به درب اصلی بهشت زهرا، پلاک ۷۱	۰۲۱	۵۵۲۱۸۵۹۰-۵۵۲۱۸۵۹۱
۶۶	۵۸۵۸	تهران	نسیم شهر	امیر ارسلان مگوئی چشمه سلطانی	√		نسیم شهر، جاده قدیم تهران/ ساوه، روبروی شهرک سبز دشت - کد پستی ۳۷۶۶۱۱۳۴۶۳	۰۲۱	۵۶۳۲۶۵۹۹-۵۶۳۲۰۹۶۰
۶۷	۵۸۸۴	تهران	ورامین	شرکت اتحاد خودرو پاسارگاد	√	√	ورامین، بعد از میدان بسیج - ابتدای جاده پیشوا - مقابل اداره راه و شهر سازی - پلاک ۵۰۲	۰۲۱	۳۶۲۲۰۰۲۰-۳۶۲۲۷۲۴۰-۳۶۲۲۷۲۶۰
۶۸	۴۴۰۱	چهارمحال و بختیاری	بروجن	الیاس اسکندری	√		بروجن، کیلومتر ۱ جاده مبارکه بالاتر از نمایندگی ایران خودرو کد پستی ۸۸۷۱۸۴۳۷۳۱	۰۳۸	۳۴۲۲۸۸۸۸-۳۴۲۲۶۳۰۰
۶۹	۳۶۳	چهارمحال و بختیاری	شهرکرد	زال محمودی	√		شهرکرد، دروازه فارسان - روبروی ترمینال فارسان - مجتمع فن آوران - خیابان اول - فرعی اول - جنب مدیران خودرو کد پستی ۸۸۱۷۷۵۱۷۹	۰۳۸	۳۲۲۷۲۳۶۰-۳۲۲۷۲۰۸۲
۷۰	۵۹۴۵	چهارمحال و بختیاری	شهرکرد	حسن کریمیان - محمد صادق بهامین	√		شهرکرد، سه راه شهرک صنعتی، اول ورودی شهرک صنعتی سمت چپ کد پستی ۸۸۱۳۶۵۷۳۴۹	۰۳۸	۳۳۳۴۶۸۲۰-۳۳۳۴۶۸۲۲
۷۱	۴۴۰۳	چهارمحال و بختیاری	فارسان	رسول بهرامی	√		فارسان، بلوار شهدا-روبروی دانشکده هنر کد پستی ۸۸۶۱۷۹۷۸۴۷	۰۳۸	۳۳۳۰۱۰۸-۹
۷۲	۴۴۰۲	چهارمحال و بختیاری	لردگان	شرکت کلاریدک	√	√	لردگان، ورودی شهر از طرف شهرکرد - جنب بوتان گاز کد پستی ۸۸۹۱۱۵۴۸۹۶	۰۳۸	۳۴۴۴۳۰۰۷-۳۴۴۴۸۵۳۶

ردیف	کد تابلو	استان	شهر	نام نمایندگی	خدمات تک سوز	خدمات GNC	آدرس	کد تلفن	تلفن
۷۳	۵۸۷۷	چهارمحال و بختیاری	لردگان	علی نادری لردجانی	√		لردگان، خیابان ولیعصر شرقی- روبروی بیمارستان نمایندگی سایپا کد پستی ۸۸۹۱۶۹۸۷۶۱	۰۳۸	۳۴۴۴۳۰۶۶ - ۳۴۴۴۲۱۱۸ - ۳۴۴۴۲۰۹۹
۷۴	۵۹۳۸	خراسان جنوبی	بیرجند	اسکندر دستی گردی	√		بیرجند ، بلوار شهید هاشمی نژاد، مقابل پایانه مسافربری	۰۵۶	۲۳۳۳۸۰۰۶
۷۵	۵۳۰۷	خراسان جنوبی	طیس	مهدی عابدزاده	√	√	طیس، میدان آزادگان، نبش بلوار گلستان- پلاک ۱	۰۵۶	۳۲۸۳۱۱۱۱-۷
۷۶	۵۷۹۸	خراسان جنوبی	قائن	شرکت شتاب سیر بی نظیر کویر	√		قائن، میدان زعفران- پلاک ۱	۰۵۶	۳۲۵۲۶۰۶۰
۷۷	۳۰۴۷	خراسان رضوی	ترتت جام	برائعلی و غلامرسول زنگنه	√		ترتت جام، میدان بسیج - ابتدای بلوار شاهد - نرسیده به بهشت نبی - روبروی مسجد ابوالفضلی- پلاک ۱	۰۵۱	۵۲۵۳۹۱۹۳ - ۴
۷۸	۳۰۰۴	خراسان رضوی	ترتت جام	شرکت یدک خودروجام	√		ترتت جام، خیابان امام خمینی، بعد از میدان بسیج، جنب نمایندگی ایران خودرو - پلاک ۳۵	۰۵۱	۵۲۵۲۸۶۷۸-۵۲۵۲۶۰۰۹
۷۹	۱۵۲	خراسان رضوی	ترتت حیدریه	عباسعلی ترکمانی	√	√	ترتت حیدریه، بلوار شهید باهنر بالاتر از هنرستان طباطبائی نبش باهنر ۴۷ - پلاک ۱	۰۵۱	۵۲۳۱۱۱۶۷-۵۲۳۱۶۱۶۷
۸۰	۵۷۵۰	خراسان رضوی	جغتای	شرکت سبز خودرو آزاد واری	√		جغتای، میدان ورودی شهر بلوار امام علی شرقی- پلاک ۱	۰۵۱	۵۴۶۲۱۵۷۰
۸۱	۳۰۱۳	خراسان رضوی	چناران	اکبر اکبرزاده	√	√	چناران، حاشیه جاده سنتو، روبروی فرمانداری ،جنب دادگستری - پلاک ۱	۰۵۱	۴۶۱۲۹۴۹۹-۴۶۱۲۲۸۹۹-۴۶۱۳۱۸۱۶
۸۲	۵۵۷۱	خراسان رضوی	سبزوار	محسن طالبیان	√		سبزوار- میدان سربداران- جاده تهران- نرسیده به پلیس راه ،سمت راست جاده- پلاک ۱	۰۵۱	۴۴۲۶۴۲۳۹-۴۰
۸۳	۳۰۴۶	خراسان رضوی	سرخس	محمود آصف آبادی	√		سرخس، میدان الغدیر- خیابان امام علی (ع) - جنب ترمینال- پلاک ۱	۰۵۱	۳۴۵۳۸۶۴۶-۷
۸۴	۵۸۷۰	خراسان رضوی	فریمان	حمید منوری	√		فریمان، کیلومتر یک جاده آسیایی فریمان به مشهد - پلاک ۱	۰۵۱	۳۴۶۳۳۰۰۰

ردیف	کد تابلو	استان	شهر	نام نمایندگی	خدمات تک سوز	خدمات GNC	آدرس	کد تلهفون	تلفن
۸۵	۳۰۲۶	خراسان رضوی	قوچان	شرکت قائم خودرو بابائی	√		قوچان، جاده آسیایی (سنتو) - بعد از میدان ورزش - انتهای بلوار امام رضا(ع) - ضلع شمالی جنب نمایندگی کرمان خودرو- پلاک ۱	۰۵۱	۳-۰۰-۴۷۲۱۲۸۰۰
۸۶	۵۹۳۳	خراسان رضوی	قوچان	براتعلی نوری زاده حسن آبادی	√		قوچان، جاده سنتو، بلوار آزادی، روبروی سپاه پاسداران - جنب نمایندگی سایپا- پلاک ۱	۰۵۱	۴۷۲۳۷۳۲۵-۴۷۲۳۷۳۴۵-۴۷۲۳۷۰۰۲
۸۷	۳۰۲۴	خراسان رضوی	کاشمر	شرکت چاپار خودرو ترشیز	√	√	کاشمر، خیابان مدرس، بلوار مطهری، بعد از پایانه مسافربری - پلاک ۱	۰۵۱	۵۵۲۳۸۸۸۶-۵۵۲۳۴۳۸
۸۸	۳۰۳۰	خراسان رضوی	گناباد	حسین عاشوری	√	√	گناباد، جاده سنتو، میدان آزادی (سه راهی مند)، به طرف بیدخت، سمت چپ- پلاک ۱	۰۵۱	۵۷۲۲۲۶۶۶-۷-۵۷۲۲۳۶۶۶-۷
۸۹	۳۰۵۲	خراسان رضوی	مشهد	شرکت تعاونی وانت بارهای مشهد	√		مشهد، جاده قدیم نیشابور، روبروی پادگان قدس، شهرک صنعتی طرق، بلوار کارگر، کارگر-۶ پلاک ۱	۰۵۱	۳۳۹۲۰۳۹۱-۳۳۹۲۶۵۵۳-۳۳۹۲۳۴۲۵-۶
۹۰	۳۰۵۱	خراسان رضوی	مشهد	شرکت تولیدی دیزل ساتراپ شرق	√		مشهد، جاده قدیم نیشابور، بعد از شهرک ابوذر، ابتدای بلوار صبا، جنب پادگان قدس- پلاک ۱	۰۵۱	۳۳۸۱۰۰۰۱-۲-۳۳۸۱۰۰۵۲-۳
۹۱	۵۸۴۸	خراسان رضوی	مشهد	شرکت گسترش صنعت خودرو نوری زاده توس	√		مشهد جاده آسیایی-بین آزادی ۱۲۹ و ۱۳۱ مقابل استیل گاز- پلاک ۱	۰۵۱	۳۶۵۸۲۸۰۷-۳۶۵۸۲۸۰۶
۹۲	۵۹۲۱	خراسان رضوی	مشهد	علی ابوالحسنی ریحانی	√		مشهد، جاده سنتو (آرامگاه فردوسی)، بلوار شاهنامه، بین شاهنامه ۷۴ و ۷۶ - پلاک ۱	۰۵۱	۳۶۷۷۱۱۱۱-۳۶۷۷۰۰۰۰
۹۳	۳۰۵۶	خراسان رضوی	نیشابور	شرکت حصار صنعت نیشابور	√		نیشابور، بلوار رسالت غربی ۵۷ جنب نمایندگی آمیکو- پلاک ۱	۰۵۱	۴۳۳۵۷۰۰۱-۴۳۳۳۹۰۴۸
۹۴	۳۰۵۳	خراسان رضوی	نیشابور	مهدی نیرآبادی	√		نیشابور، سی متری طلقانی، میدان صنعت، خیابان هلال احمر، سمت چپ- پلاک ۱۱۱	۰۵۱	۴۳۳۳۰۰۰۵
۹۵	۳۰۱۵	خراسان شمالی	آشخانه	محسن عفتی	√		آشخانه، بلوار امام رضای شرقی، بعد از فرمانداری - پلاک ۱۹۲	۰۵۸	۳۲۹۲۵۴۲۴-۳۲۹۲۵۸۵۵

ردیف	کد تابلو	استان	شهر	نام نمایندگی	خدمات تک سوز	خدمات GNC	آدرس	کد تلفن	تلفن
۹۶	۳۰۲۰	خراسان شمالی	بجنورد	عبداله معینی	√	√	بجنورد، میدان امام رضا ، مقابل شهر بازی و ایستگاه تاکسی های خطی مشهد- پلاک ۱	۰۵۸	۳۲۲۵۹۵۵۵-۳۲۲۵۹۶۶۶-۳۲۲۵۹۷۷۷
۹۷	۵۹۴۴	خراسان شمالی	بجنورد	بهمن سعادت	√		بجنورد ،امام خمینی غربی ، بلوار گلستان ،روبروی بانک سپه ،پلاک ۱۱۴۴	۰۵۸	۳۲۳۱۰۲۵۴-۳۲۳۱۲۳۱۱
۹۸	۳۰۵۴	خراسان شمالی	بجنورد	محمدرضا عضدی	√		بجنورد، بلوار امام خمینی غربی، بالاتر از نیروگاه برق، نبش چهارراه رسالت، پلاک ۱	۰۵۸	۳۲۳۱۶۷۹۱-۳
۹۹	۳۰۱۰	خراسان شمالی	گرمه	حسن تجاری	√	√	گرمه، ابتدای بلوار امام رضا(ع)، پلاک ۷۹	۰۵۸	۳۲۵۰۵۰۵۵ - ۳۲۵۰۲۹۷۷
۱۰۰	۵۹۱۹	خوزستان	اندیمشک	علیرضا رشیدی راد	√		اندیمشک، میدان شهید بهشتی ، ابتدای جاده اندیمشک دزفول ، پلاک ۱۵۱ - کد پستی ۶۴۸۱۹۵۴۱۸۳	۰۶۱	۴۲۶۲۲۹۸۶-۷
۱۰۱	۵۹۳۲	خوزستان	اهواز	نادر نقیبی	√		اهواز، سه راه خرمشهر نبش جاده سوسنگرد جنب بانک تجارت - کد پستی ۶۱۴۶۶۱۴۳۵۱	۰۶۱	۳۳۷۷۰۴۹۳ - ۳۳۷۷۴۹۰۴ - ۳۴۴۲۸۰۵۵
۱۰۲	۵۷۶۷	خوزستان	ایذه	ایمان گل شکوه	√	√	"کیلومتر یک جاده ایذه به اهواز بعد از چولکی - کد پستی ۶۴۹۱۱۷۶۰۰۴"	۶۱	۴۴۶۵۹۳۷۳-۴۴۶۵۹۳۷۵
۱۰۳	۵۶۱۹	خوزستان	باغملک	علی اکبر حاجی زاده بختیاری نژاد	√		باغملک، جاده رستم آباد به ایذه جنب استادبوم ورزشی - کد پستی ۶۳۹۵۱۱۷۱۹۵	۰۶۱	۴۳۷۲۴۰۰۵-۷
۱۰۴	۴۱۰۴	خوزستان	دزفول	عبدالعظیم شیرزاد	√	√	دزفول، کیلومتر ۲ جاده شوشتر - بعد از پمپ بنزین - مجتمع صنعتی شماره ۱ کد پستی ۶۴۶۸۱۵۳۸۷۱	۰۶۱	۴۲۲۸۲۰۵۸-۹
۱۰۵	۴۱۳۷	خوزستان	رامهرمز	علی راشدی	√		رامهرمز، ورودی شهر از سمت ایذه به سمت میدان دفاع مقدس - کد پستی ۶۳۸۱۳۱۴۸۳	۰۶۱	۴۳۵۳۴۳۶۸ - ۴۳۵۳۴۱۴۲
۱۰۶	۵۶۷۳	خوزستان	شوشتر	کامل فرج اله چعب	√		شوشتر، بلوار علم الهدی جنب نمایشگاه رایان - کد پستی ۶۴۵۸۱۴۸۶۷۲	۰۶۱	۳۶۲۲۶۰۸۴-۸۸
۱۰۷	۲۲۰۸	زنجان	خرمدره	شرکت راهیان خودرو خرمدره	√		خرمدره، بلوار امام - بطرف زنجان - نرسیده به اداره جهاد و کشاورزی کد پستی ۵۴۷۱۷۵۵۹۳۴	۰۲۴	۳۵۵۳۰۳۰۰-۳۵۳۱۱۱۷-۸

ردیف	کد تابلو	استان	شهر	نام نمایندگی	خدمات تک سوز	خدمات GNC	آدرس	کد تلفن	تلفن
۱۰۸	۲۲۰۵	زنجان	زنجان	ایرج شفقتیان	√	√	زنجان، میدان بسیج- ابتدای جاده تهران، پلاک ۳۸	۰۲۴	۳۳۷۸۳۴۳۴- ۳۳۷۷۳۶۶۶- ۳۳۷۸۹۶۶۶
۱۰۹	۲۲۰۹	زنجان	طارم	سیدمحمد موسوی	√	√	طارم ۳- کیلومتری جاده گیلوان به طرف آب بر کد پستی ۴۵۹۳۱۸۸۷۷۵	۰۲۴	۳۲۸۴۳۹۳۰- ۳۲۸۴۳۹۲۶- ۸
۱۱۰	۵۸۶۸	زنجان	قیدار	عباس شاه محمدی	√	√	قیدار (خدابنده) - کیلومتر ۲ جاده همدان - کد پستی ۴۵۸۳۱۳۷۱۰۳	۰۲۴	۳۴۲۲۱۰۹۹
۱۱۱	۵۹۴۳	سمنان	ایوانکی	علیرضا خوش آبی	√	√	وردی از سمت تهران به گرمسار جنب معاینه فنی حرم تا حرم	۲۳	۳۴۲۸۶۵۰۰
۱۱۲	۳۲۱۲	سمنان	دامغان	حسین علی حسینی	√	√	دامغان، میدان جانباز بلوار آزادگان (جهاد) جنب نمایندگی ایران خودرو کد پستی ۳۶۷۱۹۷۸۹۸۱	۰۲۳	۳۵۴۴۷۱۱۱-۴
۱۱۳	۳۲۱۱	سمنان	شاهرود	فرخ ترابی	√	√	شاهرود، میدان امام رضا (سرچشمه) - بلوار امام رضا - جنب اداره راه، پلاک ۱	۰۲۳	۳۲۲۲۶۱۰۸
۱۱۴	۳۲۱۹	سمنان	مهدی شهر	سیداسداله سادات	√	√	مهدی شهر - میدان ورزش - ابتدای بلوار کارگر- پلاک ۱- کد پستی ۳۵۶۱۶۴۶۴۵۴	۰۲۳	۳۳۴۴۴۳۲۲-۴
۱۱۵	۴۰۳	سیستان و بلوچستان	ایران شهر	سؤالی دهانی	√	√	ایران شهر، کیلومتر ۴ جاده بمپور، مقابل بیمارستان ایران کد پستی ۹۹۱۷۶۳۸۷۱۶	۰۵۴	۳۷۲۱۴۰۱۸- ۳۷۲۱۲۲۵۳
۱۱۶	۵۲۱۴	سیستان و بلوچستان	ایران شهر	شرکت رفاه سازان خودرو بلوچستان	√	√	ایران شهر، بلوار ارتش، جنب بهزیستی، پلاک ۰۴، کد پستی ۹۹۱۳۶۵۵۵۳۶	۰۵۴	۳۷۲۱۰۶۸۳ - ۴
۱۱۷	۵۷۷۲	سیستان و بلوچستان	ایران شهر	نیک محمد تمندانی	√	√	ایران شهر، خیابان طالقانی، جنب مسجد آل رسول (ص)، کد پستی ۹۹۱۳۸۴۴۳۵۳	۰۵۴	۳۷۲۲۲۷۰۳- ۳۷۲۲۵۲۲۸
۱۱۸	۴۰۲	سیستان و بلوچستان	زاهدان	شه زاد مهاجری	√	√	زاهدان- میدان ۱۵ خرداد - ابتدای خیابان میرزای شیرازی - پلاک ۱۹۳/۱	۰۵۴	۳۳۲۵۱۱۷۱-۴- ۳۳۲۲۴۵۷۰
۱۱۹	۵۲۰۱	سیستان و بلوچستان	زاهدان	شرکت خدمات گسترپیشروسیستان	√	√	زاهدان - تقاطع سعدی غربی و کمربندی خرمشهر - پشت تعاونی شماره ۲ سابق - خرمشهر ۵۱ - پلاک ۱	۰۵۴	۳۳۵۱۷۶۶۹ - ۳۳۵۰۲۹۱۱- ۱۲

ردیف	کد تابلو	استان	شهر	نام نمایندگی	خدمات تک سوز	خدمات GNC	آدرس	کد تلفن	تلفن
۱۲۰	۵۸۳۰	سیستان و بلوچستان	زاهدان	شرکت سیستان خودرو	√		زاهدان، بلوار شهید طباطبائی- مقابل راهنمایی رانندگی کد پستی ۹۸۱۸۷۱۴۱۹۷	۰۵۴	۳۳۵۲۱۱۹۳-۵
۱۲۱	۵۲۰۹	سیستان و بلوچستان	سراوان	مجید آلبا	√	√	سراوان، جاده دزک، نیش نمایندگی تراکتورسازی، پلاک ۱	۰۵۴	۳۷۶۲۸۳۸۱-۳۷۶۳۳۹۱۱-۲
۱۲۲	۵۵۹۸	سیستان و بلوچستان	سوران	عبدالخالق آلبا	√		سوران، بلوار معلم، جنب منابع طبیعی کد پستی ۹۹۶۱۹۱۵۵۶۵	۰۵۴	۳۷۶۹۳۰۰۹-۳۷۶۹۲۴۲۵
۱۲۳	۵۸۸۹	فارس	اردکان(سپیدان)	رضا زارع	√		سپیدان، بلوار ورودی از سمت شیراز روبروی منطقه انتظامی کد پستی ۷۳۶۱۸۸۳۱۸۹	۰۷۱	۳۶۷۲۳۵۷۳-۳۶۷۲۳۵۷۱
۱۲۴	۵۶۶۹	فارس	ارسنجان	حبیب جوکار	√		ارسنجان، بلوار امام رضا جاده سعادت شهر نرسیده به نمایندگی ایران خودرو کد پستی ۱۴۶۱۶۵۶۵۷۱	۰۷۱	۴۳۵۲۳۵۰۳-۴
۱۲۵	۵۰۰۷	فارس	اقلید	اصغر کاظمی	√	√	اقلید، بلوار کشاورز کد پستی ۷۳۸۱۷۴۸۴۳۵	۰۷۱	۴۴۵۲۳۳۱۱-۴۴۵۲۵۶۹۰
۱۲۶	۵۰۲۸	فارس	آباده	شرکت خدمات اتومبیل راه سپهر آباده	√	√	آباده، کیلومتر ۲ جاده اصفهان - کد پستی ۷۳۹۱۹۶۷۷۳۸	۰۷۱	۴۴۴۴۴۳۵۰-۳
۱۲۷	۵۰۳۴	فارس	بیضا	کریم عربانی	√		بیضا، روبروی مسجد صاحب الزمان (عج) - جنب پاسگاه قدیم کد پستی ۷۳۶۳۱۱۹۱۴۳	۰۷۱	۳۶۷۸۳۳۳۳-۴-۳۶۷۸۳۳۳۶-۳۶۷۸۳۳۳۵
۱۲۸	۲۲۹	فارس	جهرم	حمید رحمانیان	√	√	جهرم، بلوار بسیج - نیش میدان شهید اسدزاده - نمایندگی سایپا رحمانیان کد پستی ۷۴۱۳۷۸۵۶۱۱	۰۷۱	۵۴۳۴۲۶۸۸-۹۵
۱۲۹	۵۰۴۰	فارس	زرقان	شرکت رامین خودرو نوید فارس	√	√	زرقان، کیلومتر ۲۴ جاده شیراز مرودشت - سمت چپ - کد پستی ۷۱۹۴۱۳۴۶۷۱	۰۷۱	۳۲۶۲۹۸۲۶-۳۲۶۲۲۹۴۶
۱۳۰	۵۵۹۵	فارس	شیراز	سعید فتوحی	√		شیراز، کمربندی - بین شهرک میاورد و شهرک صنعتی جنب پمپ بنزین پارس ۷۱۶۹۷۳۹۴۱۵	۰۷۱	۳۷۵۴۰۹۹۰-۳
۱۳۱	۵۰۳۵	فارس	شیراز	شرکت ارم خودرو عرفان	√	√	شیراز، بلوار خلیج فارس به سمت فسا - روبروی پلیس راه کد پستی ۷۱۵۹۷۹۸۴۶۳	۰۷۱	۳۷۱۳۴۵۲۰-۲

ردیف	کد تابلو	استان	شهر	نام نمایندگی	خدمات تک سوز	خدمات GNC	آدرس	کد تلفن	تلفن
۱۴۰	۵۵۳۸	فارس	قیر	اکبر غضنفری	√		قیر، بلوار گلستان نرسیده به پمپ بنزین شریفی کد پستی ۷۴۷۶۱۶۵۹۴۵	۰۷۱	۵۴۵۲۷۷۰۸-۹
۱۴۱	۵۰۰۴	فارس	کازرون	محمدحسین قناعتی	√	√	کازرون، کیلومتر ۶ جاده شیراز - بعد از دانشگاه آزاد اسلامی - کد پستی ۷۳۱۹۸۷۴۳۵۳	۰۷۱	۴۲۲۳۵۴۷۱-۴۲۲۴۴۵۵۱-۵-۴۲۲۴۴۶۶۶
۱۴۲	۵۸۷۵	فارس	کازرون	محمود سرویان	√		کازرون، خیابان ملت مقابل کوچه افق طلایی کد پستی ۷۳۱۸۹۷۶۷۳۶	۷۱	۴۲۲۴۴۶۹۱
۱۴۳	۵۰۳۷	فارس	کوار	رضا رخشنده	√		کوار، بین میدان امام حسین (ع) و بسیج - جنب اداره تأمین اجتماعی ۷۳۴۶۱۴۸۳۹۸	۰۷۱	۳۷۸۲۸۳۵۸ - ۶۰
۱۴۴	۲۲۵	فارس	لار	رضاعلی استوار	√		لار، شهر قدیم - سه راه بندرعباس - خیابان حاج محمد کارگر - نمایندگی سایپا استوار کد پستی ۷۴۳۱۶۷۶۹۶۱	۰۷۱	۵۲۳۳۰۰۳۲-۵۲۳۳۰۰۳۴
۱۴۵	۲۲۶	فارس	مرودشت	عبداله روزگار	√	√	مرودشت، خیابان انقلاب - بعد از زیرگذر معلم - سمت چپ - نمایندگی سایپا روزگار کد پستی ۷۳۷۱۶۵۳۱۹۳	۰۷۱	۴۳۳۳۲۵۴۳ - ۴۳۳۳۴۱۸۸
۱۴۶	۵۰۳۲	فارس	مرودشت	محمدحسین آزادپور	√		مرودشت، بلوار امام علی (ع) - بعد از اداره محیط زیست - روبروی دادگستری کد پستی ۷۳۷۱۸۷۸۱۹۴	۰۷۱	۴۳۳۳۴۳۰۰ - ۲
۱۴۷	۵۹۰۰	قزوین	الوند	حسن دوست محمدی	√		الوند، کیلومتر ۵ جاده بوئین زهرا ، جنب نمایندگی شرکت ایران خودرو - کد پستی ۳۴۱۶۹۵۲۵۳۷	۰۲۸	۳۳۱۶۳۳۱۶
۱۴۸	۲۰۶۶	قزوین	تاکستان	حسین صمدی نیکو	√		تاکستان، ورودی شهر از سمت قزوین - روبروی اداره راه و ترابری کد پستی ۳۴۸۱۷۶۴۴۷۴ پلاک ۳۵۰	۰۲۸	۳۵۳۱۱۵۵۱ - ۴
۱۴۹	۲۰۵۴	قزوین	قزوین	یعقوب نعمتی	√		قزوین، کیلومتر ۵ جاده قدیم تهران - بعداز هفت سنگان نرسیده به پلیس راه مقابل شرکت ناز نخ کد پستی ۳۴۱۶۷۶۳۳۱۷	۰۲۸	۳۳۲۹۲۵۵۰-۷۰
۱۵۰	۵۷۵۱	قزوین	محمدیه	دانیال سیادهنی	√		زیباشهر محمدیه منطقه ۴ خیابان شهید بابایی پلاک ۲۷	۰۲۸	۳۲۵۶۸۱۰۰ - ۳۲۵۶۸۲۰۰ - ۳۲۵۶۴۷۷۷
۱۵۱	۳۴۴۸	قم	جعفریه	اکبر الوند	√		جعفریه - بلوار شهید مطهری - روبروی بانک ملی - پلاک ۱- کد پستی ۳۷۴۴۱۱۲۸۹۵	۰۲۵	۳۶۲۲۳۵۶۰ - ۱

ردیف	کد تابلو	استان	شهر	نام نمایندگی	خدمات تک سوز	خدمات GNC	آدرس	کد تلفن	تلفن
۱۵۲	۳۴۴۷	قم	قم	نعمت اله دینانی	√	√	قم-بلوار حضرت معصومه (س) (قلعه کامکار) - نرسیده به کمربندی - روبروی کوچه ۲۶-پلاک ۱۲۰-کد پستی ۳۷۱۵۱۹۳۷۴۷	۰۲۵	۳۸۷۵۹۹۹۱-۴
۱۵۳	۴۳۰۶	کهگیلویه و بویراحمد	دوگنبدان	شرکت خدمات دیزل حبیب گچساران	√		گچساران، بلوار ولیعصر (عج) - بعد از خیابان پرستار - روبروی ایستگاه برق - نرسیده به میدان نماز کد پستی ۷۵۸۱۹۸۴۵۷۵	۰۷۴	۳۲۲۲۱۱۰-۱-۳۲۲۲۱۱۵-۰-۳۲۲۲۱۱۰۳
۱۵۴	۵۵۲۹	کهگیلویه و بویراحمد	دهدشت	بهادر دوهنده	√	√	دهدشت، ابتدای جاده اصفهان - خوزستان، جنب پمپ بنزین الهی کد پستی ۷۵۷۱۶۱۳۱۷۷	۰۷۴	۳۲۲۶۴۵۱۲-۳۲۲۶۷۳۱۱
۱۵۵	۴۳۰۱	کهگیلویه و بویراحمد	دهدشت	علی رستاک	√	√	دهدشت، کمربندی دوم، جنب درمانگاه تأمین اجتماعی - کد پستی ۷۵۷۱۸۹۴۱۳۴	۰۷۴	۳۲۲۶۶۳۷۶-۳۲۲۶۶۵۰۰
۱۵۶	۵۸۷۱	کهگیلویه و بویراحمد	یاسوج	شرکت قصر خاطره یاسوج	√		یاسوج، ورودی یاسوج از سمت اصفهان - بعد از زندان مرکزی یاسوج - کد پستی: ۷۵۹۱۴۳۹۱۵۴	۰۷۴	۳۳۳۵۶۲۹۲-۳۳۳۵۶۲۹۷
۱۵۷	۲۱۵۲	کردستان	بیجار	رضا شیرزاد	√	√	بیجار- بلوار فجر - نرسیده به میدان سپاه- پلاک ۴ - کد پستی ۶۶۵۱۷۳۷۹۱۱	۰۸۷	۳۸۲۲۸۱۸۸
۱۵۸	۲۱۵۵	کردستان	سنندج	شرکت راهنیاں کردستان	√	√	سنندج- میدان محمدی، نرسیده به پلیس راه همدان، جنب پمپ بنزین سیلو- کد پستی ۶۶۱۶۸۷۳۴۹۱	۰۸۷	۳۳۳۸۴۰۰۹-۳۳۳۸۴۰۰۶-۷
۱۵۹	۲۱۵۸	کردستان	کامیاران	مصطفی ابراهیمی	√		کامیاران - خیابان صلاح الدین ایوبی - چهارراه دهم مظفری - جنب ترمینال روانسر - کد پستی ۶۶۳۱۶۴۷۹۴۳	۰۸۷	۳۵۵۳۱۶۱۷ - ۳۵۵۳۳۸۲۴
۱۶۰	۵۶۸۶	کردستان	مریوان	آزاد مصطفوی	√		مریوان- ۵۰۰ متری ورودی شهر به سمت سنندج - کد پستی ۶۶۷۱۷۸۸۹۰۵	۰۸۷	۳۴۵۴۸۷۷۰ - ۱-۳۴۵۴۹۲۴۱
۱۶۱	۵۱۲۳	کرمان	جیرفت	شرکت خدمات خودروئی بازرگانی میزبان جیرفت	√		جیرفت، میدان سپاه- بلوار امام رضا- شهرک صنعتی- کد پستی ۷۸۶۱۷۵۵۳۱۳	۰۳۴	۴۳۳۵۰۳۹۳-۴
۱۶۲	۵۱۰۴	کرمان	کرمان	احمد اشرف گنجوئی	√		کرمان، خیابان مطهری - نرسیده به میدان علی ابن ابیطالب (ع) نبش کوچه ۴۷- کد پستی ۷۶۱۳۹۳۴۸۳۹	۰۳۴	۳۲۲۶۹۰۷۴-۷۵

ردیف	کد تابلو	استان	شهر	نام نمایندگی	خدمات تک سوز	خدمات GNC	آدرس	کد تلفن	تلفن
۱۶۳	۵۱۰۹	کرمان	کرمان	حکمت مددی ماهانی	√	√	کرمان، میدان بیرم آباد کیلومتر ۲ جاده ماهان روبروی جایگاه پمپ گاز- کد پستی ۷۶۱۶۶۱۹۷۵۵	۰۳۴	۳۳۳۴۳۹۰۰-۵
۱۶۴	۵۱۲۰	کرمان	کرمان	شرکت سریر تکران کویر	√		کرمان، خیابان سرناز- بین کوچه ۳۶ و ۳۸ - کد پستی ۷۶۱۶۷۹۶۸۵۹	۰۳۴	۳۳۳۴۲۷۰۰-۴
۱۶۵	۲۳۷۰	کرمانشاه	اسلام آباد غرب	مهدی جلیلیان	√		اسلام آباد غرب - کیلومتر ۲ جاده کرمانشاه جنب پست برق- پلاک ۲۰ - کد پستی ۶۷۶۱۱۳۳۱۱۶	۰۸۳	۴۵۳۳۳۴۹۰-۱
۱۶۶	۲۳۶۲	کرمانشاه	سرپل ذهاب	علیرضا شامحمدی	√	√	سرپل ذهاب - ۵۰۰ متری ورودی شهر از سمت شهرستان دالاهو- کد پستی ۶۷۷۱۱۸۳۱۸۵	۰۸۳	۴۲۱۰۰۰۰۱-۲
۱۶۷	۲۳۷۱	کرمانشاه	صحنه	مرادعلی قیطاسی	√		صحنه - شهرک صنعتی - نیش خیابان سوم- کد پستی ۶۷۴۶۱۹۹۸۳۰	۰۸۳	۴۸۳۲۹۶۲۶-۴۸۳۲۹۶۲۷
۱۶۸	۲۳۷۲	کرمانشاه	کرمانشاه	بهرام اکبری	√		کرمانشاه - بلوار دولت آباد - روبروی بانک ملت شعبه فارابی- کد پستی ۶۷۱۹۸۳۵۷۷۵	۰۸۳	۲۸۲۶۱۵۷۴-۲۸۲۷۸۰۳۵-۳۸۲۷۸۰۵۴
۱۶۹	۲۳۶۹	کرمانشاه	کرمانشاه	شرکت پیشگامان خودرو کریمیان	√		کرمانشاه - دیزل آباد - خیابان ۱۰۰ - روبروی درب زندان -پلاک ۳۱۰ - کد پستی ۶۷۱۹۸۶۵۵۹۳	۰۸۳	۳۸۲۶۲۰۱۷-۳۸۲۶۲۱۰۴-۳۸۲۶۵۹۹۶
۱۷۰	۵۹۲۸	گلستان	بندر ترکمن	جمیله ایری	√		بندر ترکمن، انتهای خیابان شهید بهشتی - جاده گرگان روبروی شهرک فرهنگیان - کد پستی ۴۸۹۱۷۸۸۵۹۵	۰۱۷	۳۴۴۹۳۱۳۳-۳۴۴۹۳۱۵۰
۱۷۱	۳۰۸۱	گلستان	علی آباد	شرکت خودرو مایان صنعت	√	√	علی آباد، ورودی از سمت گرگان - جنب اداره راهنمایی و رانندگی - کد پستی ۴۹۴۱۸۱۳۴۵	۰۱۷	۳۴۲۷۴۴۰۱-۴
۱۷۲	۳۰۷۳	گلستان	کردکوی	باباعلی درزی	√		کردکوی، میدان شهرداری ابتدای بلوار امام رضا (ع) روبروی نمایندگی ایران خودرو عسکری - کد پستی ۴۸۸۱۶۵۹۸۴۴	۰۱۷	۳۴۳۲۹۴۷۷-۳۴۳۳۷۰۹۹
۱۷۳	۵۹۴۱	گلستان	کلاله	ابراهیم بابایی	√	√	کلاله، نرسیده به میدان الغدیر - روبروی بیمارستان تأمین اجتماعی- کد پستی ۴۹۹۱۹۴۷۴۹۳	۰۱۷	۳۵۴۲۰۷۴۷-۳۵۴۴۶۸۶۶
۱۷۴	۳۰۹۰	گلستان	گرگان	رضا جلالی شاهکو	√		گرگان، بلوار جرجان - کیلومتر ۱ روبروی کارخانه پنبه کوشا سر خط نصرآباد - کد پستی ۴۹۱۶۱۶۱۵۹۷	۰۱۷	۳۲۱۷۸۲۴۳

ردیف	کد تابلو	استان	شهر	نام نمایندگی	خدمات تک سوز	خدمات GNC	آدرس	کد تلفن	تلفن
۱۷۵	۳۰۸۹	گلستان	مینودشت	محمدباقر قزل سفلو	√	√	مینودشت، جنب مدرسه باغچه بان - روبروی کشتارگاه دوگوری - کد پستی ۴۹۸۱۱۱۳۵۱۴	۰۱۷	۳۵۲۸۷۴۷۰-۳۵۲۸۶۸۸۷-۳۵۲۸۷۴۷۱
۱۷۶	۲۰۰۶	گیلان	آستارا	مهدی فرج نژاد	√	√	آستارا، بلوار جانبازان - روبروی پاسگاه مرزی - پلاک ۲۵۳	۰۱۳	۴۳۸۲۹۶۹۱-۴
۱۷۷	۲۰۲۰	گیلان	رشت	خداداد دل افروز	√	√	رشت، جاده لاهیجان، دارسازی، نرسیده به پیچ دوم آج پیشه-قبل از CNG- نمایندگی دل افروز-کد پستی 4173135491	۰۱۳	۳۳۸۷۴۴۰-۱
۱۷۸	۲۳۵	گیلان	رشت	مهدی پور نصیر	√		رشت، بلوار جاده انزلی - نرسیده به فرودگاه - روبروی کوی عرفان کد پستی ۴۱۷۹۹۷۸۳۵۵	۰۱۳	۳۲۷۳۴۷۷۲-۳۲۷۳۴۷۷۳-۳۲۷۵۲۰۶۹-۳۲۷۵۶۴۴
۱۷۹	۲۰۱۳	گیلان	رضوانشهر	ایرج رحیمی جنبه سرایی	√		رضوانشهر- انتهای بلوار معلم به سمت سراه پونل- روبروی نمایندگی ایران خودرو کد پستی: ۴۳۸۴۱۳۶۱۶۹	۰۱۳	۴۴۶۲۶۳۱-۲
۱۸۰	۲۰۱۰	گیلان	صومعه سرا	میرشجاع حسینی پناه	√		صومعه سرا، ورودی شهر از سمت رشت- کمر بندی - نرسیده به پمپ بنزین پلاک ۵۱	۰۱۳	۴۴۳۲۳۰۰۶-۸
۱۸۱	۲۴۴	گیلان	هشتپر(تالش)	رحیم آسویار	√		تالش- بلوار ولیعصر(عج)-پلاک ۳۳	۰۱۳	۴۴۲۲۰۵۲۷-۴۴۲۴۶۵۳۷
۱۸۲	۵۷۵۵	لرستان	ازنا	شرکت خدمات فنی ایلپا ازنا	√		ازنا - بلوار ولیعصر - خیابان دادگستری - جنب تعاونی آهن فروشان - کد پستی ۶۸۸۱۶۳۱۵۱۵	۰۶۶	۴۳۴۲۶۳۲۳-۴۳۴۲۶۳۲۲-۴۳۴۲۲۱۸۳
۱۸۳	۵۷۹۲	لرستان	الیگودرز	شرکت تعاونی اعتماد خودرو رمضان	√		الیگودرز- کیلومتر ۲ جاده ازنا بعد از کارخانه آرد زراعت - کد پستی ۶۸۶۱۳۷۵۵۴۸	۰۶۶	۴۳۳۳۱۴۷۵-۴۳۳۳۱۴۷۶-۴۳۳۳۱۴۷۹
۱۸۴	۲۴۶۲	لرستان	بروجرد	اکبر نیکوکلام یعقوبی	√		بروجرد - میدان آیت الله بروجردی - کیلومتر ۲ جاده خرم آباد- جنب سنگبری حافظ - کد پستی ۶۹۱۸۹۱۷۳۳۶	۰۶۶	۴۲۶۵۰۵۶۱-۴۲۶۶۶۴۶۴
۱۸۵	۵۹۲۵	لرستان	پلدختر	فضل اله شهبواری	√		پلدختر- بلوار امام خمینی - کیلومتر ۳ جاده اندیمشک - کد پستی ۶۸۵۱۹۸۵۳۹۱	۰۶۶	۳۲۲۲۱۰۴۴-۵

۱۰

ردیف	کد تابلو	استان	شهر	نام نمایندگی	خدمات تک سوز	خدمات GNC	آدرس	کد تلفن	تلفن
۱۸۶	۲۴۶۴	لرستان	خرم آباد	پرویز شاه کرمی	√		خرم آباد - کیلومتر ۱۰ جاده اندیمشک - جنب پادگان لشکر ۸۴ و اداره گمرک استان لرستان - کد پستی ۶۸۱۴۱۱۵۴۸۵	۰۶۶	۳۳۴۲۲۱۱۲-۲
۱۸۷	۳۲۱	لرستان	خرم آباد	شرکت کوثر خودرو لرستان	√		خرم آباد - بلوار بهارستان میدان گلدشت کیلومتر ۲ جاده خوزستان - کد پستی ۶۸۱۹۷۴۳۱۷۰	۰۶۶	۳۳۴۰۶۹۹۶
۱۸۸	۲۴۶۳	لرستان	کوهدشت	گل میرزا شاهیوند	√		کوهدشت- بلوار سپاه - خیابان دانش آموز- جنب پمپ بنزین - کد پستی ۶۸۴۱۹۵۳۳۷۷	۰۶۶	۳۲۶۴۳۲۷۱-۲
۱۸۹	۵۷۶۲	لرستان	نورآباد دلفان	شرکت امیدان خودرو دلفان	√		نورآباد - بلوار آزادی - روبروی اداره راه و شهرسازی - کد پستی ۶۸۳۱۶۹۱۱۶۱	۰۶۶	۳۲۷۲۸۰۸۹-۳۲۷۳۰۷۵۶-۷
۱۹۰	۵۹۱۶	لرستان	نورآباد دلفان	رشید رضایی	√		نورآباد - خروجی شهر به سمت هرسین - جنب پمپ بنزین زمانی - کد پستی ۶۸۳۱۸۵۴۹۵۱	۰۶۶	۳۲۷۴۰۱۵۲
۱۹۱	۵۵۸۰	مازندران	آمل	شرکت خدماتی فرامرز خودرو نگین آمل	√		آمل - کیلومتر ۴ جاده محمودآباد- جنب روستای کلاصفا پلاک ۸۰	۰۱۱	۴۳۱۴۰۷۳۵
۱۹۲	۵۶۹۱	مازندران	آمل	شرکت امیر خودرو آمل	√		آمل میدان هزار سنگر کیلومتر ۵ جاده بابل دابودشت	۰۱۱	۴۳۲۵۴۵۲۰ - ۲
۱۹۳	۳۱۹۹	مازندران	بابل	حجت اله و آیت اله قنبرزاده احمدچالی	√		بابل موزبرج - ابتدای جاده آمل - روبروی اتحادیه خاورداران - نبش کوچه ارشاد ۲۴	۰۱۱	۳۲۲۷۱۱۶۰-۳۲۲۷۲۷۶۴-۳۲۲۷۲۵۶۱-۳۲۲۷۱۳۰۵
۱۹۴	۳۱۸۷	مازندران	بابل	حسن شاکری	√		بابل، جاده قدیم بابل به آمل احمد چاله پی روبروی پمپ بنزین رضانی پ ۱۹	۰۱۱	۳۲۶۶۶۳۴۳-۳۲۶۶۶۲۶-۳۲۶۶۶۲۸۰-۵۸۴۶۳۴۴۳
۱۹۵	۳۱۵۳	مازندران	بابل	رمضان داداش نژاد	√		بابل جاده بابل به آمل ۲۰۰ متر بالاتر از پاسگاه راهنمایی و رانندگی دهک	۰۱۱	۳۲۰۴۳۱۱۹-۳۲۰۴۱۶۱۶-۳۲۲۷۷۰۶۵-۶
۱۹۶	۳۱۹۸	مازندران	بابل	شرکت پیشرو خدمات مهدیزاده	√	√	بابل کیلومتر ۵ جاده قائمشهر- گرگی آباد پلاک ۱۱۴۰	۰۱۱	۳۲۳۱۹۲۰۸-۳۲۳۱۹۱۹۸-۳۲۳۱۹۰۹۰
۱۹۷	۳۱۸۹	مازندران	بابل	علی آقاچازاده	√		بابل موزبرج - ابتدای اتوبان بابل / آمل - یک کیلومتر قبل از پلیس راه	۰۱۱	۳۲۲۷۲۹۳۶- ۳۲۰۴۲۶۷۵-۳۲۰۴۴۲۹۹

ردیف	کد تابلو	استان	شهر	نام نمایندگی	خدمات تک سوز	خدمات GNC	آدرس	کد تلفن	تلفن
۱۹۸	۵۵۸۱	مازندران	بابل	فلاح یدک بابل	√		بابل - میدان کشوری جنب پمپ بنزین شهرداری	۰۱۱	۳۲۲۶۱۱۱۰-۱
۱۹۹	۳۱۶۱	مازندران	بهشهر	غلامرضا باباولی	√	√	بهشهر خیابان شهید هاشمی نژاد - روبروی پارک ۲۲ بهمن	۰۱۱	۳۴۵۲۵۴۱۵-۳۴۵۳۳۸۱۲
۲۰۰	۵۸۴۶	مازندران	تنکابن	شرکت توسعه خودرو مازندآرش نقی پور	√		تنکابن، کیلومتر ۲ جاده چالوس - جنب دانشگاه آزاد اسلامی کد پستی ۴۶۸۴۱۶۶۱۷۳	۰۱۱	۵۴۲۷۰۵۷۰ - ۵۴۲۷۱۴۱۶
۲۰۱	۳۱۹۳	مازندران	تنکابن	فیاض پور تقی	√		مازندران، تنکابن، بخش خرم آباد، پسکلايه بزرگ، خیابان شهید محمداسماعیل شکوری، خیابان شهید باهنر	۰۱۱	۵۴۲۵۸۶۴۳-۵۴۲۵۸۶۴۴-۵۴۲۵۸۶۴۵-۵۴۲۵۸۶۴۶-۵۴۲۵۸۶۴۷-۵۴۲۵۸۶۴۸
۲۰۲	۳۱۷۲	مازندران	زرگر شهر	مهرداد بندگان	√		بابل - جاده آمل به بابل زرگر محله - ۹ کیلومتری بابل	۰۱۱	۳۲۱۱۵۵۱۱-۴
۲۰۳	۵۵۵۲	مازندران	ساری	رحمت اله صادقی کیادهی	√		ساری، کمربندی غربی - بین فلسطین و شهیند جنب نمایندگی ایران خودرو و مزدا صادقی کیادهی	۰۱۱	۳۳۳۷۳۴۷۲
۲۰۴	۳۱۹۶	مازندران	ساری	سیدعباس حسینی زیدی	√		ساری، کیلومتر ۸ جاده ساری نکا - روبروی دانشگاه منابع طبیعی، کد پستی ۴۸۴۴۱۷۸۵۶۴	۰۱۱	۳۳۳۶۷۹۴-۳۳۳۶۷۹۵-۵۸۳۶۰۰۲۳
۲۰۵	۳۱۹۷	مازندران	ساری	شرکت تجاری صنعتی حاشیه خزر	√		ساری، کیلومتر ۵ جاده ساری نکا - جنب شرکت شمالیت	۰۱۱	۳۳۳۴۴۴۴۶ - ۸
۲۰۶	۳۱۹۱	مازندران	محمودآباد	کامیاب نصیری	√		محمودآباد، کیلومتر ۶ جاده محمودآباد/آمل - کلوده کد پستی ۴۶۳۳۸۴۱۶۸۱	۰۱۱	۴۴۸۲۲۶۳۹ - ۴۴۸۳۳۸۵۹
۲۰۷	۳۳۷۱	مرکزی	اراک	شرکت کیهان موتور مرکزی	√		اراک، ورودی شهر از سمت سلفچگان - روبروی شهرک صنعتی قطب اراک - کد پستی ۳۸۱۹۳۳۵۶۸۶	۰۸۶	۳۴۱۳۴۰۵۳-۵
۲۰۸	۵۸۹۵	مرکزی	اراک	اصغر محمدی	√		اراک، بلوار سردشت، روبروی منازل مسکونی جام جم، پلاک ۵۶۸۶	۰۸۶	۳۴۱۷۴۷۰۶-۳۴۱۷۴۶۰۴-۳۴۱۷۴۳۰۵-۳۴۱۷۴۳۰۷

۱۰

ردیف	کد تابلو	استان	شهر	نام نمایندگی	خدمات تک سوز	خدمات GNC	آدرس	کد تelfن	تلفن
۲۰۹	۵۹۱۳	مرکزی	خمین	احمد رضا مرتضوی	√		خمین، بلوار پاسداران - روبروی بیمارستان امام خمینی - کد پستی ۳۸۸۱۹۶۷۱۷۵	۰۸۶	۴۶۳۳۲۵۶۳-۴۶۳۳۶۱۶۱
۲۱۰	۵۹۵۷	مرکزی	ساوه	حسن امیری	√		ساوه، انتهای بلوار نماز، بالاتر از پلیس راه ساوه/همدان	۰۸۶	۴۲۲۴۱۸۸۱
۲۱۱	۲۸۲	هرمزگان	بندرعباس	جلیل رحمانیان کوشکی(۲)	√		بندرعباس، بلوار ۲۲ بهمن - کوچه مشکات - ۱۶ کد پستی ۷۹۱۳۶۵۷۵۳۴	۰۷۶	۳۳۵۵۵۵۵۸
۲۱۲	۵۴۰۴	هرمزگان	حاجی آباد	فریدون درستکار	√	√	حاجی آباد، میدان ورودی - ضلع غربی امامزاده سید محمد - بر جاده سیرجان بندرعباس - کد پستی ۷۹۳۹۱۱۳۱۷۸	۰۷۶	۳۵۴۲۲۸۲۷
۲۱۳	۵۴۰۶	هرمزگان	دهبارز	پرویز آجگون	√		رودان، بلوار انقلاب - بعد از مسجد جامع - جنب پمپ بتزین شماره ۲ - کد پستی ۷۹۹۱۷۶۳۴۹۹	۰۷۶	۴۲۸۸۵۷۵۰-۴۲۸۸۵۷۶۰
۲۱۴	۵۴۰۲	هرمزگان	میناب	اصغر پورباقری	√	√	میناب، بلوار رسالت - جنب هنرستان شهید بهشتی - کد پستی ۷۹۸۱۶۱۵۵۹۹	۰۷۶	۴۲۲۸۱۰۰۷
۲۱۵	۵۶۴۰	همدان	اسدآباد	فرهاد اصلانی مهر	√		اسدآباد - میدان آزادگان یک کیلومتر یک جاده کرمانشاه - کد پستی ۶۵۴۱۶۷۹۵۸۹	۰۸۱	۳۳۱۱۳۴۵۰-۱
۲۱۶	۲۴۰۶	همدان	بهار	حسین اسدی	√	√	بهار - بلوار آیت اله بهاری - بعد از میدان آزادگان - روبروی شرکت حمل و نقل نوبهار - کد پستی ۶۵۳۱۹۴۴۳۹۸	۰۸۱	۳۴۵۰۵۸۳۳-۳۴۵۰۱۵۵۱
۲۱۷	۲۴۰۸	همدان	تویسرکان	مسعود مال امیری	√	√	تویسرکان - بلوار شهید اشرفی اصفهانی روبروی ترمینال مسافری - کد پستی ۶۵۸۱۶۸۸۹۴۳	۰۸۱	۳۴۹۴۶۱۰۰
۲۱۸	۲۴۱۴	همدان	رزن	شرکت یدک فروشان رزن	√		رزن - خیابان امام خمینی جنب سامان گاز - کد پستی ۶۵۶۸۱۳۳۵۹۷	۰۸۱	۳۶۲۲۷۷۷۰-۳
۲۱۹	۲۴۱۰	همدان	کیودر آهنگ	شرکت نسیم خودرو کیودر آهنگ	√		کیودر آهنگ - بلوار بعثت - جنب ساختمان جدید فرمانداری - کد پستی ۶۵۵۱۶۴۹۱۸۷	۰۸۱	۳۵۲۲۱۹۰۳
۲۲۰	۲۴۱۹	همدان	ملایر	جواد حسینی	√		ملایر - میدان امامزاده عبدالله (س) - ابتدای بلوار ملت - کد پستی ۶۵۷۱۷۸۳۴۷۵	۰۸۱	۳۲۲۲۲۲۲۲

ردیف	کد تابلو	استان	شهر	نام نمایندگی	خدمات تک سوز	خدمات GNC	آدرس	کد تلفن	تلفن
۲۲۱	۲۴۱۳	همدان	ملایر	شرکت گسترش تعمیر بهنام	√		ملایر - بلوار شهید بهشتی - جنب میدان تره بار-روبروی ستاد فرماندهی نیروی انتظامی - کد پستی ۶۵۷۱۹۹۵۹۹	۰۸۱	۳۳۳۴۰۲۸۰-۳۳۳۴۸۹۷۴-۳۳۳۵۱۳۹۳
۲۲۲	۲۴۱۶	همدان	همدان	عباس حاجری	√		همدان - ابتدای بلوار انقلاب - کنار گذر پل سردار همدانی - روبروی بانک کشاورزی - کد پستی ۶۵۱۹۶۱۳۵۳۵	۰۸۱	۳۴۴۴۷۰۰۰
۲۲۳	۵۳۰۶	یزد	ابرکوه	سیدحسام رسولی	√		ابرکوه، کیلومتر ۲ جاده ابرکوه به شیراز - کد پستی ۸۹۳۱۶۴۳۳۷۱	۰۳۵	۳۲۸۳۸۳۰۰-۳۲۸۳۶۵۱۲
۲۲۴	۵۳۱۲	یزد	اشکذر	محمد رضا کاظمی پوراشکذری	√		اشکذر، جاده سنتو-جنب اورژانس صاحب الزمان، کد پستی ۸۹۴۱۷۶۵۱۸۵	۰۳۵	۳۲۷۲۲۵۷۰-۳۲۷۲۶۰۸۱
۲۲۵	۵۳۱۹	یزد	مهریز	محمد خانزائی	√		مهریز ، جاده سنتو نرسیده به دو راهی شیراز به کرمان سمت راست کد پستی ۸۹۸۱۷۶۷۸۶۶	۰۳۵	۳۲۵۲۱۰۰۷-۳۲۵۲۴۸۸۷-۳۲۵۲۲۷۵۴

AutoLibrary

سایپا یدک

سازمان خدمات پس از فروش سایپا



جهت مشاهده نسخه اصلی
دفترچه راهنما مشتری
کد بالا را اسکن کنید



مشتری گرامی، لطفا جهت اطلاع از آخرین تغییرات و مشاهده نسخه معتبر این دفترچه به سایت شرکت سایپا یدک، بخش خدمات مشتری، قسمت راهنمایی مشتری و ضوابط گارانتی مراجعه فرمایید. بدیهی است در صورت وجود اختلاف، نسخه موجود بر روی سایت قابل استناد می باشد. تهران، کیلومتر ۱۷ جاده مخصوص کرج نبش خیابان دارو پخش تلفن: ۶۱۶۱۰۰۰۰ دورنگار: ۶۱۶۱۱۹۰۱ صندوق پستی: ۳۷۵۱۵-۸۳۶ امور مشتریان و امداد خودرو: ۰۹۶۵۵۰

پیامک: ۱۰۰۰۰۰۹۶۵۵۰ صندوق پستی امور مشتریان: ۳۷۵۱۵-۱۴۱۴

پست الکترونیک: CRM@saipacorp.com وب سایت سایپا یدک: www.saipayadak.org وب سایت سایپا: www.saipacorp.com

شماره فنی: 99311EX0101 کد شناسایی: 14041001

AutoLibrary