

راهنمای استفاده از فوندهای سراسری
<https://autolibrary.ir/>



بازار سرمایه
(شرکت سهامی عام)



<https://autolibrary.ir/>

CODE: SRZOM1/1/5

پیش گفتار

ورود شما را به گروه دارندگان خودرو ون هفت نفره (سرازا) خوش آمد می‌گوییم این خودرو را با اطمینان خاطر به شما تحویل می‌دهیم ، چرا که با استفاده از جدیدترین تکنولوژی ، تولید شده و از نظر کیفیت نیز مراحل جدی را پشت سر گذاشته است .
کتابچه حاضر برای کمک به شما در جهت آگاهی از طرز کار و نگهداری خودرو خودتان تهیه شده است ، تا کیلومترها با لذت آنرا برانید. خواهشمند است قبل از استفاده از خودرو، آنرا کاملاً مطالعه نمایید .
بخاطر داشته باشد که شرکت پارس خودرو ، این وسیله را بهتر از هر کسی می‌شناسد و زمانیکه شما نیاز به سرویس یا سوال داشته باشید ، از اینکه شما را کمک کرده و منابع وسیع خود را در اختیار شما قرار دهد خوشحال خواهد شد .

معاونت تحقیق و مهندسی

مدیریت تحقیق و توسعه

IR-14900 = شماره فنی

دی ماه ۱۳۸۲

یک

قبل از شروع

اطلاعات مهم ایمنی یادآوری می‌گردد .

از چهار مطلب مهم ایمنی ذکر شده زیر پیروی کنید تا از سفر کامل و ایمن خود و بقیه سرنشینان مطمئن شوید .

- پیوسته به سرعت مجاز اعلام شده توجه کرده و از سرعت زیاد ، با در نظر گرفتن شرایط موجود ، خودداری کنید .
- همیشه از کمربند ایمنی و محافظ مخصوص بچه ها (صندلی کودک) استفاده نمایید .
- همواره چگونگی استفاده از امکانات ایمنی خودرو را ، به سرنشینان خودرو یادآوری نمایید .
- در صورت مصرف داروهای خواب آور از رانندگی بپرهیزید .

هنگام مطالعه این نوشته ها توجه داشته باشید که

در این کتابچه علاوه بر تجهیزات استاندارد ، بعضی از تجهیزات اضافی قابل انتخاب در این خودرو نیز شرح داده شده که ممکن است روی خودروی شما نصب نشده باشد از اینرو تجهیزات اضافی با علامت ستاره (*) مشخص شده اند .

• در شرح مشخصات مدل هایی که دارای ۲ دیفرانسیل هستند موارد  در ابتدای توضیح بخش ویا موضوع چاپ شده است .

در ابتدا مطالعه ، سپس با ایمنی رانندگی کنید .

لطفاً قبل از راندن خودرو ، کتابچه را به دقت مطالعه نمایید . این کار باعث آشنایی با کنترل کننده ها ، کلید های مختلف و نگهداری های لازم خواهد شد و شما را در استفاده ایمن از خودرو کمک خواهد کرد . در این کتابچه ما از علامت  همراه با لغت هشدار استفاده کرده ایم این لغت و علامت به جهت اعلام خطرات منجر به صدمه به اشخاص یا صدمات سنگین بکارگرفته شده است و بایستی با دقت زیاد مورد توجه قرار گیرد .

احتیاط : این لغت نیز در طول کتابچه بکار گرفته شده تا امکان وجود صدمات کمتر به اشخاص یا خودرو را نشان دهد ، به علاوه روش های پیشنهاد شده را نیز بایستی با دقت بکار بست.

عکس العمل و مانور این خودرو با سواری های معمولی متفاوت می باشد، و از آنجا که این تیپ خودروها با مرکز ثقل بالا برای استفاده در راههای ناهموار و بیابانی طراحی شده اند و عدم رانندگی متناسب با آنها ممکن است باعث از دست دادن کنترل خودرو و یا سانحه گردد. از مطالعه موضوع احتیاط های رانندگی در جاده و خارج از جاده در بخش ((شروع حرکت و رانندگی)) غفلت نکنید

در این خودرو نبایستی تغییری را اعمال نمود. تغییرات می تواند در کار ایمنی یا دوام خودرو تاثیر گذاشته و مقررات قانونی مربوط به خودروها را نقض نماید. بعلاوه صدمه یا کارکرد بد خودرو در اثر تغییرات اعمال شده، شامل گارانتی این شرکت نمی شود. تمام اطلاعات و مشخصات تصاویر در این کتابچه مربوط به وضع موجود خودرو تا زمان چاپ کتابچه بوده و شرکت پارس خودرو ممکن است هرگونه تغییرات یا طراحی جدید را بدون اعلام به صاحبان قبلی اعمال نماید.

موضوعات

۱	نمایشگرها و کنترل کننده ها (سوئیچ و کلیدها)
۲	بازدید های قبل از رانندگی و تنظیم ها
۳	بخاری، کولر و سیستم صوتی
۴	روشن کردن و رانندگی
۵	وضعیت های اضطراری
۶	مواظبت از وضع ظاهر و داخل خودرو
۷	کارهایی که خودتان می توانید انجام دهید
۸	برنامه نگهداری و بازدیدهای دوره ای
۹	اطلاعات فنی
۱۰	لیست عاملین مجاز پارس خودرو در خصوص خودرو سرنافزا

- ۱-۱۲..... کلید فلاشر (چشمک زن)
- ۱-۱۳..... فن‌دک و زیر سیگاری
- ۱-۱۳..... فن‌دک برای سرنشینان ردیف سوم
- ۱-۱۳..... شیشه بالا بر برقی
- ۱-۱۵..... چراغ داخل اتاق
- ۱-۱۵..... جعبه کنسول (ردیف جلو)
- ۱-۱۶..... جعبه‌های کنسول (ردیف عقب) و جعبه خنک شونده
- ۱-۲..... صفحه نمایشگر جلو راننده (جلو داشبورد)
- ۱-۳..... اندازه‌گیرها و نشان‌دهنده‌ها
- ۱-۳..... سرعت سنج و کیلومتر شمار
- ۱-۴..... دور سنج
- ۱-۴..... درجه آب
- ۱-۵..... درجه بنزین
- ۱-۵..... ساعت
- ۱-۶..... چراغ‌های هشدار دهنده و زنگ‌های هشدار
- ۱-۹..... کلیدهای برف پاک کن و آب پاش (جلو و عقب)
- ۱-۱۰..... کلید گرمکن شیشه عقب
- ۱-۱۱..... کلید چراغ جلو، تنظیم نور و کلیدهای راهنما
- * ۱-۱۲..... کلید چراغ مه شکن عقب (در صورت مجهز بودن)

۱-۱

نمایشگرها و کنترل کننده‌ها (سوئیچ‌ها و کلیدها)

صفحه نمایشگر

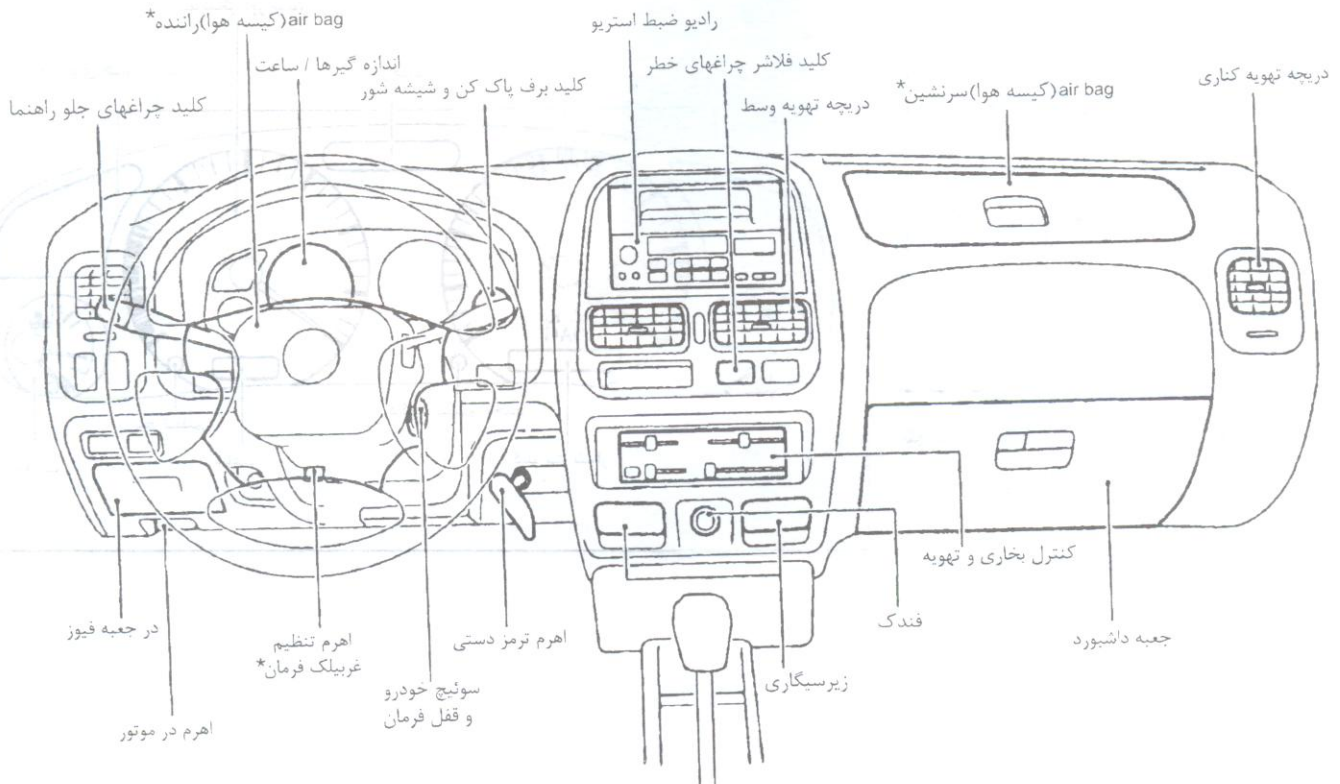

۱-۱

۱-۲

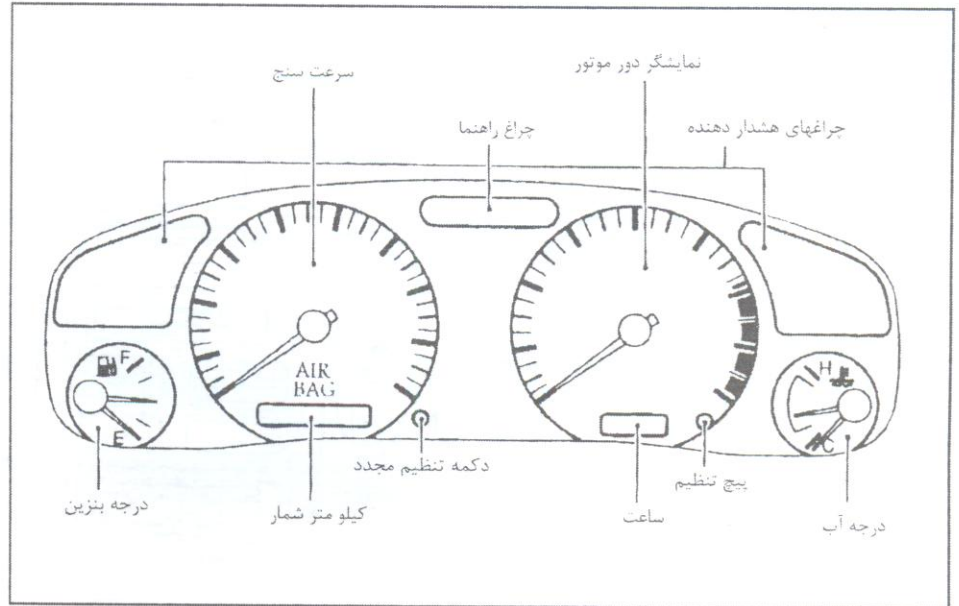
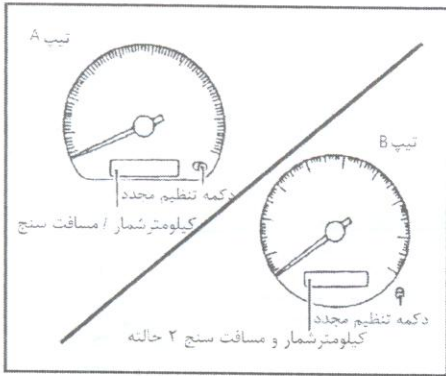

سرعت سنج سرعت خودرو را نشان می دهد.
کیلومتر شمار / مسافت سنج دو حالت
 کیلومتر شمار کل کیلومتر کارکرد را نشان می دهد.
 مسافت سنج مسافت هریک از سفرها را به تنهایی نشان می دهد.

۱-۳

درجه آب

دورسنج *

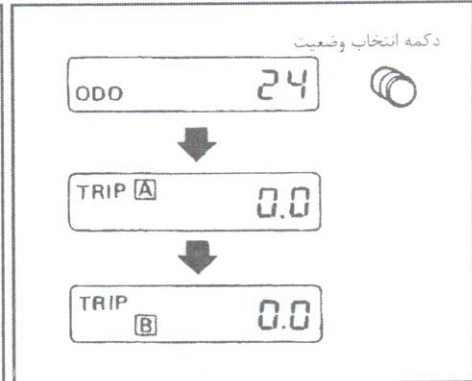
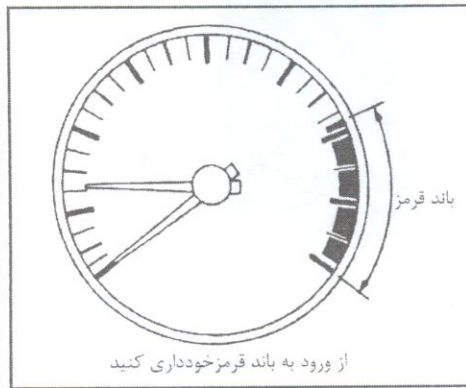
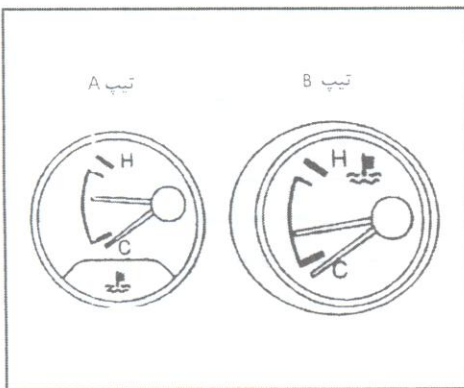

تغییر نمایش

فشار دادن دکمه انتخاب وضعیت، نمایش را شرح زیر تغییر می دهد.
 کیلومتر شمار ← سفر A ← سفر B ← کیلومتر شمار

تغییر نمایش مسافت سنج

فشار دادن دکمه انتخاب وضعیت، بیشتر از یک ثانیه، نمایش مسافت سنج را به 0 تغییر می دهد.

دور سنج سرعت موتور را به صورت دور در دقیقه نشان می دهد. (r/min)
احتیاط:
 زمانیکه عقربه دورسنج به باند قرمز وارد شد، دنده را تغییر داده و با دنده سبکتر حرکت کنید. حرکت موتور در باند قرمز ممکن است باعث صدمه جدی به موتور گردد.

درجه آب، درجه حرارت خنک کننده موتور را نشان می دهد.

درجه حرارت مایع خنک کننده موتور با تغییر درجه حرارت بیرون و شرایط رانندگی تغییر می کند.
احتیاط:

- هنگام یدک کشیدن تریلر یا رانندگی در سربالایی‌ها اگر عقربه نمایشگر به قسمت انتهایی محدوده نرمال یا "داغ" (Hot) نزدیک شد، سرعت خودرو را با رعایت ایمنی هرچه سریعتر کم کنید تا درجه حرارت مایع خنک کننده موتور کم شود. استفاده از دنده ۲ و ۳ به ترتیب در سرعت کمتر از ۳۰ کیلومتر

۱-۴

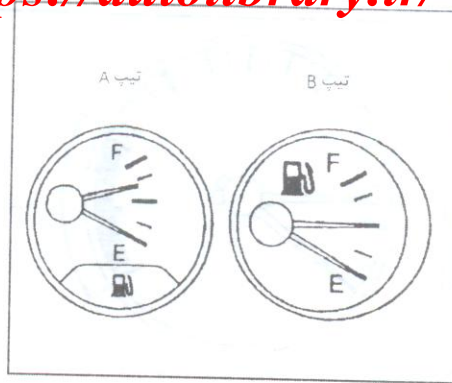
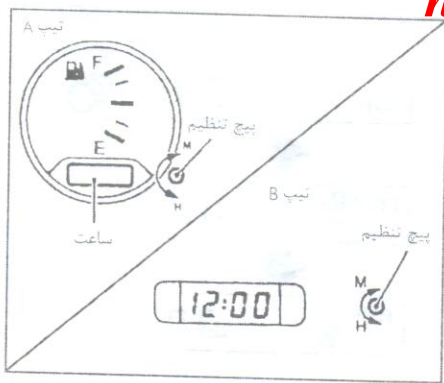

(۲۰ مایل) و کمتر از ۶۰ کیلومتر (۳۷ مایل) در

ساعت توصیه می‌شود.

• اگر نمایشگر بیشتر از حد شمال را نشان دهد خودرو را با رعایت ایمنی هر چه زودتر متوقف کنید.

• اگر موتور داغ کرده باشد ادامه استفاده از خودرو ممکن است باعث صدمه جدی به موتور شود. برای آگاهی از اعمالی که فوراً بایستی انجام گیرد، به مطالب مربوط به گرم کردن در بخش "وضعیت‌های اضطراری" رجوع شود.

ساعت دیجیتال همیشه روشن بوده و زمان را نشان می‌دهد. زمانیکه سویچ را به حالت روشن (ON) بچرخانید چراغ روشن کننده نمایشگر روشن خواهد شد.

تنظیم ساعت

برای تنظیم ساعت، پیچ تنظیم را بر عکس حرکت عقربه ساعت بچرخانید (H).

برای تنظیم دقیقه، پیچ تنظیم را در جهت حرکت عقربه ساعت بچرخانید (M).

نمایشگر مقدار متوسط سطح بنزین در باک را نشان می‌دهد.

هنگام ترمز کردن، گردش و یا شروع حرکت در سربالایی و سر پایینی عقربه نمایشگر ممکن است اندکی حرکت نماید. عقربه نمایشگر پس از خاموش کردن موتور (سویچ OFF) تقریباً همان مقدار قبل از خاموش کردن را نشان خواهد داد.

احتیاط

قبل از اینکه عقربه نمایشگر وضعیت خالی (E) را نشان دهد بنزین‌گیری نمایید.

⚠ هشدار

برای جلوگیری از سوختگی قبل از برداشتن در رادیاتور، موتور بایستی خنک شده باشد.

چراغ‌های هشدار و زنگ‌های هشدار (زنگ آلام)

چراغ هشدار نور بالا (آبی)		چراغ هشدار کمبود بنزین		چراغ هشدار ترمز	
چراغ هشدار وجود عیب در سیستم‌های کنترل موتور		چراغ هشدار کمربند ایمنی		چراغ هشدار شارژ	
چراغ هشدار مه شکن عقب		چراغ هشدار درگیر بودن هر دو دیفرانسیل (در مدل‌های 4x4)		چراغ هشدار فشار روغن	
چراغ هشدار راهنما / چراغ خطر چشمک زن					

⚠ هشدار

اگر سطح روغن از نشانه حداقل (MIN) در مخزن روغن ترمز پایین تر بود از رانندگی تا زمان کنترل شدن سیستم توسط نمایندگی مجاز خودداری کنید.

۲. اگر سطح روغن مناسب بود:

سیستم هشدار دهنده ترمز بایستی توسط نمایندگی مجاز کنترل شود.

⚠ هشدار

• حتی اگر تصور کنید که رانندگی با خودرو اشکالی از نظر ایمنی ندارد، باز هم خودرو را بطریق صحیح بکسل کرده و بدانید که راندن آن می‌تواند خطرناک باشد.

هشدار ترمز دستی:

زمانیکه ترمز دستی کشیده شود، این چراغ روشن خواهد شد.

هشدار کم بودن روغن ترمز*

این چراغ پایین بودن سطح روغن ترمز را نشان می‌دهد. اگر چراغ زمانیکه موتور روشن و ترمز دستی پایین باشد، روشن شود، خودرو را متوقف کرده و اعمال زیر را انجام دهید.

۱. مقدار روغن ترمز را کنترل کنید. در صورت نیاز روغن ترمز را اضافه کنید. به مطلب "روغن ترمز و کلاچ" در بخش "اعمالی که خودتان می‌توانید انجام دهید" رجوع کنید.

کنترل کردن لامپ‌ها

ترمز دستی را کشیده و سویچ را به حالت روشن (ON) قرار دهید. بدون آنکه موتور را استارت بزنید چراغ‌های زیر روشن خواهند شد.



در صورت روشن نشدن، علت ممکن است سوختن لامپ یا وجود عیب قطع شدگی در سیستم الکتریکی آنها باشد. سیستم را به نحو صحیح تعمیر نمایید.

⚠ چراغ هشدار دهنده ترمز

این چراغ هم برای سیستم ترمز زیر پا و هم برای سیستم ترمز دستی بکار گرفته شده است.

و با اضافه کردن یا کم کردن سرعت و یا اینکه با تغییر دنده به دنده عقب، دنده کمک را به تک دیفرانسیل تغییر دهید.

چراغ نمایشگر نور بالا (آبی)

این چراغ زمانیکه چراغ‌های جلو به حالت نور بالا باشند روشن شده و زمانیکه نور پایین انتخاب شود خاموش خواهد شد.

• ترمز در حالت موتور خاموش یا زمانیکه سطح روغن پایین باشد، نیاز فشار زیادتر و حرکت بیشتر پدال ترمز بسمت پایین تر را دارد. علاوه بر اینکه مسافت طی شده تا توقف کامل نیز می‌تواند بیشتر شود.

چراغ هشدار شارژر باطری

اگر چراغ زمانی که موتور روشن است روشن شود، عیب ممکن است به علت عدم کارکرد مناسب سیستم شارژر باشد. موتور را خاموش کرده و تسمه دینام را کنترل کنید. اگر تسمه شل، پاره یا افتاده باشد و یا اینکه چراغ همچنان روشن باشد، فوراً به نمایندگی و تعمیرگاه مجاز مراجعه کنید.

احتیاط

از ادامه رانندگی در صورتی که تسمه شل، پاره و یا افتاده باشد خودداری کنید.

چراغ هشدار فشار روغن

این چراغ کمبود فشار روغن را هشدار می‌دهد. اگر چراغ در حالت معمول رانندگی چشمک زده و یا روشن بماند، خودرو را با رعایت مسائل ایمنی به کنار جاده هدایت کرده و موتور را فوراً خاموش کنید. با نمایندگی و یا تعمیرگاه مجاز تماس بگیرید. روشن نگه‌داشتن موتور در حالیکه چراغ هشدار فشار روغن، روشن مانده باشد، می‌تواند باعث

چراغ هشدار کمبود بنزین

این چراغ زمانی که بنزین داخل باک به حداقل برسد، روشن می‌شود. در نزدیکترین پمپ بنزین هر چه زودتر بنزین بزنید.

چراغ هشدار کمربند ایمنی*

چراغ، بستن کمربند ایمنی را یادآوری می‌کند. هرگاه سوییچ به حالت روشن (ON) چرخانیده شود و کمربند بسته نشده باشد، چراغ هشدار کمربند روشن شده و تا زمانی که کمربند راننده به طریق صحیح و مطمئن بسته نشود روشن باقی می‌ماند.

چراغ نمایشگر درگیر بودن هر دو

دیفرانسیل (در مدل های 4x4)

چراغ زمانی که دنده کمک در حالت "4H" یا حالت "4L" قرار داشته باشد روشن می‌شود. اگر چراغ پس از تعویض دنده کمک از "4H" به "2H" همچنان روشن بماند، دنده کمک به حالت درگیری هر دو دیفرانسیل باقی مانده است. با رعایت ایمنی

چراغ اعلام عیب

این چراغ هم وجود عیب در سیستم دزدگیر نیشان * "NATS" را اعلام و هم وجود عیب در سیستم‌های کنترل موتور را نشان می‌دهد.

چراغ مه شکن عقب *

این چراغ زمانی که چراغ مه شکن عقب به حالت روشن قرار داده شود، روشن می‌شود.

چراغ‌های راهنما/چراغ‌های فلاشر

این چراغ زمانی که دسته راهنما بالا و یا پایین داده شود، همچنین زمانی که کلید چراغ‌های فلاشر زده شود، روشن شده و شروع به چشمک زدن می‌کند.

اگر چراغ هنگامی که موتور روشن است روشن شود علت می‌تواند وجود عیب نسبی در سیستم کنترل موتور باشد. در این حال اگر چه خودرو قابل رانندگی می‌باشد ولی بایستی برای سرویس به نمایندگی مجاز در اسرع وقت مراجعه کرد، اما برای مراجعه به نمایندگی نیازی به بکسل کردن خودرو نمی‌باشد. استفاده مستمر از خودرو بدون مراجعه به تعمیرگاه و بازرسی سیستم کنترل موتور و تعمیر آن که کاری ضروریست می‌تواند منجر به بد کار کردن، بالا رفتن مصرف سوخت و صدمه به سیستم کنترل موتور گردد.

عدم تنظیم صحیح سیستم کنترل موتور ممکن است باعث بد کار کردن موتور، بهم خوردن نسبت گازهای خروجی و عدول از مقررات کشوری مربوط به گازهای خروجی آگروز گردد.

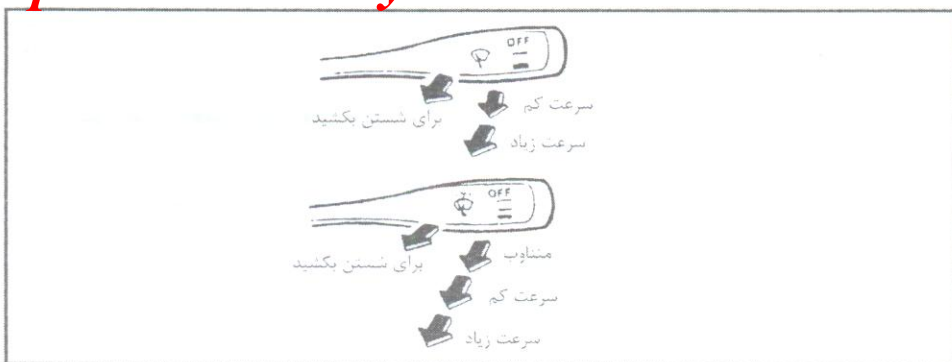
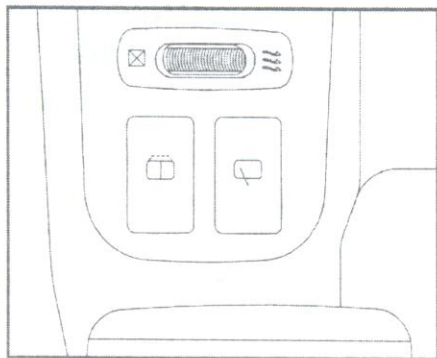

ابتدا موتور را روشن کرده و سپس کلید مربوط به برف پاک کن را (کلید سمت راست) در وضعیت روشن قرار دهید (علامت روی کلید روشن می‌شود). جهت استفاده از شیشه‌شوی عقب کافی است کلید مربوطه را (کلید سمت چپ) را فشار دهید.

هشدار در درجه حرارت زیر صفر مایع شیشه شوی ممکن است در روی شیشه جلو یخ بزند و جلو دید شما را بگیرد. شیشه جلو را با استفاده از هوای گرم بخاری قبل از استفاده از شیشه شوی گرم کنید.

سوئیچ خودرو را به حالت وسایل جنبی (ACC) یا روشن (ON) قرار داده و اهرم برف پاک کن را پایین دهید تا برف پاک کن شروع به کار کند. اهرم را به سمت خودتان بکشید تا شیشه شوی عمل کند. هر بار عمل کردن شیشه شوی با چندین بار عمل کردن برف پاک کن همراه خواهد بود.

احتیاط

- از شیشه شوی بیش از ۳۰ ثانیه استفاده نکنید.
- اگر مخزن شیشه شوی خالی باشد از شیشه شوی استفاده نکنید.

کلید گرم کن شیشه عقب

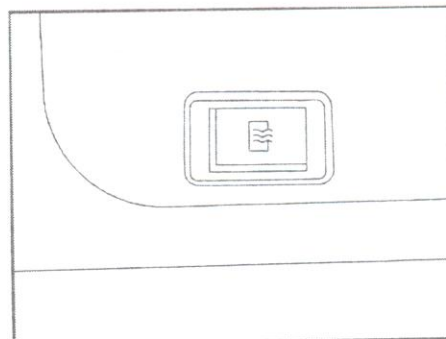

برای رفع مه گرفتگی شیشه عقب، موتور را روشن کرده و کلید را در وضعیت روشن قرار دهید. (علامت روی کلید روشن می‌شود).

روشن کردن لمپهای نور بالا (فلاش)

کشیدن اهرم به سمت راننده چراغ نور بالا را روشن خواهد کرد، هر چند که کلید چراغ جلو در وضعیت خاموش باشد.

چراغ راهنما

با بالا و پایین دادن اهرم چراغ راهنما، سمت گردش را می‌توانید علامت دهید. زمانی که گردش کامل شود به طور اتوماتیک راهنما خاموش می‌شود.

علامت تغییر خط حرکت

برای تغییر خط حرکت و دادن علامت، اهرم راهنما را به سمت پایین یا بالا به اندازه‌ای که چراغ شروع به چشمک زدن کند، حرکت دهید.

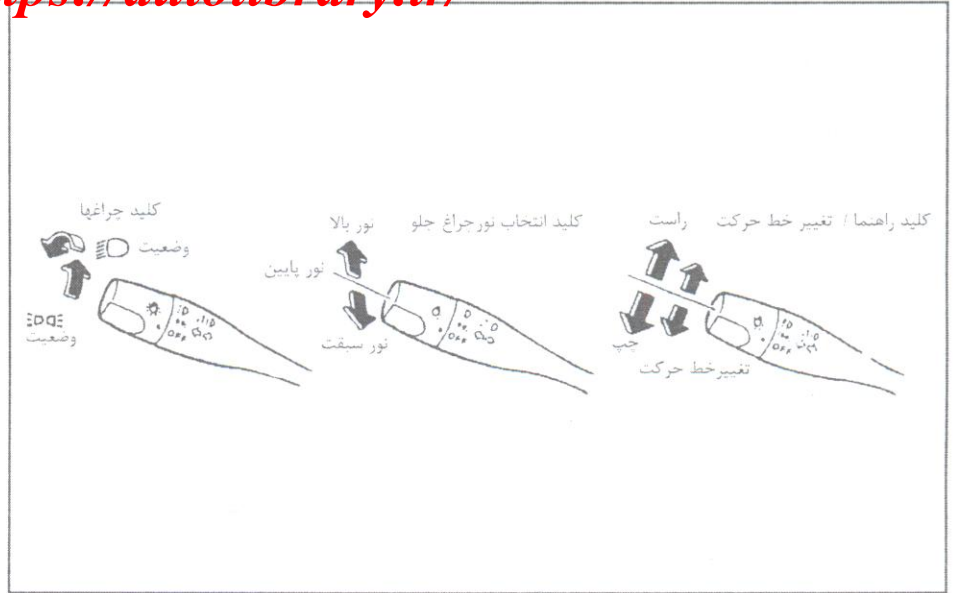

چراغها

کلید چراغ را به وضعیت ☉ بچرخانید، چراغهای کوچک، چراغهای عقب، چراغ پلاک نمره و چراغهای صفحه نمایشگر روشن خواهند شد. کلید چراغ را به وضعیت ☉ بچرخانید چراغهای جلو روشن شده و بقیه چراغها نیز روشن خواهند ماند.

برای روشن کردن نور بالا، اهرم چراغ را به سمت جلو فشار دهید و برای نور پایین آن را به سمت عقب بکشید.

کلید فلاشر



- در بعضی از کشورها استفاده از چراغ فلاشر طبق قانون منع شده است.
 - هنگامیکه کلید چراغ فلاشر روشن باشد، چراغهای راهنما کار نخواهند کرد.
- کلید فلاشر چه سوییچ خودرو بحالت روشن (ON) و چه خاموش (OFF) باشد با فشار دادن فعال شده و چراغها شروع به چشمک زدن می‌کنند.

کلید چراغ مه شکن عقب *

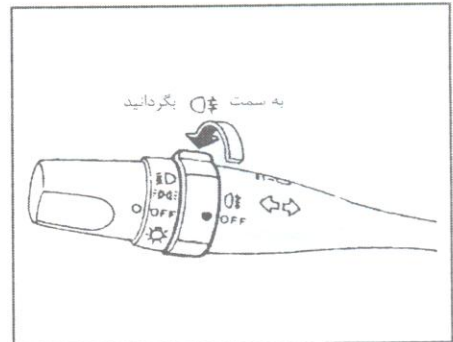

برای روشن کردن چراغ مه شکن عقب، کلید را به وضعیت ☉ بچرخانید. برای خاموش کردن، کلید را به وضعیت خاموش (OFF) بچرخانید. چراغ نور پایین بایستی در وضعیت روشن باشد تا چراغ مه شکن عقب روشن شود. هرگاه کلید چراغهای جلو را در وضعیت خاموش (OFF) قرار دهیم، چراغ مه شکن عقب هم به طور اتوماتیک خاموش خواهد شد. از چراغ مه شکن عقب فقط زمانی باید استفاده شود که دید جداً کم شده باشد (به طور معمول دید کمتر از ۱۰۰ متر یا ۳۲۸ فوت باشد).

هشدار

- هنگامیکه موتور خاموش شده یا در حالت اضطراری مجبور به توقف در جاده هستید، خودرو را کاملاً از جاده دور کنید.
- از این کلید در هنگام رانندگی در جاده و بزرگراهها استفاده نکنید مگر اینکه شرایط غیرعادی شما را مجبور به کم کردن شدید سرعت (در حدی که برای دیگر خودروها خطرناک باشد) کرده باشد.

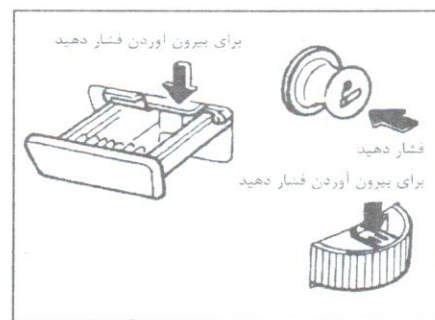
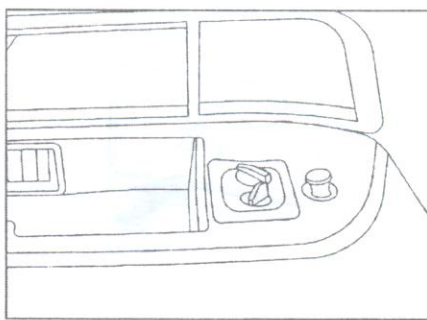
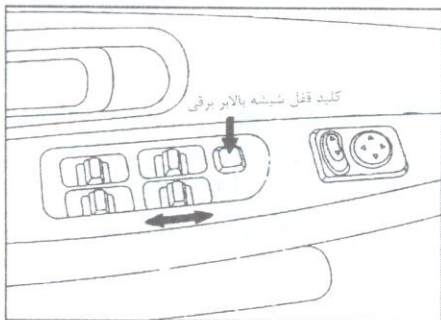

شیشه بالابر برقی زمانی عمل می‌کند که سویچ خودرو در وضعیت روشن (ON) باشد. برای باز و بسته کردن شیشه، کلید را به سمت جلو یا عقب حرکت دهید و نگهدارید. کلیدهای اصلی (کلیدهای سمت راننده) تمام پنجره‌ها را باز و بسته می‌کند.

قفل کردن پنجره‌های سرنشین

زمانی که دکمه قفل به داخل فشار داده شود فقط پنجره سمت راننده قابل باز و بسته شدن می‌باشد. مجدداً آن را به داخل فشار دهید تا این وضعیت بر طرف شود.

فندک برای سرنشینان ردیف سوم در قسمت عقب سمت چپ قرار دارد. ابتدا در باکس خنک شونده را باز کنید سپس فندک را تا انتها فشار دهید. زمانی که فندک داغ شود، بیرون خواهد زد. پس از استفاده از فندک آن را به حالت اولیه در جای خود قرار دهید.

فندک زمانی کار می‌کند که سویچ در وضعیت روشن (ON) یا وسایل جنبی (ACC) باشد. فندک را تا انتها فشار دهید. زمانی که داغ شود، بیرون خواهد زد. پس از استفاده از فندک آن را به حالت اولیه در جای خود قرار دهید.

احتیاط

برای اینکه توجه کامل به رانندگی مختل نشود از فندک در هنگام رانندگی استفاده نکنید.

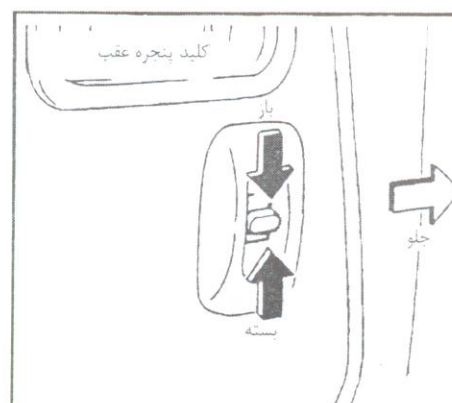

هشدار

- قبل از بستن پنجره از درگیر نبودن دستهای سرنشینان و چیزهای دیگر با شیشه، اطمینان حاصل نمایید.
 - بچه‌ها را بدون همراه در داخل خودرو رها نکنید. آنها ندانسته ممکن است بعضی از کلیدها را فعال کنند.
- کلید پنجره‌های کناری سرنشین فقط شیشه پنجره کناری همان سرنشین را باز و بسته می‌کند. برای باز و بسته کردن پنجره‌های عقب، کلید را به سمت پایین یا بالا فشار داده و نگهدارید.

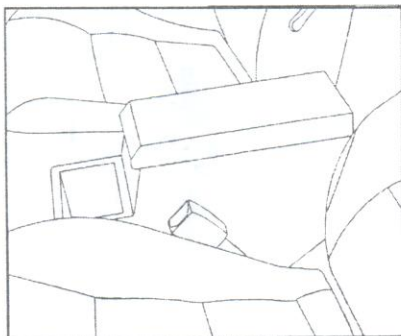

جهت استفاده از فضای داخل جعبه کنسول در آن را باز کنید. جهت نگهداشتن لیوان از قسمت جلوی کنسول استفاده کنید.

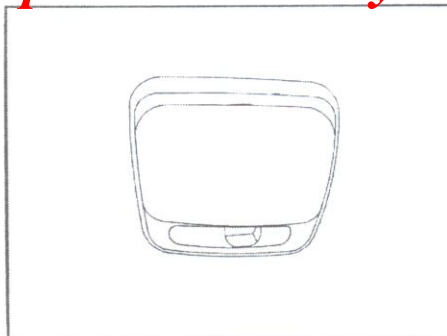

- چراغ داخل اتاق با کلید سه وضعیت کار می کند
- زمانیکه کلید در وضعیت "O" یا "DOOR" باشد چراغ داخل اتاق با باز شدن درها روشن می شود.
 - زمانیکه کلید در وضعیت خاموش "Off" قرار گیرد چراغ داخل روشن نخواهد شد (با درها رابطه ای ندارد).
 - زمانی که کلید در وضعیت روشن "ON" قرار گیرد چراغ داخل روشن خواهد شد. (با درها رابطه ای ندارد).

احتیاط

در هنگامی که موتور خاموش است از چراغ داخل اتاق برای مدت طولانی استفاده نکنید.

جعبه های کنسول (ردیف عقب) و جعبه خنک شونده

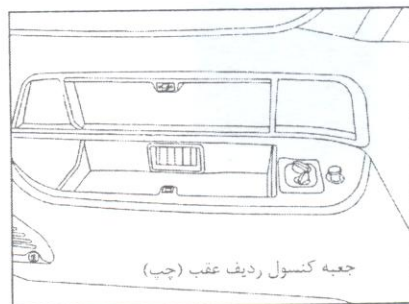

جعبه خنک شونده

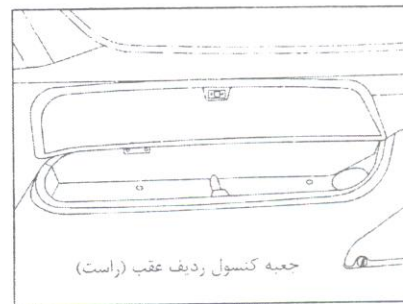

جهت استفاده از فضای داخل جعبه های کنسول عقب، در آنها را باز کنید. جعبه کنسول ردیف عقب چپ، جهت خنک نگهداشتن مواد غذایی نیز به کار می رود. در این صورت لازم است دکمه کولر عقب A/C REAR را فشار دهید.

۲-۲.....	کلید
۲-۳.....	قفل های در
۲-۴.....	باز کردن قفل در موتور
۲-۴.....	جعبه داشبورد
۲-۵.....	دریچه و در باک بنزین
۲-۶.....	درب پشت
۲-۷.....	پایه نگهدارنده باربند
۲-۸.....	صندلی ها
۲-۹.....	صندلی های ردیف سوم
۲-۱۰.....	صندلی های ردیف سوم - فضای بیشتر جهت گذاشتن بار
۲-۱۱.....	پشت سری صندلی
۲-۱۲.....	کمربندهای ایمنی
۲-۱۸.....	صندلی محافظ برای کودکان خردسال
۲-۲۱.....	اهرم ترمز دستی
۲-۲۱.....	تنظیم غربیلک فرمان (در صورت مجهز بودن)
۲-۲۱.....	آینه بغل (برقی)
۲-۲۲.....	آینه تاشو بغل
۲-۲۳.....	آینه داخل اتاق

۲-۱



درهای دیگر

برای قفل کردن از بیرون بدون استفاده از کلید، دکمه قفل داخلی را به حالت قفل قرار داده و در را ببندید.



هشدار

- هنگام قفل کردن در بدون استفاده از کلید، مطمئن شوید که کلید را داخل خودرو جا نگذاشته‌اید.
- همیشه قبل از باز کردن درها، عبور ناگهانی خودروهای در حال عبور را در نظر داشته باشید.
- بچه‌ها را تنها در خودروی قفل شده رها نکنید، اگر اضطراری پیش آید کمک به آنها مشکل خواهد بود

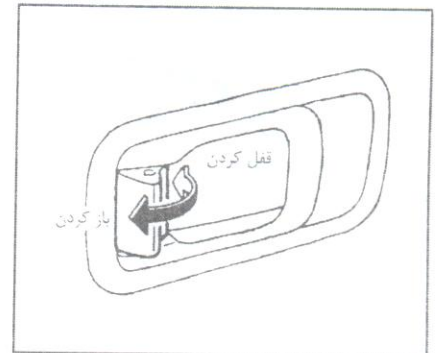

قفل کردن درها بدون استفاده از کلید

در راننده

در راننده را از بیرون بدون استفاده از کلید نمی‌توان قفل کرد.

این کار برای جلوگیری از قفل شدن تصادفی در جلو در زمانی که کلید در داخل خودرو جا مانده باشد، صورت می‌گیرد.

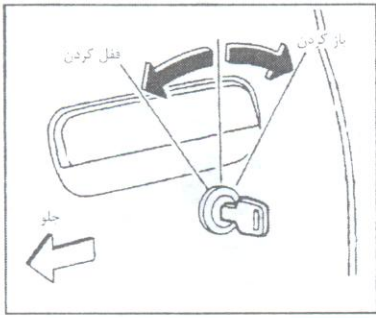

تمام کلیدهای خود را گم کرده و کلید دیگری نداشته باشید ولی اگر شما کلید یدک داشته باشید نمایندگی مجاز می‌تواند کلید دیگری از روی آن کپی نماید.

احتیاط

هیچگاه هنگام ترک خودرو سوییچ را در داخل خودرو جا نگذارید.

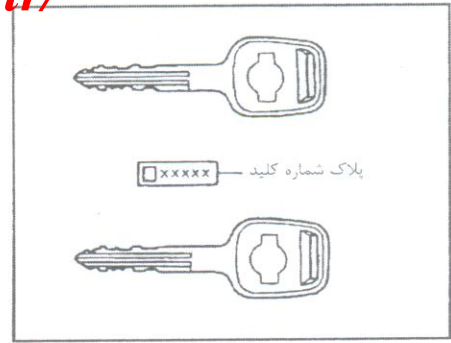

کلید یا سوییچ تنها در داخل قفل فرمان بطور کامل تا انتها جا می‌رود. برای درها، جعبه داشبورد و دریچه باک بنزین، کامل جا نرفتن کلید امری طبیعی و عادی است.

شماره کلید روی پلاک فلزی را یادداشت کرده و آن را در جای امنی نگهداری کنید (مانند کیف بغلی)، توصیه می‌شود آن را در داخل خودرو نگهداری نکنید. همراه با کلید، پلاک فلزی شماره دار به شما عرضه می‌شود. این پلاک را در جای امنی نگهداری کنید. توجه داشته باشید که اطلاعات مربوط به کلیدها در این شرکت نگهداری نمی‌شود، بنابراین نگهداری از پلاک شماره کلید و حفظ آن امری ضروری است.

قفل کردن درهای جلو با استفاده از کلید

برای قفل کردن در، کلید را به سمت جلو خودرو بچرخانید. برای باز کردن، آن را به سمت عقب بچرخانید. با قفل و یا باز کردن در راننده، همزمان درهای دیگر هم قفل و باز می‌شود.

۲-۲

باز کردن قفل در موتور

جعبه داشبورد

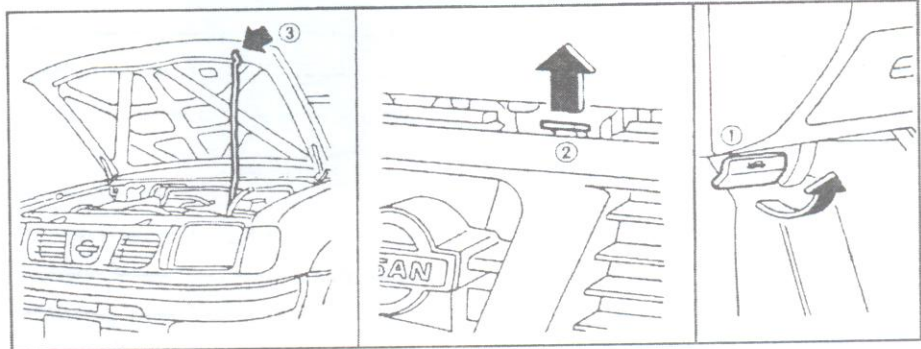
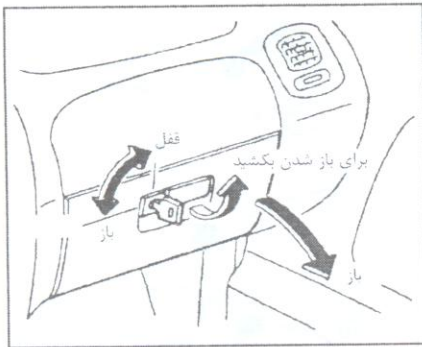

هشدار

در جعبه داشبورد را هنگام رانندگی بسته نگهدارید تا از صدمه به سرنشینان در هنگام تصادف و یا توقف ناگهانی پیشگیری گردد.

۴. برای بستن در موتور، میله نگهدارنده در موتور را در جای خود بخوابانید، سپس در را به آرامی بسته و با فشار دادن آن به پایین از قفل شدن آن مطمئن شوید.

هشدار

همیشه بسته و قفل بودن در موتور را کنترل کنید تا از باز شدن آن در حین رانندگی جلوگیری به عمل آید. خودرو فقط با در موتور بسته، قفل و مطمئن قابل حرکت و استفاده می‌باشد.

۱. دسته آزاد کن قفل در موتور را که در زیر صفحه نمایشگر قرار دارد، بکشید.
۲. اهرم جلو در موتور را با نوک انگشتان کشیده و در موتور را بلند کنید.
۳. سر میله نگهدارنده در موتور را در شکاف مخصوص آن واقع در لبه خارجی در موتور فرو کنید.

۲-۴

هشدار 

- تحت شرایطی بنزین می تواند بسیار قابل اشتعال و جداً قابل انفجار باشد. همیشه هنگام بنزین زدن موتور را خاموش کرده و اجازه ندهید تا سیگار، جرقه و یا شعله آتش در نزدیکی خودرو قرار گیرد.
- در صورت نیاز به تعویض فقط از در باک اصلی استفاده کنید. این در باک دارای شیر مخصوصی است که هر دو سیستم کنترل سوخت و کنترل گازهای خروجی به آن نیاز دارند. در باک غیر استاندارد می تواند هم موجب عیوب جدی شده و هم باعث صدمه به افراد گردد.

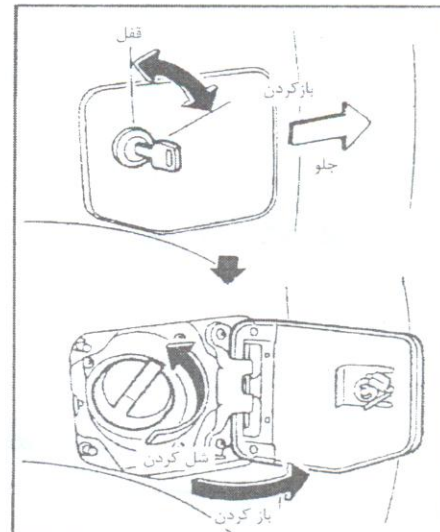

برای باز کردن دریچه باک، کلید را در جهت حرکت عقربه های ساعت بچرخانید. برای بستن، دریچه را بسته و کلید را در جهت عکس حرکت عقربه های ساعت بچرخانید.

مکانیزم در باک از نوع پیچی قفل شونده بوده و برای بستن باید آن را در جهت حرکت عقربه های ساعت تا شنیده شدن صدای تقه بپیچانید. در باک در این

۲-۵

درب پشت

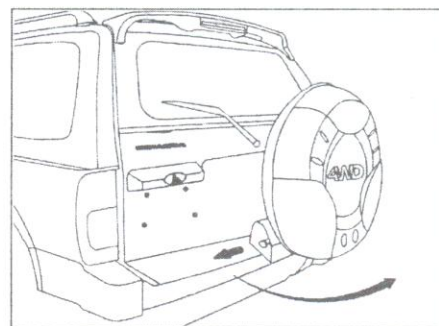
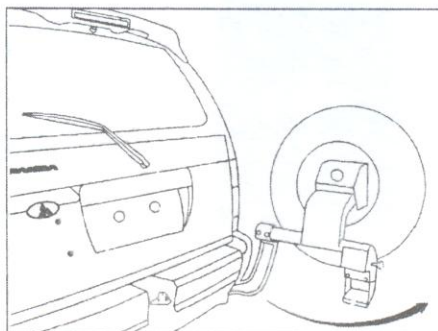

مکانیزم قفل شدن درب پشت اتوماتیک می باشد. در صورت بسته شدن به حالت قفل در می آید. توجه کنید که جهت باز کردن درب پشت حتماً سویچ خودرو را در وضعیت (ON) قرار دهید.

ابتدا اهرم روی زاپاس بند در پشت خودرو را به سمت بیرون بکشید. در وضعیتی که این اهرم را به سمت بیرون نگه داشته اید، مجموعه زاپاس و زاپاس بند را به اندازه 90° دوران دهید. مکانیزم درب پشت به صورت برقی می باشد. جهت باز کردن درب پشت، دستگیره در را، به سمت بالا کشیده و سپس در را باز کنید.

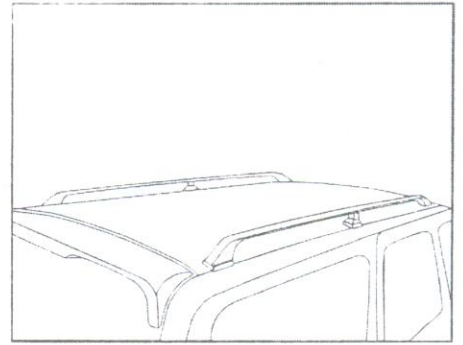

پایه نگهدارنده باربند آماده نصب باربند بوده و حداکثر بار مجاز بعد از نصب باربند ۸۰ کیلوگرم می باشد.

۲-۷

⚠ هشدار

پشتی صندلی نایستی بیش از اندازه لازم جهت راحتی خوابانیده شود. کمربندهای ایمنی زمانی به خوبی عمل می کنند که شخص کاملاً به عقب و راست نشسته باشد. اگر پشتی صندلی به سمت عقب خوابیده باشد، خطر سر خوردن از لای کمربند دور کمر و مجروح شدن در زمان تصادف یا توقف ناگهانی بیشتر می شود.

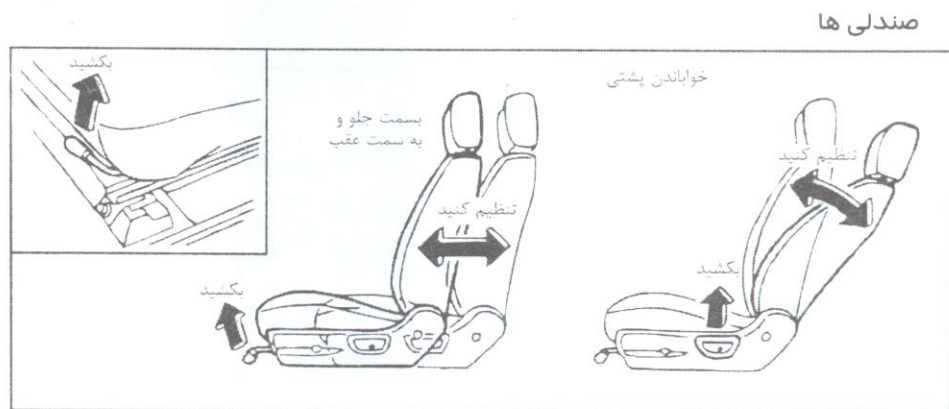

صندلی ها

۲. خواباندن پشتی صندلی (بجز صندلی های

یک پارچه)

برای خواباندن پشتی اهرم را بالا کشیده و به سمت عقب تا زاویه دلخواه بخواهید. برای برگرداندن دوباره پشتی به جلو، اهرم را کشیده و بدن خود را سمت جلو متمایل کنید. پشتی به سمت جلو حرکت خواهد کرد.

تنظیم صندلی

⚠ هشدار

- هنگام رانندگی صندلی را تنظیم نکنید.
- صندلی ممکن است به طور ناگهانی حرکت کرده و باعث از دست دادن کنترل خودرو شود.
- پس از تنظیم به آرامی صندلی را تکان دهید تا از محکم و قفل شدن آن اطمینان حاصل کنید.

۱. جلو و عقب بردن صندلی

اهرم را بالا کشیده و صندلی را به سمت جلو یا عقب به دلخواه هدایت کنید. اهرم را رها کنید تا صندلی در آن حالت قفل شود.

۲-۸

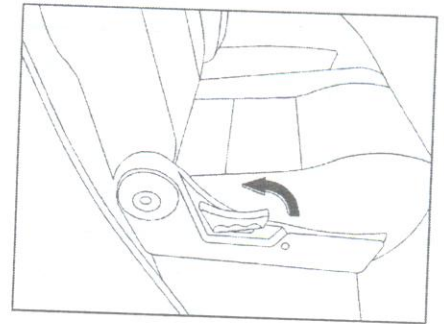
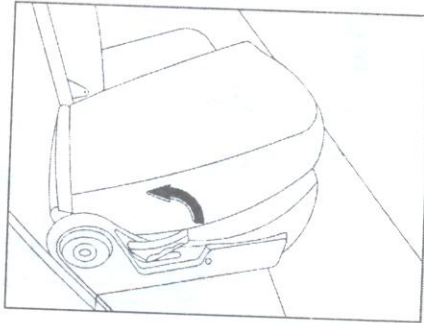
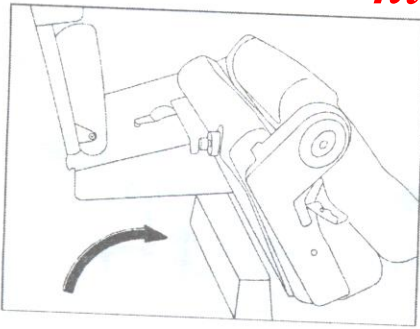

جهت سوار شدن در صندلی های ردیف سوم، ابتدا اهرم سمت راست، پایین صندلی تکی ردیف وسط را به سمت بالا بکشید. سپس پشتی صندلی تکی ردیف وسط را کاملاً به سمت جلو خم کنید. در این حالت نشیمن صندلی تکی قابل جمع شدن به سمت جلو می باشد.

۲-۹

صندلی های ردیف سوم - فضای بیشتر جهت گذاشتن بار

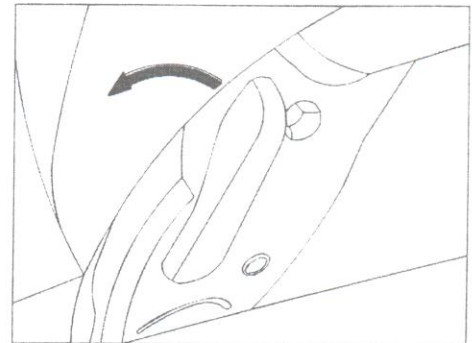
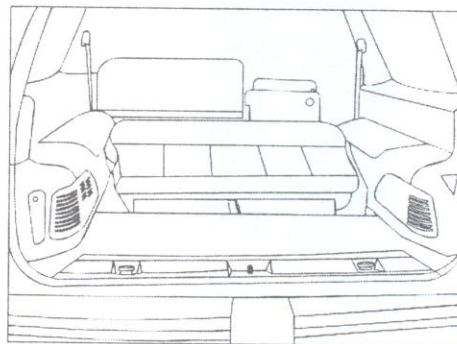
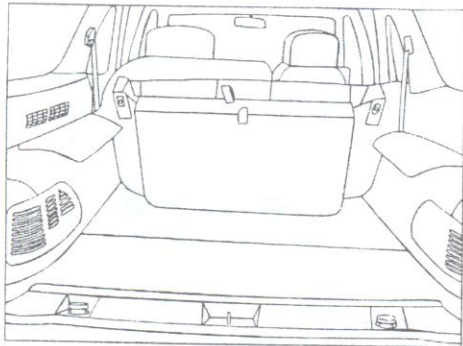

جهت جمع کردن نشیمن صندلی ردیف سوم کافایت که دستگیره تسمه ای واقع در عقب صندلی ردیف سوم را به سمت بالا بکشید.

پشتی صندلی عقب جهت گذاشتن بار بسمت جلو خم می شود. جهت خم کردن پشتی صندلی، اهرم سمت چپ صندلی عقب (ردیف سوم) را به سمت جلو بکشید و پشتی را خم کنید.

۲-۱۰

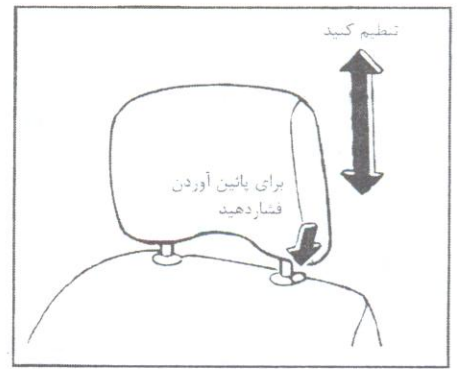

پشت سری صندلی

پشت سری را طوری تنظیم کنید که سطح بالای آن با گوش شما هم سطح باشد. برای بالا آوردن پشت سری فقط آن را بالا بکشید، برای پایین آوردن دکمه قفل کن را فشار داده و پشت سری را به سمت پایین برانید. پس از تنظیم از قفل شدن آن در محل خود اطمینان حاصل کنید.

⚠ هشدار

پشت سری‌ها بایستی بدرستی تنظیم شوند چرا که آنها ممکن است نقش مؤثری در جلوگیری از صدمات نخاعی داشته باشند.

۲-۱۱

نموده‌اند هم بایستی بازرسی شده و در صورتی که صدمه دیده یا درست کار نکنند، تعویض شوند.

کودکان فردسال و بچه‌های شیرخوار

این شرکت توصیه می‌کند کودکان خردسال و بچه‌های شیر خوار در صندلی بچه قرار گیرند. شما بایستی صندلی را مناسب با خودرو انتخاب کنید و همیشه دستور العمل کارخانه سازنده را برای نصب و استفاده از آن بکار گیرید.

بچه‌ها

بچه‌هاییکه بزرگتر از اندازه صندلی بچه هستند بایستی بوسیله کمربندهای خودرو بسته و محافظت شوند.

این شرکت توصیه می‌کند بچه‌ها روی صندلی‌های عقب بنشینند. به موجب تحقیقات انجام شده در مورد تصادفات، بچه‌ها هنگامیکه در صندلی عقب به طور مناسب بسته و محافظت شوند نسبت به صندلی جلو از حفاظت بهتری برخوردارند. اگر وضعیت نشستن بچه باعث عبور تسمه از نزدیکی صورت و گردن شود، استفاده از تشک کمکی (در بازار موجود است) می‌تواند به این موضوع کمک کند. تشک کمکی بایستی بچه را بالا بیاورد، به نحوی که تسمه شانه از روی بالا و میانه شانه عبور کند و تسمه روی پا نیز پایین بوده و از اطراف لگن عبور نماید.

از آلودگی کمر بند به وسیله واکس‌ها، روغن‌ها، مواد شیمیایی و مخصوصاً اسید باتری بایستی جلوگیری کرد. تمیز کردن بایستی بوسیله آب و صابون رقیق انجام گیرد. در صورت خشک شدن، آلودگی شدید یا خرابی می‌بایستی کمر بند تعویض گردد. در صورت استفاده از کمر بند و تصادف شدید، مجموعه همان کمر بند ایمنی بایستی تعویض گردد، هر چند صدمه به مجموعه کمر بند ایمنی مشهود نباشد.

کمر بند بایستی با تسمه پیچ و تاب خورده بسته شود.

هر مجموعه کمر بند بایستی توسط یک سرنشین مورد استفاده قرار گیرد. بستن کمر بند در حالیکه بچه روی پا نشسته باشد خطرناک می‌باشد.

تک تک و مجموعه کمر بندها شامل جمع کننده‌ها و ملحقات آنها بعد از هر تصادف بایستی توسط نمایندگی مجاز بازرسی شوند. این شرکت توصیه می‌کند کلیه مجموعه کمر بندهاییکه در زمان تصادف مورد استفاده قرار گرفته‌اند تعویض گردند مگر اینکه تصادف جزئی بوده، کمر بندها آسیب ندیده و همچنان درست کار کنند. مجموعه کمر بندهاییکه در موقع تصادف مورد استفاده

کمر بندهای ایمنی

هشدارهایی درباره استفاده از کمر بند

این شرکت توصیه موقت می‌کند که شما و تمام سرنشینان هنگام رانندگی و سوار شدن از کمر بند ایمنی استفاده کنید.

اگر شما کمر بند ایمنی را بسته و درست تنظیم کرده باشید احتمال زخمی شدن در تصادف و یا شدت آن به میزان زیادی کم می‌شود.

⚠ هشدار

کمر بندها طوری طراحی شده‌اند که با قسمتهای استخوانی بدن تماس داشته باشند و بستگی به کاربرد، پایین و اطراف لگن، روی سینه و شانه‌ها بسته شوند.

از بستن کمر بند به دور شکم بایستی اجتناب کرد، بستن نامناسب باعث صدمات جدی می‌شود.

هرگونه تغییر، و یا اضافات که از کار وسیله تنظیم و گرفتن خلاصی کمر بند جلوگیری کند و یا بطور کلی مانع از تنظیم کمر بند و سفت شدن آن گردد، به وسیله استفاده کننده بایستی انجام گیرد.

کمر بندها بایستی تا حد ممکن سفت و همراه با آسایش تنظیم شوند تا بتوانند حفاظتی را که برای آن طراحی شده‌اند، انجام دهند. کمر بند شل، حفاظت از استفاده کننده را به شدت کاهش می‌دهد.

۲-۱۲

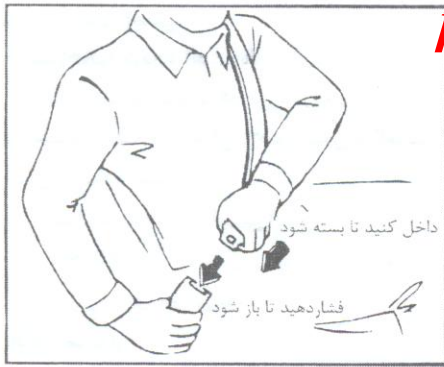

نوع سه اتصاله با جمع کن

بستن کمربندها

۱. کمربند را تنظیم کنید



هشدار

پشتی صندلی نایستی بیش از اندازه لازم جهت راحتی خوابانیده شود. کمربندهای ایمنی زمانی به خوبی عمل می کنند که شخص کاملاً به عقب و راست نشسته باشد. اگر پشتی صندلی به سمت عقب خوابانیده باشد خطر سر خوردن از لای کمربند دور کمر و مجروح شدن در زمان تصادف و یا توقف ناگهانی بیشتر می شود.

۲-۱۳

تشک کمکی بایستی با صندلی خودرو جفت شود. پس از رشد بچه زمانی که تسمه دیگر از نزدیکی صورت و گردن عبور نکند بدون استفاده از تشک کمکی از کمربند ایمنی استفاده کنید. هرگز به بچه ها اجازه ندهید روی صندلی ایستاده یا دو زانو بلند شوند، همچنین آنها نایستی هنگام حرکت در فضای باز صندلی عقب قرار گیرند.

فانمهای باردار

این شرکت توصیه می کند خانمهای باردار از کمربند ایمنی استفاده کنند. برای توصیه های خاص با پزشک خود تماس بگیرید. تسمه روی پا بایستی تا حد امکان پایین و از اطراف لگن عبور کند و نه اطراف کمر.

شخص مجروح

این شرکت پیشنهاد می نماید شخص مجروح بسته به نوع صدمه از کمربند ایمنی استفاده کند. برای توصیه های خاص با پزشک خود تماس بگیرید.

تگهداری از کمربند ایمنی

• برای تمیز کردن تسمه کمربند ایمنی، از آب و صابون رقیق یا هر نوع مایع مناسب برای شستشوی فرش و رویه صندلی استفاده کنید. سپس آن را برس زده، با پارچه تمیز کرده و اجازه

آزمایش کردن عمل کمربند ایمنی

جمع کننده کمربند شما در دو حالت قفل شده و اجازه حرکت به کمربند را نمی دهد.

- زمانی که تسمه کمربند به طور سریع از جمع کننده بیرون کشیده شود.
- زمانی که خودرو ناگهانی متوقف شود.
- برای اعتماد بیشتر به کمربند می توانید آن را به طریق زیر آزمایش کنید.
- تسمه روی شانه کمربند را گرفته و سریعاً به جلو بکشید. جمع کننده بایستی قفل و از حرکت بیشتر تسمه کمربند جلوگیری کند.

اگر جمع کننده ها در حین انجام این آزمایش قفل نشدند و یا اگر شما نسبت به کارکرد کمربندها سئوالی دارید با نمایندگی مجاز تماس بگیرید.



۳. بخش تسمه روی پا را پایین برده و مانند شکل از اطراف لگن عبور دهید.
۴. بخش شانه تسمه را به سمت جمع کننده بالا بکشید تا خلاصی تسمه گرفته شود.



هشدار

- تسمه کمربند بایستی از وسط شانه عبور کند.
- تسمه نایستی کنار گردن قرار گیرد.
- تسمه بایستی صاف و از هیچ سمتی پیچیدگی نداشته باشد.

باز کردن کمربند

برای باز کردن کمربند، دکمه روی قلاب کمربند را فشار دهید، کمربند به طور خودکار جمع می شود.

۲-۱۴

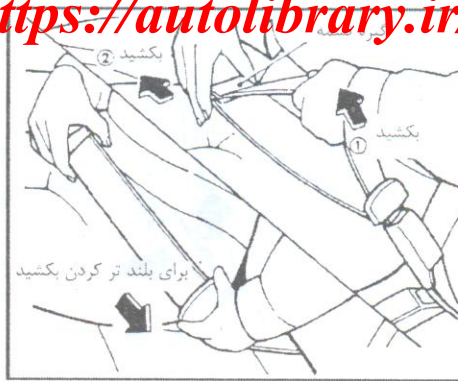

۳. تسمه روی پا را در پایین و اطراف لگن مانند شکل قرار دهید.

باز کردن کمربند ایمنی

برای باز کردن کمربند ایمنی دکمه روی قلاب تسمه را فشار دهید.

کمربندها را موقعی که مورد استفاده نیستند به حالت بسته نگهدارید تا از گیر کردن آنها در لای درها جلوگیری شود.

۲. برای بلندتر کردن، زبانه را با زاویه ۹۰ درجه نسبت به تسمه نگه داشته و تسمه را بکشید. برای کوتاه کردن انتهای آزاد تسمه را از زبانه دور کرده و بکشید. سپس گیره تسمه را بکشید تا خلاصی آن را بگیرید.

نوع دو اتصال بدون جمع کننده

بستن کمربندها

۱. زبانه را داخل قفل فرو کنید تا صدای چفت شدن شنیده شود.

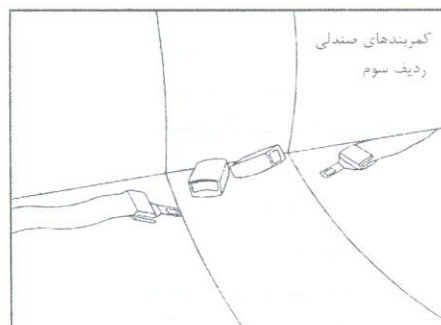
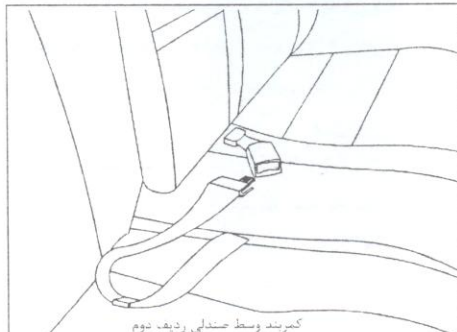
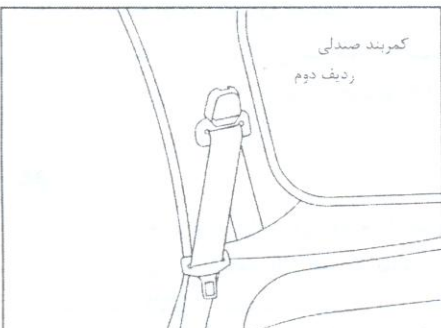

صندلی‌های ردیف جلو دارای ۲ عدد کمربند دینامیکی، صندلی‌های ردیف وسط دارای دو عدد دینامیکی و یک عدد استاتیکی در وسط و صندلی‌های ردیف عقب دارای دو عدد استاتیکی می‌باشد.

کودکان خردسال و بچه‌های شیرخوار همیشه بایستی هنگام سواری در صندلی مخصوص قرار داشته باشند.

هشدار

کودکان و نوزادان هرگز نباید روی پای شما حمل شوند. حتی قوی‌ترین شخص بالغ هم نمی‌تواند در مقابل فشارهای ناشی از تصادف شدید مقاومت کند و ممکن است کودک بین شخص و قطعات خودرو له شود. همچنین یک کمربند را همزمان برای خود و کودک به کار نگیرید. به طور کلی وسایل حفاظت از بچه (صندلی) برای نصب شدن با استفاده از تسمه روی پای کمربند ایمنی سه تسمه طراحی شده‌اند. پیشنهاد می‌شود صندلی کودک در صندلی عقب به کار گرفته شود. به موجب تحقیقات انجام شده در مورد تصادفات، کودکان خردسال هنگامی که در صندلی عقب بسته و محافظت شوند نسبت به صندلی جلو از حفاظت بهتری برخوردارند. اگر صندلی کودک درست نصب نشده باشد می‌تواند باعث صدمات جدی در تصادفات شود.

- تمام دستورالعمل‌های سازنده‌های صندلی را برای نصب و استفاده از آن بکار بگیرید. هنگام خرید صندلی بچه آن را که مناسب بچه و خودروی شما باشد، خریداری کنید. چرا که ممکن است بعضی از انواع صندلی‌ها کاملاً قابل نصب روی خودروی شما نباشند.
- بکارگیری نادرست صندلی بچه می‌تواند منجر به صدمات بیشتر هم به بچه شیرخوار و هم به دیگر سرنشینان خودرو گردد.
- زمانی که از صندلی بچه استفاده نمی‌کنید آن را در صندوق عقب جا داده یا در محل بوسیله کمربندها محکم نمایید. تا از پرتاب شدن آن به جلو در توقف ناگهانی یا تصادف جلوگیری شود.
- به خاطر داشته باشید صندلی محافظی که در داخل خودرو و درب بسته قرار گرفته می‌تواند بسیار گرم شود. محل نشستن و محافظه را قبل از قرار دادن بچه در آن کنترل کنید.
- پس از نصب صندلی بچه، صندلی را قبل از قرار دادن کودک آزمایش کنید. برای این کار آنرا به اطراف خم و تکان دهید. سعی کنید آنرا

- کودک خود را داخل صندلی قرار دهید و کلیه تنظیمات را کنترل کنید تا مطمئن شوید که صندلی با بچه شما تمام هماهنگی‌های لازم را دارد. همیشه از تمام مطالب پیشنهاد شده استفاده کنید.
- صندلی بچه را داخل خودرو آزمایش کرده و هماهنگی آن را با سیستم کمربندهای ایمنی خودرو آزمایش کنید.
- اگر صندلی بچه با خودرو شما هماهنگ بود، بچه خود را در آن قرار داده و تنظیم‌های مختلف را کنترل کنید تا از هماهنگی صندلی با بچه خودتان مطمئن شوید. همیشه از تمام مطالب پیشنهاد شده استفاده کنید.

رو به جلو

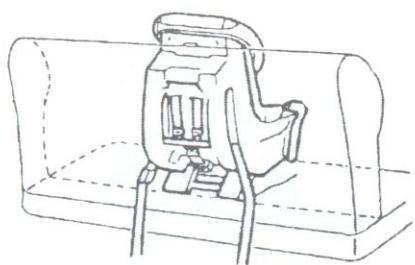

رو به عقب

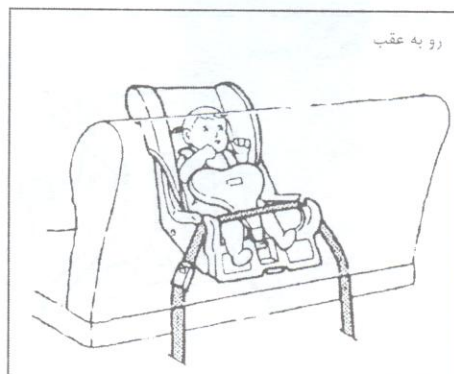

سمت جلو خم نمایید و کنترل کنید که در جای خود محکم قرار داشته باشد. اگر صندلی محافظ در جای خود محکم نبود، تسمه‌ها را باندازه کافی سفت کنید، یا اینکه صندلی بچه را در صندلی دیگری نصب کرده و آن را مجدداً کنترل کنید.

سوار کردن صندلی محافظ بچه (روی صندلی

توسط تسمه (روی پای وسط

صندلی محافظ بچه را با تسمه روی پای (صندلی وسط) مانند شکل نشان داده شده نصب و محکم کنید. تسمه روی پا را با فشار کشیده و خلاصی تسمه را کاملاً به وسیله تنظیم تسمه بگیرید. پس از نصب صندلی محافظ بچه و قبل از قرار دادن بچه، صندلی محافظ را کنترل کنید. صندلی محافظ را در تمام جهات خم کنید. اگر کاملاً محکم نبود، روش بالا را تکرار کنید.

- اگر صندلی محافظ بچه به خوبی به صندلی مهار نشود، خطر صدمه و زخمی شدن بچه در تصادف یا ترمزهای ناگهانی در حد زیادی افزایش می‌یابد.
- پشتی صندلی‌های قابل تنظیم را بایستی با صندلی بچه هماهنگ نمود اما تا حد ممکن صاف و راست قرار داده شود.
- در صندلی بچه روبه جلو، اگر صندلی که محافظ بچه روی آن نصب شده دارای کمربند سه اتصاله است، مسیر کمربند را کنترل و مطمئن شوید که تسمه روی شانه، از روی گردن و صورت بچه عبور نکند. اگر عبور می‌کند تسمه را از پشت صندلی بچه عبور دهید.
- اگر کمربند صندلی، که محافظ بچه روی آن نصب شده نیاز به گیره قفلی داشته باشد اما از گیره استفاده نشود، در ترمزهای معمولی و یا دور زدن ممکن است صندلی واژگون شده و موجب مصدومیت و زخمی شدن گردد.

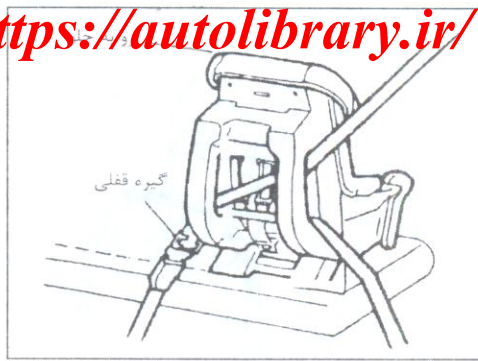

سوار کردن صندلی بچه روی صندلی جلو سرنشین

قبل از استفاده از گیره قفلی، دستورالعمل نصب شده روی آن را مطالعه کنید.

صندلی را تا حد آخر به عقب بکشید. صندلی محافظ بچه را با تسمه‌های روی پا و شانه مانند شکل نشان داده شده نصب و محکم کنید. برای جلوگیری از خلاصی تسمه روی پا محکم کردن تسمه روی پا و شانه به وسیله گیره قفلی در محل خود ضروریست.

صندلی را به سمت جلو بلغزانید تا اینکه تسمه صندلی بچه را کاملاً در جای خود محکم کند.

سوار کردن صندلی بچه با استفاده از تسمه بالا نبایستی در صندلی سرنشین جلو انجام گیرد.

توسط تسمه روی پا و شانه کناری

قبل از استفاده از گیره قفلی دستورالعمل نصب شده روی آن را مطالعه کنید.

صندلی محافظ بچه را با تسمه روی پا مانند شکل نشان داده شده نصب و محکم کنید. برای جلوگیری از خلاصی تسمه روی پا، محکم کردن تسمه روی پا و شانه به وسیله گیره قفلی در محل خود ضروریست.



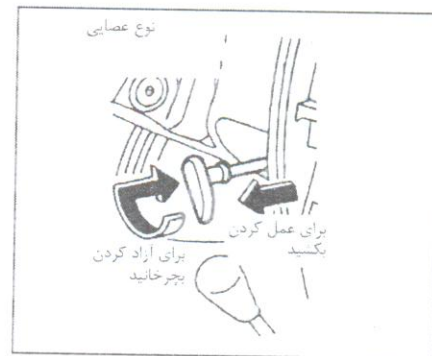
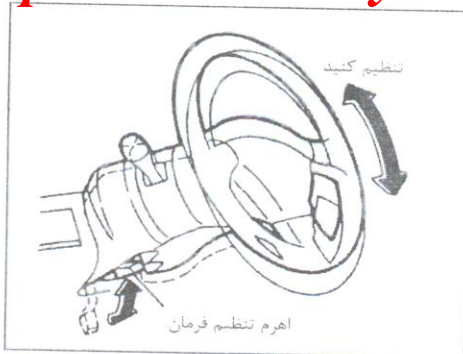
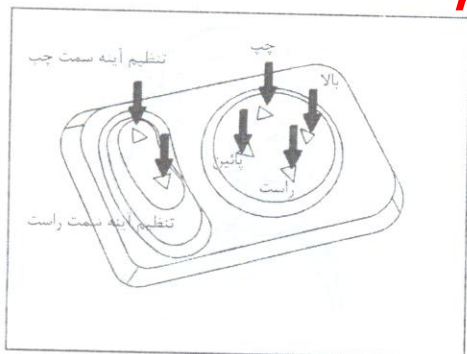

آینه بیرونی فقط در هنگامی که سویچ موتور در حالت **ON** یا **ACC** باشد عمل خواهد کرد. انتهای کلید فشاری را جهت انتخاب آینه چپ یا راست فشار داده و سپس با دکمه‌های فوقانی جهت آینه را تنظیم کنید.

⚠ هشدار

تنظیمات آینه‌ها را قبل از شروع به حرکت انجام دهید. تنظیمات آینه‌ها در هنگام رانندگی از دقت راننده به سمت مقابل خودرو می‌کاهد.

اهرم تنظیم غربیلک فرمان را به سمت پایین بکشید. غربیلک را بالا و پایین برده و در محل دلخواه تنظیم کنید. حال اهرم تنظیم را به بالا محکم فشار دهید تا غربیلک را در جای خود قفل کند.

⚠ هشدار

در هنگام رانندگی غربیلک را تنظیم نکنید.

برای کشیدن ترمز دستی: اهرم را به بیرون بکشید

نوع عصایی

برای آزاد کردن: اهرم را کمی بیرون کشیده و دسته را بچرخانید سپس کاملاً آن را به داخل فشار دهید. قبل از شروع به رانندگی از خاموش شدن چراغ هشدار ترمز دستی اطمینان حاصل کنید.

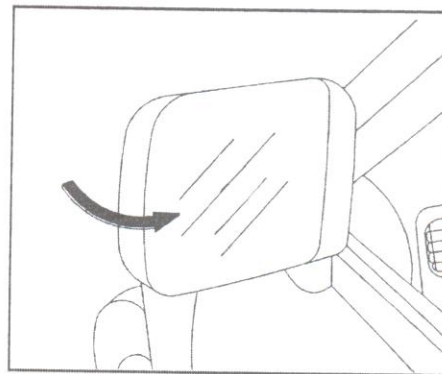
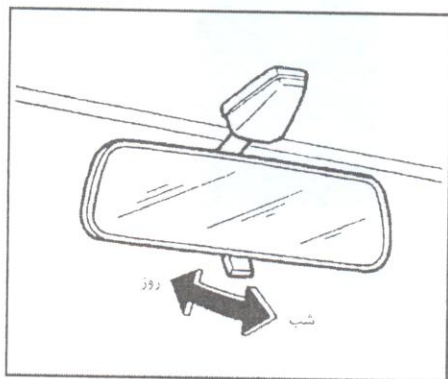
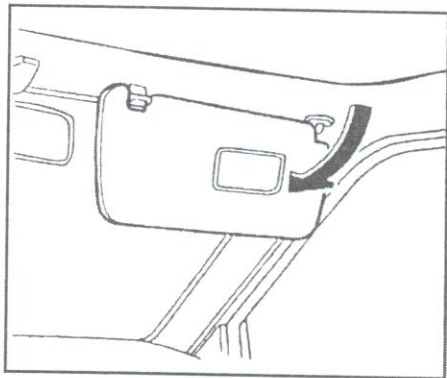

برای استفاده از آینه، آفتاب گیر سرشین جلو را پایین دهید.

وضعیت شب، انعکاس نور بالای خودروهای پشت سر را در شب کم می‌کند.

احتیاط

از وضعیت شب فقط در زمان نیاز واجب استفاده کنید به دلیل اینکه وضوح تصویر پشت سر را تقلیل می‌دهد.

آینه بغل را جهت خوابانیدن به سمت عقب فشار دهید.

- ۳-۲ دریاچه‌های تهویه وسط و کناری (ردیف جلو)
- ۳-۳ دریاچه‌های تهویه کناری چپ (ردیف عقب)
- ۳-۳ بخاری و کولر جلو
- ۳-۴ طرز کار بخاری
- ۳-۵ طرز کار کولر جلو
- ۳-۶ طرز کار کولر عقب
- ۳-۷ رادیو پخش
- ۳-۱۰ آنتن دستی

۳-۱

دریاچه‌های تهویه کناری چپ (ردیف عقب)

دریاچه‌های تهویه وسط و کناری (ردیف جلو)

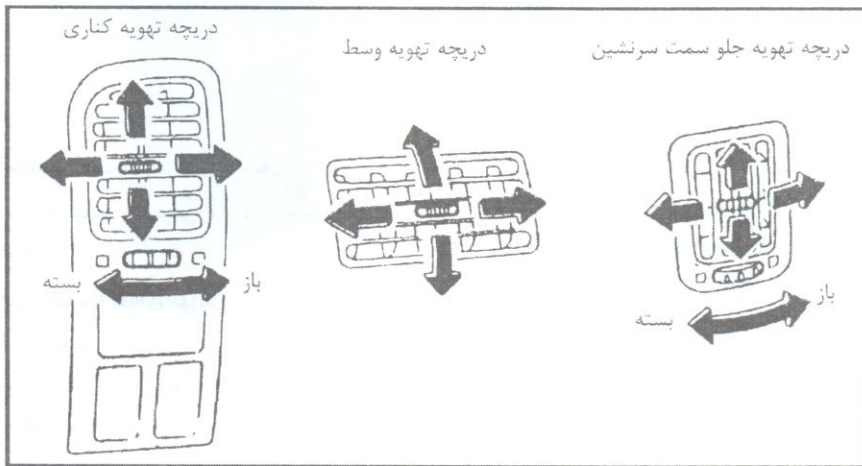
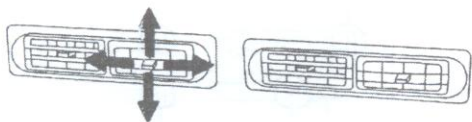

دریاچه‌ها رامی‌توان باز و بسته کرده (* و یا سمت هوادهی آنها را تنظیم کرد.

۳-۲

برف و یخ انباشته شده روی تیغه‌های برف پاک‌کن‌ها و ورودی هوای بیرون، در جلو شیشه را، پاک کنید. این کار باعث بهتر عمل کردن بخاری می‌شود.

طرز کار کولر جلو

موتور را روشن کنید. اهرم کنترل فن را به دلخواه تنظیم کنید (بین ۴ تا ۱) دکمه کولر را فشار دهید تا کولر روشن شود. در این هنگام عمل سرد کردن و رطوبت زدایی، بکارهای بخاری اضافه می‌شود.

عمل خنک کردن کولر فقط زمانی فعال می‌شود که موتور خودرو روشن باشد.

سرد کردن

برای خنک کردن و رطوبت زدایی اعمال زیر را انجام دهید.

۱. اهرم ورودی هوا را در وضعیت "باز" قرار دهید.
۲. اهرم کنترل دریچه‌های هوا را در وضعیت "بسته" قرار دهید.
۳. به وسیله اهرم کنترل، فن را روشن کنید.
۴. دکمه کولر را فشار دهید. چراغ نشان دهنده روشن خواهد شد.
۵. اهرم تنظیم کننده درجه حرارت را در وضعیت دلخواه قرار دهید.

برای رطوبت زدایی و گرم کردن اعمال زیر را انجام دهید.

۱. اهرم کنترل هوای ورودی را در وضعیت "باز" قرار دهید.
۲. اهرم کنترل دریچه‌های هوا را در وضعیت "بسته" قرار دهید.
۳. بوسیله اهرم کنترل، فن را روشن کنید.
۴. دکمه کولر را فشار دهید. چراغ نشان دهنده روشن خواهد شد.
۵. اهرم کنترل درجه حرارت را در وضعیت دلخواه قرار دهید.

رطوبت زدایی و بخار زدایی

انجام مراحل زیر موجب یخ زدایی، بخار زدایی و رطوبت زدایی می‌شود.

۱. اهرم کنترل هوای ورودی را در وضعیت "باز" قرار دهید.
۲. اهرم کنترل دریچه‌های هوا را در وضعیت "بسته" قرار دهید.
۳. به وسیله اهرم کنترل، فن را روشن کنید.
۴. دکمه کولر را فشار دهید. چراغ نشان دهنده روشن خواهد شد.

۵. اهرم کنترل درجه حرارت را در وضعیت دلخواه قرار دهید.

راهنمای بکارگیری

زمانی که کولر روشن است، پنجره‌ها را بسته نگه دارید.

هنگامیکه خودرو در آفتاب پارک شده باشد، در شروع حرکت ۲ تا ۳ دقیقه پنجره‌ها را باز بگذارید تا هوای گرم از اتاق بیرون رانده شود، سپس پنجره‌ها را ببندید. این عمل باعث می‌شود کولر، داخل اتاق را زودتر خنک کند.

کولر باید حداقل یک بار در ماه در حدود ۱۰ دقیقه روشن شود. این عمل از صدمه دیدن سیستم به علت روغن کاری نشدن قطعات جلوگیری می‌کند.

اگر نشانگر درجه حرارت موتور از حداکثر "HOT" تجاوز کرد، کولر را خاموش کنید، خودرو باید توسط نمایندگی مجاز بازدید و کنترل شود. به بخش "وضعیت‌های اضطراری" مطلب گرم کردن خودرو مراجعه شود.

سرویس کولر

سیستم کولر در خودرو شما با گاز خنک کننده جدیدی که اصول محیط زیست در آن لحاظ شده است، شارژ گردیده است.

این گاز خنک کننده جدید به لایه اوزون دور زمین صدمه نمی‌زند.

هر چند ممکن است در گرم شدن هوای کره زمین اندکی تأثیر داشته باشد.

برای شارژ کولر خودرو سرانجام ابزار مخصوص شارژ و روغن کاری مورد نیاز می‌باشد. استفاده از گاز نامناسب یا روغن نامناسب به سیستم کولر خودرو شما صدمه شدید خواهد زد.

به بخش "اطلاعات فنی" مطلب توصیه‌هایی درباره گاز و روغن در سیستم کولر مراجعه نمایید.

نمایندگی مجاز با آگاهی از سرویس کولر، دوست شما و همراه با محیط زیست می‌باشد.

طرز کار کولر عقب

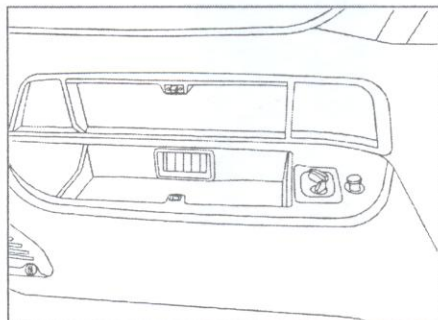
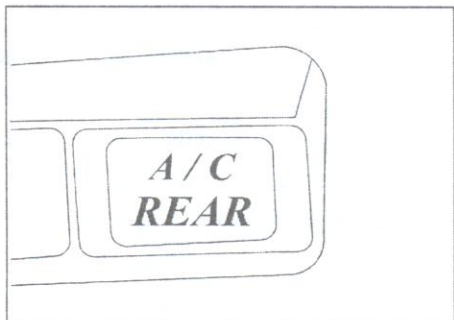

جهت استفاده از کولر عقب، دکمه A/C REAR در قسمت جلو را در وضعیت روشن قرار دهید تا نوشته A/C REAR روشن شود. سپس کلید کنترل دما و کلید کنترل دور فن واقع در ردیف عقب را در وضعیت دلخواه قرار دهید. این کلیدها (کلید کنترل دما و کلید کنترل دور فن) درون جعبه خنک شونده قرار دارند.

عمل خنک کردن سیستم کولر عقب فقط زمانی فعال می‌شود که موتور خودرو روشن باشد.

برای روشن کردن رادیو سویچ را به حالت روشن "ON" یا وسایل جنبی "ACC" بچرخانید. اگر با موتور خاموش می‌خواهید از رادیو استفاده کنید، سویچ در حالت وسایل جنبی "ACC" قرار دهید. طول آنتن را برای دریافت بهترین کیفیت صدا تنظیم کنید. آنتن کاملاً باز، معمولاً بهترین وضعیت، برای دریافت صدا از ایستگاه‌های دور می‌باشد.

دریافت امواج رادیویی به قدرت فرستنده، فاصله از فرستنده، ساختمان‌ها، پل‌ها، کوه‌ها و دیگر دستگاه‌های تأثیرگذار، بستگی دارد. تغییرات و کم یا زیاد شدن میزان دریافت امواج معمولاً به علت تأثیر عوامل پیش گفته به وجود می‌آید.

۳-۷

نگهدارید.

۳. در حالی که دکمه‌های انتخاب ۳ و ۴ را فشرده نگه داشته‌اید دکمه تنظیم دستی " " را فشار دهید، نمایشگر "MW53OKH26" را نشان خواهد داد.

اکنون محدوده و تغییرات پله‌ای فرکانس پیدا نموده است. (در صورت نیاز)

انتخاب موج دلفواه

دکمه انتخاب موج را برای تغییر دریافت صدا از موج MW به موج SW فشار دهید.

تنظیم صدا

تنظیم دستی با فشار دادن یکی از دو دکمه ▲ یا ▼ فرکانس دریافتی تغییر خواهد کرد.

تنظیم اتوماتیک

با فشار دادن یکی از دکمه‌های ▲ یا ▼ برای مدتی بیش از یک ثانیه تنظیم ایستگاه دریافتی به ایستگاه بعدی تغییر خواهد کرد.

نمونه به حافظه دادن ایستگاه رادیویی

۱. ایستگاه دلخواه را انتخاب کنید.
۲. دکمه انتخاب ایستگاه را برای بیش از ۱/۵ ثانیه فشار دهید تا حافظه دکمه، ایستگاه را در خود ضبط کند.

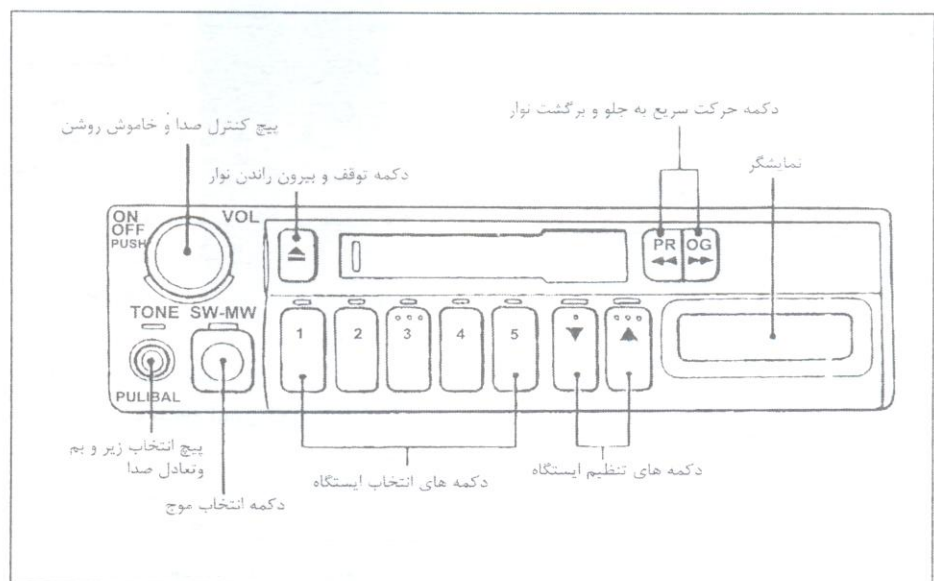

ممدوده فرکانس و نمونه تغییر پله‌ای فرکانس

محدوده و تغییرات پله‌ای فرکانس‌های این رادیو را می‌توان تغییر و با مشخصات فرکانسی کشورهای دیگر (در صورت نیاز) تطبیق داد. برای تغییر محدوده و تغییر پله‌ای فرکانس به روش زیر عمل نمایید.

۱. دستگاه صوتی را روشن کنید.
۲. دکمه‌های انتخاب ایستگاه ۳ و ۴ را فشار داده و

رادیو با موج متوسط-کوتاه و پفش صوت

پیچ کنترل خاموش / روشن را برای شنیدن صدای رادیو فشار داده و رادیو را روی ایستگاه دلخواه تنظیم کنید.

پیچ کنترل صدا خاموش / روشن را برای تنظیم مقدار صدا (بلندی صدا) بچرخانید.

۳-۸

- ۴-۲ برنامه و روش آب بندی خودرو
- ۴-۳ مراحل قبل از استارت
- ۴-۴ احتیاط های لازم در شروع حرکت و زمان رانندگی
- ۴-۵ احتیاط های لازم در رانندگی (داخل و خارج از جاده آسفالته)
- ۴-۶ احتیاط های لازم هنگام رانندگی
- ۴-۷ سونچ خودرو
- ۴-۸ روشن کردن موتور (با ساسات اتوماتیک)
- ۴-۹ رانندگی با گیربکس معمولی
- ۴-۱۰ سرعت توصیه شده در تعویض دنده به دنده های بالاتر
- ۴-۱۱ تعویض دنده کمک (در خودرو ۲ دیفرانسیل)
- ۴-۱۲ بدون قفل تویی (پلوس خلاص کن)
- ۴-۱۳ قفل اتوماتیک تویی (پلوس خلاص کن)
- ۴-۱۴ پارک کردن
- ۴-۱۵ برای امنیت خودرو شما
- ۴-۱۶ احتیاط های لازم در هنگام رانندگی
- ۴-۱۷ رانندگی در هوای سرد

۴-۱

مراحل قبل از استارت

هشدار

عملکرد خودرو شما، می تواند به مقدار قابل توجهی با اضافه کردن بار اضافی تغییر یابد. نحوه و سرعت رانندگی شما نیز بایستی با تغییرات پیش گفته، تغییر یابد علی الخصوص در زمانی که خودرو بار سنگینی را حمل می کند، سرعت باید به مقدار کافی تقلیل داده شود.

- از خالی بودن اطراف خودرو اطمینان حاصل کنید.
- سطوح مایعات خودرو مانند روغن، مایع خنک کننده موتور، روغن ترمز و کلاچ و مایع شیشه شوی، را غالباً و هر زمان که امکان بود یا حداقل هر بار که بنزین می زنید، کنترل کنید.
- تمام شیشه ها و چراغ ها را کنترل کرده و از تمیز بودن، آنها اطمینان حاصل کنید.
- وضع ظاهری و چگونگی لاستیک ها را بازدید کنید همچنین فشار مناسب باد لاستیک ها را بازدید و تأیید کنید.
- صندلی و پشت سری ها را تنظیم کنید.
- آینه های داخل و بیرون را تنظیم کنید.
- کمربند ایمنی را بسته و از تمام سرنشینان بخواهید که آنها نیز چنین کنند.

برنامه و روش آب بندی خودرو

در ۱۶۰۰ کیلومتر اول (۱۰۰۰ مایل) توصیه های زیر را به جهت کارکرد قابل قبول و اقتصادی خودرو در آینده به کار بندید. عدم توجه به توصیه ها ممکن است باعث صدمه به خودرو و کوتاهی عمر موتور گردد.

- به موتور بیش از ۴۰۰۰ دور دقیقه گاز نداده و از سرعت هایی که در زیر اشاره شده تجاوز نکنید.
- مدل های دو دیفرانسیل (وضعیت 2H) ۹۰ کیلومتر (۵۵ مایل) در ساعت
- مدل (وضعیت 4H) ۸۰ کیلومتر (۵۰ مایل) در ساعت
- مدل (وضعیت 4L) ۵۰ کیلومتر (۳۰ مایل) در ساعت
- از رانندگی با سرعت ثابت برای مدت طولانی احتراز کنید، چه سرعت کم باشد و چه زیاد.
- در دنده های سبک بطور ناگهانی، حداکثر گاز را به کار نگیرید.
- از شروع به حرکت های سریع (TAKE OFF) و تخت گاز کردن احتراز کنید.
- از ترمز های ناگهانی در حدامکان خودداری کنید.

۴-۲

- در جانمای عقب یا جلو (محفظه تعبیه شده روی داشبورد و پشت شیشه عقب) وسایل سخت و سنگین قرار ندهید تا در ترمزهای شدید از صدمه و زخمی شدن جلوگیری شود.
- عمل چراغ‌های هشدار دهنده را با چرخاندن سویچ به حالت روشن "ON" یا وضعیت (۳) کنترل کنید.
- رادیو را روی ایستگاه دلخواه تنظیم کنید.

رانندگی

⚠ هشدار

بچه‌ها، افراد غیر قابل اعتماد و حیوانات خانگی را تنها در خودروها رها نکنید. آنها ممکنست تصادفاً با روشن کردن یا حرکت دادن خودرو، خود یا دیگران را مجروح کنند. همچنین در روزهای گرم و آفتابی، درجه حرارت در داخل خودرو به سرعت بالایی رود، گرمای بالایی تواند صدمات شدیدی یا حتی کشنده به سرنشینان و حیوانات خانگی وارد آورد.

یکی از گازهای فزونی از فودرو (منو اکسید کربن) است.

⚠ هشدار

- گازهای خروجی اگزوز خودرو را تنفس نکنید، آنها گاز بی‌بو و بی‌رنگ منو اکسید کربن را در خود دارند. گاز منو اکسید کربن خطرناک است. این گاز می‌تواند باعث بیهوشی یا مرگ شود.
- اگر مشکوک به نشت گازهای اگزوز به داخل خودرو شدید، با پنجره‌های کاملاً باز رانندگی کرده و فوراً جهت بررسی به تعمیرگاه مجاز مراجعه نمایید.
- موتور را در فضای سر بسته روشن نگذارید.

۳-۴

در توقف‌های طولانی مدت، موتور خودرو را روشن نگذارید.

- نشستن طولانی مدت، در خودرویی که با موتور روشن پارک شده، توصیه نمی‌شود.
- اگر ناچار به نشستن در خودرویی که با موتور روشن پارک شده، هستید تهویه را روشن کنید تا هوای بیرون به داخل خودرو مکیده شود.

مبدل کاتالیستی

مبدل کاتالیستی یکی از وسایل کنترل گازهای خروجی می‌باشد. این مبدل گازهای خروجی اگزوز را با حرارت می‌سوزاند تا به کم کردن آلاینده‌های هوا کمک شود.

احتیاط

- گازهای خروجی اگزوز و سیستم اگزوز بسیار داغ هستند، هنگامی که موتور روشن است، افراد یا مواد قابل اشتعال را از لوله‌های اگزوز دور نگهدارید.
- خودرو را روی مواد قابل اشتعال مانند علف‌های خشک یا کاغذهای باطله و یا زیراندازها متوقف و یا پارک نکنید. آنها ممکن است مشتعل شده و موجب آتش سوزی شوند.
- در هنگام پارک از دور بودن اشخاص و مواد قابل اشتعال از لوله اگزوز اطمینان حاصل نمایید.

برای جلوگیری از صدمات احتیاط

- فقط از بنزین بدون سرب توصیه شده در بخش "کارهایی که خودتان می‌توانید انجام دهید" در مطلب مربوط به توصیه نوع بنزین، استفاده کنید. بنزین سرب‌دار شدیداً به مبدل کاتالیستی صدمه می‌زند.
- از بنزین سرب‌دار استفاده نکنید. پس مانده‌های حاصل از سوخت بنزین سرب‌دار شدیداً توانایی مبدل کاتالیستی را در پایین آوردن مواد آلاینده، کم می‌کند.
- موتور را همیشه تنظیم نگه دارید. عیب در سیستم جرقه، انژکتور یا سیستم الکتریکی می‌تواند باعث ورود بنزین خام به مبدل کاتالیستی شده و آن را بیش از حد داغ نماید. در صورت پس زدن یا کم شدن قابل توجه قدرت یا عملکرد غیر معمول دیگر موتور، خودرو را جهت بازدید دقیق به نمایندگی مجاز هدایت کنید.
- از رانندگی با بنزین بسیار کم احتراز کنید. تمام شدن بنزین می‌تواند باعث پس زدن موتور و در نتیجه صدمه دیدن مبدل کاتالیستی شود.
- هنگامی که موتور در حال گرم شدن است با گاز بازی نکنید.

- از روشن کردن خودرو به وسیله هل دادن یا بکسل کردن، احتراز کنید.

اهتیا‌های لازم در رانندگی (داخل و خارج از جاده آسفالتی)

خودروهای سرنز از سطح بلندتری نسبت به زمین برخوردار بوده و فاصله چرخ‌هایشان از هم کمتر است تا بتوانند در سطوح خارج از جاده متنوع‌تر مورد استفاده قرار گیرند. بنابراین طراحی مخصوص آنها باعث بلندتر شدن مرکز ثقل نسبت به دیگر خودروهای معمولی شده است. مزیت مرکز ثقل بلندتر، داشتن دید بهتر نسبت به جاده است تا به شما اجازه دهد زودتر نسبت به مسائل تصمیم‌گیری کنید. این گونه خودروها مانند خودروهای تک دیفرانسیل برای پیچیدن با سرعت بالا طراحی نشده‌اند تا بتوانند کارایی قابل قبولی در شرایط خارج از جاده داشته باشند. لذا هر قدر که ممکن باشد از پیچیدن‌های سریع و مانورهای ناگهانی خودداری کنید. به خاطر داشته باشید در خودروی سرنز، عدم رفتار مناسب در رانندگی ممکن است باعث از دست دادن کنترل و یا چپ کردن خودرو شود.

۴-۴

توجه به شرایط موجود در رانندگی برای ایمنی و راحتی شما واجب است. به عنوان راننده خودرو، شما باید در هر لحظه بهترین روش ممکن در چگونگی هدایت خودرو را بدانید.

در زمان لازم جهت گرم شدن موتور سرد

از آنجا که موتور سرد دارای دور بالاتری است در هنگام تعویض دنده در طول مدت گرم شدن موتور بایستی احتیاط بیشتری به کار گرفته شود.

زمانی که جاده میس است

- از شروع به حرکت‌های سریع (TakeOff)، تخت گاز کردن و توقف ناگهانی، احتراز کنید.
- از پیچیدن و خط عوض کردن سریع احتراز کنید.
- فاصله بیشتری را از خودرو جلویی حفظ کنید.
- زمانی که آب سطح جاده را پوشانیده است و به صورت گودال‌های پر از آب، رودهای کوچک و غیره مشاهده می‌شود، سرعت را کم کنید تا از شناور شدن لاستیک، سر خوردن و از دست دادن کنترل جلوگیری شود. لاستیک‌های فرسوده چنین خطری را بیشتر می‌کنند.

- از حرکت دادن سریع و ناگهانی غربیلک فرمان احتراز کنید.
- فاصله بیشتری از خودرو جلویی بایستی حفظ شود.

۴-۵

سوئیچ خودرو



هشدار

هرگز سوئیچ را هنگام رانندگی خارج نکنید. اگر سوئیچ خارج شود غربیلک فرمان قفل خواهد شد در این حالت خودرو از کنترل خارج شده و ممکن است باعث صدمه جدی به خودرو و صدمات جانی به اشخاص گردد.

خاموش "OFF" (1)

این وضعیت موتور را خاموش می‌کند، بدون اینکه فرمان قفل شود.

وسایل جانبی "ACC" (2)

این وضعیت برق وسایل الکتریکی جانبی مانند رادیو را در زمان خاموشی موتور فعال می‌کند.

وضعیت عادی روشن بودن "ON" (3)

این وضعیت برق وسایل الکتریکی جانبی مانند رادیو را در زمان خاموشی موتور فعال می‌کند.

استارت "START" (4)

این وضعیت موتور استارت را فعال کرده و موتور خودرو را روشن می‌کند. به محض روشن شدن موتور و رها کردن کلید، سوئیچ به طور اتوماتیک به وضعیت "ON" (روشن) باز خواهد گشت.

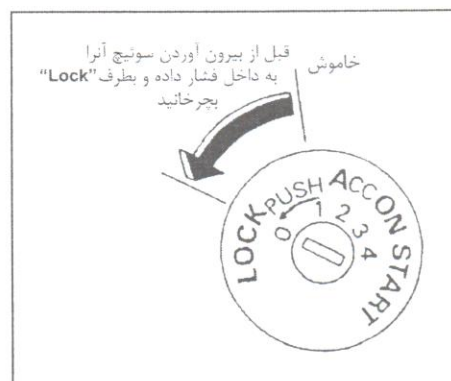

سوئیچ مجهز به سیستم قفل فرمان می‌باشد.

- قفل "LOCK" وضعیت معمول خودرو در پارک (O) تنها در این وضعیت سوئیچ قابل بیرون آوردن است. برای قفل کردن فرمان، ابتدا سوئیچ را در حالت خاموش "OFF" قرار داده، سپس در حالی که آن را به داخل فشار می‌دهید به وضعیت قفل "LOCK" بچرخانید. برای قفل شدن فرمان، غربیلک بایستی 1/4 دور در جهت حرکت عقربه‌های ساعت از حالت مستقیم خارج شود.

برای خارج کردن فرمان از قفل، سوئیچ را داخل کرده و به آرامی بچرخانید در حالی که فرمان را کمی به راست و چپ حرکت می‌دهید.

۴-۶

۱. ترمز دستی را بکشید.
۲. دسته دنده را در وضعیت "N" (خلاص) قرار داده پدال کلاچ را تا انتها فشار دهید سپس شروع به استارت زدن نمایید.

۳. موتور را با روش‌های زیر برای شرایط مختلف ذکر شده استارت بزنید.

در هر بار بیش از ۱۰ ثانیه استارت نزنید. اگر موتور روشن نشد، قبل از استارت مجدد ۱۰ ثانیه صبر کنید در غیر این صورت ممکن است به استارت صدمه وارد شود.

— موتور سرد —

۱. پدال گاز را به آرامی تا انتها فشار داده و رها کنید. در هوای سرد زیر 18°C - 0°F پدال را ۲ یا ۳ مرتبه کاملاً فشار داده و رها کنید.

۲. موتور را در حالی که پای خود را از روی گاز برداشته‌اید به وسیله چرخاندن سویچ به حالت "START"، استارت بزنید. بلافاصله پس از روشن شدن سویچ را رها کنید. اگر استارت عمل کرد اما روشن نشد، روش بالا را تکرار کنید.

۳. اجازه دهید موتور ۳۰ ثانیه در حالت در جا کار کند.

— موتور گرم (مبارت معمولی) —

۱. پدال گاز را تا نیمه فشار داده و نگهدارید. پدال گاز را پمپ نکنید.
۲. موتور را به وسیله چرخاندن سویچ در حالت "START" استارت بزنید.
۳. پس از روشن شدن، سویچ و پدال گاز را رها کنید.

اگر موتور فته کرده است

۱. به آرامی پدال گاز را تا انتها فشار دهید.
۲. در حالیکه پدال را پایین نگه داشته‌اید موتور را به وسیله چرخاندن سویچ به حالت "START" بگردانید. اگر موتور روشن نشد، استارت را تکرار کنید (هر بار از ۱۵ ثانیه تجاوز نشود) تا موتور از بنزین اضافی تخلیه گردد.

پدال گاز را پمپ نکنید

۳. با روشن شدن موتور، پدال را به تدریج و با دور گرفتن موتور رها کنید.

ناگهانی یا دنده معکوس کشیدن می‌تواند منجر به لیز خوردن چرخ‌ها و از دست دادن کنترل خودرو شود.

پنج دنده شما نمی‌توانید مستقیماً از دنده ۵ به دنده عقب، بروید. ابتدا دنده را به خلاص "N" تغییر داده، سپس دنده عقب را جا بزنید.
احتیاط

- هنگام رانندگی پای خود را روی پدال کلاچ قرار ندهید. این عمل ممکن است باعث خرابی کلاچ شود.
- قبل از تعویض دنده به دنده عقب، خودرو را کاملاً متوقف نمایید.
- هنگام تعویض دنده از یک دنده به دنده دیگر حتماً پدال کلاچ را تا انتها فشار دهید تا از اصطکاک شدید و پریدگی لبه دنده‌ها جلوگیری شود.
- از شروع به حرکت‌های ناگهانی (TAKE OFF) و تخت‌گاز کردن، به خاطر ایمنی خود احتراز کنید.
- زمانی که شتاب سریع به هر دلیل مورد نیاز باشد، دنده‌ها را با دنده سنگین‌تر تعویض و تا حداکثر سرعت در هر دنده سرعت بگیرید. از سرعت مجاز در هر دنده تجاوز نکنید. هنگام شتاب گرفتن و یادنده معکوس کشیدن در جاده‌های لغزنده بسیار مواظب باشید. شتاب

رانندگی با گیربکس معمولی

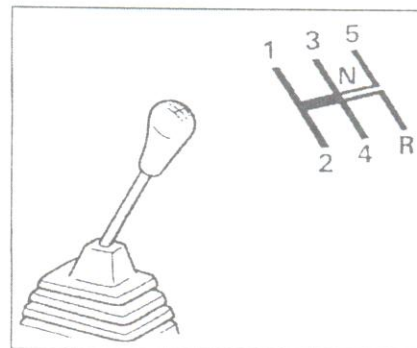

به حرکت در آوردن خودرو

۱. پدال کلاچ را تا انتها فشار داده و دسته دنده را در وضعیت "1" یا "R" (عقب) قرار دهید.
 ۲. در حالیکه پدال گاز را به آرامی فشار می‌دهید ترمز دستی و کلاچ را رها کنید.
- اگر تغییر دنده به یک "1" یا عقب "R" مشکل بود ابتدا دنده را به حالت خلاص (N) تغییر داده و کلاچ را رها کنید، سپس دنده را به یک یا عقب "R" تغییر دهید.

امتیازهای رانندگی

برای تغییر دنده‌ها، ابتدا پدال کلاچ را تا انتها فشار داده سپس دسته دنده را حرکت دهید. بعد از تعویض دنده پدال را به آرامی رها کنید. در مدل‌های

(MPH)	Km/h	
(۲۲)	۳۵	۱
(۳۸)	۶۰	۲
(۵۰)	۸۰	۳
(۵۰)	۸۰	۴ و ۵

(در وضعیت 4L)

(MPH)	Km/h	
(۹)	۱۵	۱
(۱۹)	۳۰	۲
(۲۸)	۴۵	۳
(۳۰)	۵۰	۴ و ۵

مداکثر سرعت توصیه شده در هر دنده

اگر در حال حرکت نیاز به سرعت بیشتر پیدا شد و یا موتور از نرمی افتاد (کم جان شد) به دنده پایین‌تر (دنده معکوس) تغییر دنده دهید.

سرعت‌های نشان داده شده در زیر حداکثر سرعت توصیه شده برای هر دنده می‌باشد از این سرعت‌ها تجاوز نکنید. در جاده‌های صاف، سبک‌ترین دنده‌ای را که برای آن سرعت توصیه شده است به کار بگیرید. همیشه سرعت مجاز و شرایط جاده از جهت سرعت ایمن را در نظر گرفته بر این اساس رانندگی کنید. از حداکثر دور موتور، در هنگام معکوس کشیدن دنده تجاوز نکنید. چرا که ممکن است باعث صدمه به موتور یا از کنترل خارج شدن خودرو شود.

حداکثر سرعت مجاز در هر دنده

مدل‌های تک دیفرانسیل و دو دیفرانسیل

(در وضعیت 2H)

(MPH)	Km/h	
(۲۲)	۳۵	۱
(۳۸)	۶۰	۲
(۵۵)	۹۰	۳
(۷۸)	۱۲۵	۴ و ۵

• مدل‌های تک دیفرانسیل و دو دیفرانسیل (در وضعیت 2H و 4H)

(MPH)	Km/h	تعویض دنده
(۱۵)	۲۴	۱ به ۲
(۲۵)	۴۰	۲ به ۳
(۴۰)	۶۴	۳ به ۴
(۴۵)	۷۲	۴ به ۵

• مدل دو دیفرانسیل (در وضعیت 4L)

(MPH)	Km/h	تعویض دنده
(۸)	۱۳	۱ به ۲
(۱۲)	۲۰	۲ به ۳
(۲۰)	۳۲	۳ به ۴
(۲۲)	۳۶	۴ به ۵

اعداد ذکر شده در جدول به محدوده نسبی سرعت برای هر دنده اشاره می‌کند، هر چند ساعتی که در رانندگی عمل می‌شود باید با قوانین کشور مطابقت داشته و با شرایطی که در آن رانندگی انجام می‌شود

تعویض دنده کمک (در خودرو دو دیفرانسیل)

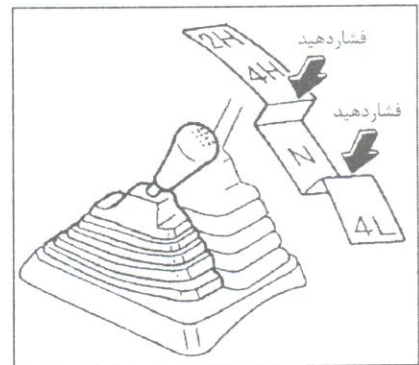

2H- (تک دیفرانسیل و در محدوده استفاده از سرعت بالا) خودرو در این وضعیت فقط به وسیله چرخهای عقب به حرکت درمی‌آید. از این حالت برای رانندگی عادی و مشابه خودروهای تک دیفرانسیل استفاده می‌شود.

4H- (دو دیفرانسیل و در محدوده استفاده از سرعت بالا) خودرو در این وضعیت به وسیله چرخهای عقب و جلو (چهار چرخ) به حرکت درمی‌آید. از این حالت برای رانندگی در مکانهایی که رانندگی به حالت تک دیفرانسیل مشکل باشد استفاده کنید (به طور مثال رانندگی با سرعت عادی روی جاده پوشیده از برف، یخ‌زده، خیس، پر گل و لای و یا جاده شنی)

اخطار

- در جاده‌های خشک و سفت در حالت دو دیفرانسیل رانندگی نکنید.
- رانندگی در جاده‌های خشک و سفت در وضعیت "4L" یا "4H" ممکن است باعث سر و صدای زیاد و فرسایش بیهوده لاستیک‌ها گردد. در چنین شرایطی رانندگی در وضعیت "2H" توصیه می‌شود.
- برای روغن‌کاری شدن دیفرانسیل و چرخ‌های جلو حداقل یک بار در ماه به حالت دو دیفرانسیل رانندگی نمایید.

هشدار

هنگام پارک ترمز دستی را کشیده و دنده کمک در یکی از وضعیت‌های "2H" و "4H" یا "4L" قرار دهید. دنده کمک را در وضعیت "N" رها نکنید در غیر این صورت خودرو ممکن است ناخواسته و غیر مترقبه جابه جا شده و حرکت نماید، با وجود این که دسته دنده اصلی خودرو در یکی از دنده‌ها قرار داشته باشد.

در وضعیت "4H" از سرعت بسیار زیاد به خاطر از دست رفتن کنترل خودرو بایستی احتراز نمود و سرعت بیش از 80 کیلومتر (۵۰ مایل) نیز توصیه نمی‌شود.

4L- (دو دیفرانسیل و در محدوده سرعت پایین) خودرو در این وضعیت به وسیله چرخهای عقب و جلو (چهار چرخ) به حرکت درمی‌آید. از این حالت برای بالا و پایین رفتن در شیب‌های تند و یا رانندگی‌های سخت در شن، گل و یا برف عمیق استفاده کنید. در وضعیت "4L" حداکثر قدرت توأم با بهترین کنترل روی خودرو، قابل دسترسی است. در این وضعیت از سرعت زیاد پرهیز نمایید. چرا که حداکثر سرعت در دنده ۵ تقریباً حدود ۵۰ کیلومتر (۳۰ مایل) در ساعت می‌باشد.

N- در این وضعیت هیچیک از چرخها متحرک نبوده و خودرو را به حرکت در نمی‌آورند. هیچگاه دنده کمک را در وضعیت "N" قرار ندهید. گذر از وضعیت "N" بایستی نرم و سریع و در حال توقف خودرو انجام پذیرد.

اگر در گذر از وضعیت "N" تأمل کنید، دنده‌ها ممکن است با یکدیگر برخورد و اصطکاک پیدا نمایند.

تعويض دنده كمك	روش تعويض دنده كمك براي مدل‌هاي بدون قفل تویی چرخ
از 2H به 4H	دسته دنده كمك را در وضعيت 4H قرار دهيد. اين تغيير در سرعتي تا 80 كيلومتر (50 مایل) در ساعت قابل انجام است و نيازى به گرفتن پدال كلاچ نيست. اين عمل را در موقع حرکت مستقيم انجام دهيد.
از 2H به 4H	دسته دنده كمك را در وضعيت 2H قرار دهيد. اين تغيير در هر سرعتي تا 80 كيلومتر (50 مایل) در ساعت قابل انجام است و نيازى به گرفتن كلاچ نيست. اين عمل را در موقع حرکت مستقيم انجام دهيد. توجه: اگر چراغ نمايشگر دو ديفرانسييل بعد از تغيير وضعيت دسته دنده كمك از 4H به 2H روشن ماند، حالت تك ديفرانسييل انتخاب نشده است. ايمنى را رعايت کرده و با اضافه کردن يا کم کردن سرعت و يا حرکت در دنده عقب به حالت تک ديفرانسييل تغيير وضعيت دهيد.
از 4H به 4L و يا از 4L به 4H	1- خودرو را متوقف کنيد. 2- پدال كلاچ را بگيريد. 3- دسته دنده كمك را فشار داده و آن را به وضعيت 4L يا 4H تغيير دهيد. دنده‌ها را سريع و نرم تغيير دهيد.
از 2H به 4L	1- خودرو را متوقف کنيد. 2- پدال كلاچ را بگيريد. 3- دسته دنده كمك را فشار داده و آن را به وضعيت 4L تغيير دهيد. دنده‌ها را سريع و نرم تغيير دهيد.
از 2H به 4L	1- خودرو را متوقف کنيد. 2- پدال كلاچ را بگيريد. 3- دسته دنده كمك را فشار داده و آن را به وضعيت 2H تغيير دهيد. دنده‌ها را سريع و نرم تغيير دهيد. توجه: اگر چراغ نمايشگر دو ديفرانسييل بعد از تغيير وضعيت دسته دنده كمك از 4H به 2H روشن ماند حالت تک ديفرانسييل انتخاب نشده است. با رعايت ايمنى و با اضافه کردن يا کم کردن سرعت حرکت در دنده عقب به وضعيت تک ديفرانسييل تغيير وضعيت دهيد.

فلز در قفل اتوماتيك تویی‌ها شود.

ادامه استفاده از خودرو با اين صدا باعث می‌شود به قفل تویی صدمه وارد شود. برای بر طرف شدن صدا به حالت دو ديفرانسييل تغيير وضعيت دهيد. تویی‌ها را آن چنان که گفته شد از قفل خارج کنيد.

همچنين در زمستانهای سرد اگر هنگام تغيير از "2H" به "4H" دچار مشکل شديد، کم کردن سرعت يا توقف ممکن است برای حل مشکل ضروری باشد.

صدای تقه دنده‌ها به گوش برسد، ادامه استفاده

از خودرو با اين صدا ممکن است باعث صدمه به قفل تویی شود. در چنین وضعیتی، پدال گاز را برای کم کردن دور موتور رها کنيد.

• اگر صدای سايش دنده‌های فلز به گوش رسيد در حالیکه دسته دنده كمك در وضعيت "2H" قرار داشته باشد، خودرو را متوقف کرده و آنرا ۲ تا ۳ متر (۷ تا ۱۰ پا) در جهت عکس حرکت قبل حرکت دهيد.

• در شرایط بسیار سخت سرما زیر 5°C (-5°F)، اگر خودرو به حالت تک ديفرانسييل حرکت داده شود بدون آنکه ابتدا خودرو و روغن دنده را گرم کرده باشيم، ممکن است پلوس شروع به چرخيدن کرده و باعث به گوش رسيدن صدای فلز از تویی‌های چرخ شود.

• برای جلوگیری از اين وضعيت ابتدا در حالت دو ديفرانسييل و سپس به حالت تک ديفرانسييل حرکت کنيد.

• هنگام تغيير از وضعيت "2H" به "4H" (در هنگام رانندگی) دسته دنده را در حين حرکت بين دو دنده متوقف نکنيد. حرکت ناقص تغيير از "2H" به "4H" و يا عدم درگیری قفل يك تویی، ممکن است باعث ايجاد صدای سايش

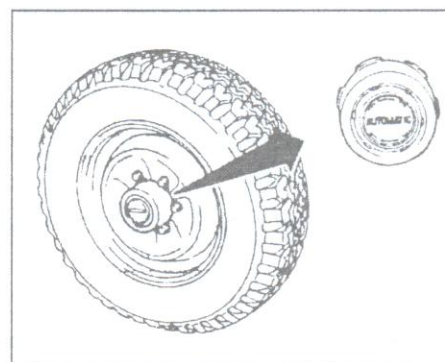

قفل اتوماتيك تویی (پلوس خلاص کن)

قفل اتوماتيك چرخ، برای قفل شدن اتوماتيك تویی‌ها، زمانی که دسته دنده كمك به وضعيت "4H" يا "4L" تغيير داده شود طراحی شده است. اگر خودرو شما به اين سيستم مجهز است از احتیاط‌های عملیاتی زیر پیروی کنيد.

امتیازات

- هنگام درگیر شدن و آزاد شدن قفل صدای خاصی (کلیک يا تق، تق مانند) به گوش خواهد رسيد. اين صدا عادی است.
- سرعت گرفتن ناگهانی از حالت توقف در حالیکه دسته دنده كمك در وضعيت "4H" يا "4L" باشد ممکن است قفل را درگیر نکند و

تعویض دنده کمک	روش تعویض دنده کمک برای مدل‌های مختلف: به سمت عقب حرکت دهید. برای این عمل گرفتن پدال کلاچ ضروری نیست. این دسته دنده کمک را در سرعتی کمتر از ۴۰ کیلومتر (۲۵ مایل) در ساعت 4H تغییر دهید. برای این عمل گرفتن پدال کلاچ ضروری نیست. این عمل را در موقع حرکت مستقیم انجام دهید.	از 2H به 4H
از 4H به 2H	دسته دنده کمک را در وضعیت 2H قرار دهید. این تغییر در هر سرعتی تا ۸۰ کیلومتر (۵۰ مایل) در ساعت قابل انجام است و نیازی به گرفتن پدال کلاچ نیست. این عمل را در موقع حرکت مستقیم انجام دهید. توجه: برای حرکت به حالت تک دیفرانسیل، توپی‌ها را در وضعیت آزاد قرار دهید. قفل توپی، آزاد نخواهد شد مگر اینکه خودرو حدود یک متر (۳ پا) در جهت عکس حرکت قبل حرکت نماید. • هنگام حرکت به جلو، متوقف شده و یک متر (۳ پا) به سمت عقب حرکت نمایید. • هنگام حرکت به عقب، متوقف شده و یک متر (۳ پا) به سمت جلو حرکت کرده، سپس خودرو را حدود یک متر به عقب حرکت دهید. این کار باعث کم شدن مصرف سوخت، رانندگی کم صداتر و استهلاک کمتر قطعات خواهد شد. • اگر چراغ نمایشگر دو دیفرانسیل بعد از تغییر وضعیت دسته دنده کمک از 4H به 2H روشن ماند حالت تک دیفرانسیل انتخاب نشده است. ایمنی را رعایت کرده و با اضافه کردن یا کم کردن سرعت و یا حرکت در دنده عقب به حالت تک دیفرانسیل تغییر حالت دهید.	
از 4H به 4L و یا 4H به 4L	۱- خودرو را متوقف کنید. ۲- پدال کلاچ را بگیرید. ۳- دسته دنده کمک را فشار داده و آن را به وضعیت 4L یا 4H تغییر دهید. دنده‌ها را سریع و نرم تغییر دهید.	
از 2H به 4L	۱- خودرو را متوقف کنید. ۲- پدال کلاچ را بگیرید. ۳- دسته دنده کمک را فشار داده و آن را به وضعیت 4L تغییر دهید. دنده‌ها را سریع و نرم تغییر دهید.	
از 2H به 4L	۱- خودرو را متوقف کنید. ۲- پدال کلاچ را بگیرید. ۳- دسته دنده کمک را فشار داده و آن را به وضعیت 2H تغییر دهید. دنده‌ها را سریع و نرم تغییر دهید. توجه: "از نکات" ذکر شده در تغییر از 4H به 2H پیروی نمایید. • اگر چراغ نمایشگر دو دیفرانسیل بعد از تغییر وضعیت دسته دنده کمک از 4H به 2H روشن ماند حالت تک دیفرانسیل انتخاب نشده است. با رعایت ایمنی و با اضافه کردن یا کم کردن سرعت حرکت در دنده عقب به وضعیت تک دیفرانسیل تغییر وضعیت دهید.	

سرعت خودرو نباشید و در آخر اگر آن را

قطع کنید ممکن است واژگون شوید.

- هنگام راندن به بالای تپه هوشیار باشید، در بالای تپه ممکن است فرو رفتگی یا خطراتی که موجب حادثه شود وجود داشته باشد.
- اگر موتور از کار بیافتد یا نتوانید خود را به بالای تپه برسانید هرگز نباید اقدام به دور زدن نمایید، خودرو شما ممکن است به بغل خوابیده و یا غلت بزند. همیشه با دنده عقب و مستقیم به سمت پایین بیایید. هرگز در دنده خلاص یا با استفاده از کلاچ و ترمز گرفتن به سمت پایین نیایید چرا که این عمل می‌تواند باعث از دست دادن کنترل خودرو شود.
- ترمزهای سنگین در پایین رفتن از تپه می‌تواند موجب داغ کردن و از دست دادن ترمز شده و در نتیجه خودرو از کنترل شما خارج و منجر به حادثه شود.

احتیاط‌های ایمنی در رانندگی

خودرو شما برای رانندگی در داخل و خارج از جاده طراحی شده است، اما بایستی از رانندگی در آب عمیق و یا گل احتراز کنید، شایان ذکر است که خودرو شما اساساً بر خلاف دیگر خودروهای مخصوص خارج از جاده (بیابانی) برای اوقات فراغت و تفریحی شما طراحی شده است.

احتیاط

- هنگام حرکت در خارج از جاده با احتیاط رانندگی کرده و از محل‌های خطرناک دوری کنید. همیشه هنگام رانندگی در سطوح ناهموار کمربندها را ببندید تا به حفاظت شما و مسافران کمک نماید.
- شیب‌های تند را قطع نکنید. به جای آن از شیب مستقیم بالا رفته یا پایین بیایید. خودروهای خارج از جاده (بیابانی) از سمت بغل بسیار راحت‌تر از سمت جلو و عقب واژگون می‌شوند.
- بالا رفتن از بسیاری از تپه‌ها برای هر نوع خودرویی امکان پذیر نمی‌باشد. اگر شما بوسیله خودرو از آن بالا می‌روید ممکن است به عقب سر بخورید و اگر به وسیله خودرو پایین بیایید ممکن است قادر به کنترل

امتیازات

همیشه از لاستیکهای هم اندازه و از یک نوع ساخت و هم آج در هر چهار چرخ استفاده کنید. عدم انجام چنین کاری باعث به هم خوردن تعادل خارج از مرکز بین لاستیکهای محور جلو و لاستیکهای عقب خواهد شد که خود می تواند باعث ساییدگی بیش از اندازه لاستیکها شده و ممکن است به گیربکس، دنده کمک و دنده های دیفرانسیل صدمه وارد نماید.

اگر متوجه ساییدگی بیش از اندازه لاستیک شدید، توصیه می شود هر چهار لاستیک با لاستیکهای هم اندازه، یک نوع ساخت و هم آج تعویض شوند. در صورت نیاز تنظیم فرمان و تنظیم فشار باد لاستیکها نیز بایستی انجام شود. با نمایندگی مجاز تماس حاصل نمایید.

لاستیک یخ شکن

اگر از لاستیک یخ شکن استفاده می کنید، لاستیکها بایستی از نظر نوع ساخت، اندازه و آج در هر چهار چرخ یکسان باشند.

در زمستان از لاستیکهای هم اندازه زمستانی استفاده کنید. در صورت لغزنده بودن جاده، می توانید از زنجیر در چرخهای عقب استفاده کنید (به طور مثال پس از بارش برف) در این حال با مواظبت و به کار گرفتن هر دو دیفرانسیل رانندگی نمایید.

از کنترل کردن ترمزها بلافاصله پس از عبور از گل یا آب بنحوی که درمطلب "ترمزهای خیس" تحت موضوع "احتیاطهای رانندگی" ذکر شده اطمینان حاصل کنید.

هرگاه در خارج از جاده از میان شن، گل یا آب عبور کردید و سطح آنها تا تویی چرخ بالا آمده بود، مراقبت مکرر ممکن است مورد نیاز باشد. برای شرح بیشتر به "نگهداری تحت شرایط سخت رانندگی" در بخش "برنامه نگهداری" مراجعه کنید.

از پارک خودرو در شیبهای تند احتراز کنید. اگر از خودرو پیاده شوید و خودرو بسمت جلو، عقب یا پهلو حرکت کند یا متمایل شود، ممکن است باعث صدمه جانی به شما شود.

• هنگام رانندگی در خارج از جاده برای نگهداری فرمان از بازوهای داخل غربلیک فرمان استفاده نکنید. غربلیک با حرکت ناگهانی می توان موجب آسیب به دستهای شما شود، به جای آن دایره بیرونی غربلیک را با انگشتان و شست دست گرفته و رانندگی کنید.

• قبل از شروع حرکت از بسته بودن کمربند راننده و مسافران اطمینان حاصل کنید.

• کفی های خودرو همیشه باید در جای خود قرار داشته باشند. چرا که ممکن است کف خودرو به شدت داغ شود. مواظبت مخصوص در زمانی که پا برهنه هستید بایستی اعمال شود.

• هنگام برخورد با بادهای شدید از پهلو، سرعت خودرو را کم کنید. خودرو شما بیشتر از بقیه خودروها به علت مرکز ثقل بالا تحت تأثیر بادهای ناگهانی که از پهلو وارد می شود قرار می گیرد. لذا لازم است سرعت را کم کنید تا کنترل بهتر و مطمئن تر گردد.

• با توجه به مشخصات لاستیک، هیچگاه از حداکثر حدود توانمندی آن تجاوز نکنید. شتاب سریع، گردش تند و ترمزهای ناگهانی ممکن است باعث از دست دادن کنترل خودرو شود.

امتیازات

فقط از لاستیک زاپاس مخصوص همان مدل دو دیفرانسیل استفاده شود.

فشار باد لاستیکها

فشار باد را در همه چرخها (شامل زاپاس) با گیج باد بطور مرتب و در مراجعه برای سرویس بازدید کنید. در صورت نیاز فشار باد لاستیکها را برابر مشخصات داده شده تنظیم کنید. فشار باد در برچسب نصب شده در روی جعبه داشبورد چاپ شده است.

جا به جایی لاستیکها

پارس خودرو توصیه می کند هر ۵۰۰۰ کیلومتر (۳۰۰۰ مایل) یک بار، لاستیکها جا به جا شوند بدون آنکه لاستیک موقت زاپاسی در نظر گرفته شود.

زنجیر چرخ

زنجیر چرخ فقط بایستی روی چرخهای عقب (و نه چرخهای جلو) نصب شود.

در جاده پاک شده از برف با زنجیر چرخ رانندگی نکنید. رانندگی با زنجیر در چنین شرایطی می تواند باعث صدمه به سیستمهای مختلف مکانیکی خودرو به علت فشار بیش از حد شود. هنگام رانندگی در جاده پاک شده از برف، از قرار دادن خودرو در وضعیت تک دیفرانسیل، اطمینان حاصل کنید.

خودرو را روی مواد قابل اشتعال، مانند علفهای خشک، کاغذهای باطله یا زیر اندازه‌ها متوقف و یا پارک نکنید، آنها ممکن است مشتعل شده و موجب آتش سوزی شوند.

روش ایمنی پارک کردن نیازمند کشیدن ترمز دستی و قرار دادن دنده در وضعیت مناسب می‌باشد.

۱. ترمز دستی را کاملاً بکشید.

۲. دسته دنده را در وضعیت "دنده عقب" (R) قرار دهید. هنگام پارک کردن در سر بالایی دسته

دنده را در وضعیت "دنده ۱" (دنده سنگین) قرار دهید.

هشدار

4L یا 2H, 4H دسته دنده کمک باید در حالت

برای جلوگیری از حرکت خودرو قرار داده شود.

۳. سویچ را به حالت قفل LOCK بچرخانید و آن را بیرون آورید.

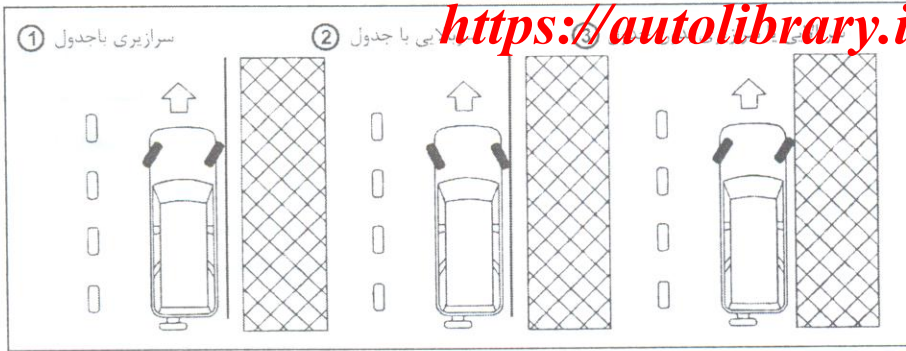

هشدار

هرگز خودرو را روشن ترک نکنید.

هرگز بچه‌ها را بدون همراه در خودرو رها نکنید.

هنگام پارک در خیابان شیب‌دار، چرخ‌ها را به سمت کنار خیابان بچرخانید تا در صورت حرکت ناخواسته، خودرو به سمت وسط خیابان منحرف نشود. به تصاویر صفحه ۱۷-۴ مراجعه نمایید

(۱) رو به سمت پایین فیابان شیب‌دار:

چرخ‌ها را بسمت جدول بچرخانید و اجازه دهید خودرو بسمت جلو حرکت کرده و چرخ کناری به آرامی با جدول تماس حاصل کند. سپس ترمز دستی را بکشید.

(۲) رو به سمت بالای فیابان شیب‌دار:

چرخ‌ها را بسمت مخالف جدول بچرخانید و اجازه دهید خودرو به سمت عقب حرکت کرده و چرخ کناری به آرامی با جدول تماس حاصل کند. سپس ترمز دستی را بکشید.

(۳) رو به سمت بالا یا پایین فیابان بدون جدول:

چرخ‌ها را به سمت کنار خیابان بچرخانید تا در صورت حرکت ناخواسته خودرو به سمت وسط خیابان منحرف نشود. سپس ترمز دستی را بکشید.

برای امنیت خودرو شما

هنگام ترک خودرو بدون سرنشین

همیشه سویچ را بردارید، حتی اگر در پارکینگ یا گاراژ شخصی خودتان، خودرو را نگهداری می‌کنید.

تمام پنجره‌ها را ببندید و درها را قفل کنید. همیشه خودرو را جایی پارک کنید که قابل رؤیت باشد. شبها در جاهای روشن پارک کنید. دزدگیر یا وسیله بازدارنده حرکت را در صورت وجود به کار اندازید، حتی اگر برای مدت زمان کوتاهی خودرو را ترک می‌کنید.

بچه‌ها و حیوانات خانگی را بدون همراه در خودرو رها نکنید.

اشیاء قیمتی را در معرض دید قرار ندهید تا موجب تحریک دزدان شود. همیشه اشیاء قیمتی را همراه خود ببرید. اگر ناچار به جا گذاشتن چیزی در خودرو هستید آن را دور از چشم قرار دهید.

اسناد خودرو را در خودرو نگهداری نکنید. در صورت بدشانسی و سرقت خودرو اسناد به دزدان در فروش خودرو کمک می‌کند.

اشیاء را روی باربند رها نکنید، چرا که آنها واقعاً در معرض خطر هستند. اگر امکان داشته باشد آنها را در صندوق عقب یا داخل خودرو جا دهید.

کلید یا سویچ زاپاس را در خودرو نگذارید. آن را در جای امن در منزل نگهداری کنید.

شماره کلید را در خودرو یادداشت یا نگهداری نکنید. سارقین ممکن است پس از دسترسی به داخل خودرو آن را یادداشت کرده و مجدداً با کلید اقدام به سرقت خودرو نمایند.

احتیاط‌های لازم در هنگام رانندگی

رانندگی با ترمزهای بوستر دار

بوستر ترمز با استفاده از مکش موتور (وکیوم) به ترمز کردن کمک می‌کند. حال اگر موتور خاموش شد با فشار دادن پدال ترمز، خودرو را می‌توان متوقف کرد، هرچند که نیروی بیشتری برای فشار دادن پدال ترمز مورد نیاز است، ضمن آنکه مسافت طی شده تا توقف کامل به مقدار زیادی افزایش خواهد یافت.

هشدار

با موتور خاموش به حرکت (سرازیری) ادامه ندهید.

رانندگی با فرمان هیدرولیکی

فرمان‌های تقویت شده طوری طراحی شده‌اند که بتوانند از پمپ هیدرولیکی که توسط موتور خودرو کار می‌کند برای کمک به نرمی فرمان خودرو استفاده کنند.

اگر موتور خاموش شده یا تسمه پاره شود، شما هنوز هم روی فرمان کنترل دارید، هرچند

نیروی بیشتری برای کنترل لازم است، به خصوص در پیچ‌های تند یا سرعت‌های کم.

• ترمزهای فیس

• اگر خودرو شسته شود یا از مکان‌های بسیار خیس عبور کند، ترمزها ممکن است خیس شوند، در نتیجه مسافت تا توقف، طولانی‌تر شده و ممکن است در حین ترمز کردن، خودرو به یک سمت کشیده شود.

• برای خشک کردن ترمزها خودرو را با سرعت مطمئن به حرکت درآورده و پدال ترمز را به مقدار کم فشار دهید تا ترمزها گرم شوند. این کار را تا عادی شدن ترمز ادامه دهید. از رانندگی سریع با خودرویی که ترمز مناسب ندارد تا عادی شدن ترمز احتراز کنید.

• از قرار دادن پا روی پدال ترمز در حین رانندگی خودداری کنید، این عمل باعث داغ کردن ترمزها شده، لنت کفشک‌ها ولنت لقمه ترمزها را فرسوده و مصرف بنزین را افزایش می‌دهد.

• برای کمک به سالم ماندن ترمزها و جلوگیری از گرم کردن آنها در سرازیری و مکان‌های شلوغ سرعت را کم کرده و با دنده سنگین‌تر حرکت کنید.

• هنگام رانندگی در جاده‌های لغزنده مواظبت

(رانندگی در سربالایی)

در هنگام شروع به حرکت در سربالایی تند، استفاده از کلاچ و ترمز در بعضی از اوقات مشکل است. برای نگه داشتن خودرو از ترمز دستی استفاده کنید. کلاچ نباید بکسوات نماید. وقتی برای شروع حرکت آماده شدید به آرامی ترمز دستی را رها کنید و همزمان از گاز و کلاچ استفاده کنید.

(رانندگی در سرازیری)

عمل دنده سنگین برای کنترل خودرو در هنگام سرازیر شدن مؤثر است. دنده گیربکس را بایستی با دنده سنگین‌تر قبل از اینکه خودرو شروع به پایین رفتن کند، تعویض کرد.

شمع‌ها

شمع نصب شده توسط کارخانه سازنده در روی خودرو شما طوری طراحی شده است که تمام نیازهای شرایط معمول رانندگی خودرو شما را برآورده سازد. ولی اگر از خودرو تحت هر یک از شرایط زیر استفاده می‌کنید، توصیه می‌شود که از شمع‌های معرفی شده با محدوده حرارتی مناسب استفاده کنید.

۱. زمانی که خودرو اکثراً برای سفرهای کوتاه (در شهر) مورد استفاده قرار می‌گیرد، به طوریکه موتور به اندازه کافی گرم نشود تا به درجه حرارت عادی کارکرد برسد، از شمع‌های گرم استفاده کنید.

۲. زمانی که خودرو اغلب با حداکثر گاز برای مدت طولانی مورد استفاده قرار می‌گیرد از شمع‌های سرد استفاده کنید.

برای اطلاع بیشتر در مورد نوع شمع با نمایندگی مجاز پارس خودرو مشاوره نمایید.

رانندگی در هوای سرد

باز کردن قفل یخ زده در

برای جلوگیری از یخ زدن، سوراخ قفل در را با ضدیخ یا گلیسیرین آغشته نمایید. اگر قفل یخ‌زده باشد قبلاً کلید را گرم کرده، سپس داخل سوراخ قفل نمایید.

ضدیخ

در زمستان هنگامی که درجه حرارت زیر صفر پیش بینی می‌شود ضدیخ (با پایه اتیلن گلیکول) خودرو را برای اطمینان و جلوگیری از یخ زدگی بازدید کنید. برای شرح بیشتر "به سیستم خنک کننده موتور" در بخش کارهایی که خودتان می‌توانید انجام دهید مراجعه کنید.

باتری

اگر در هوای بسیار سرد باتری کاملاً شارژ نشده باشد، مایع داخل باتری ممکن است یخ زده و به باتری صدمه زند. برای حفظ حداکثر توان، باتری بایستی بطور منظم کنترل شود. برای شرح بیشتر به "باتری" در بخش "کارهایی که خودتان می‌توانید انجام دهید" مراجعه کنید.

تخلیه مایع فنک کننده موتور

اگر در خودرو ضدیخ نریخته و آن را در هوای آزاد پارک کرده‌اید، مایع خنک کننده را به وسیله باز کردن پیچ‌های تخلیه در زیر رادیاتور و روی پوسته موتور، تخلیه نمایید. قبل از استفاده از خودرو، رادیاتور را مجدداً پر نمایید. برای شرح بیشتر به "سیستم خنک کننده موتور" در بخش "کارهایی که خودتان می‌توانید انجام دهید" مراجعه کنید.

لاستیک‌ها و تجهیزات آن

۱. اگر خودرو را با لاستیک یخ شکن تجهیز کرده‌اید، آنها باید از یک اندازه، یک ظرفیت وزنی و از یک نوع ساخت برخوردار بوده و به عنوان لاستیک‌های عقب/جلو به کار گرفته شوند.
۲. اگر بایستی در شرایط سخت زمستان از خودرو استفاده کنید، لاستیک‌های یخ‌شکن باید در چهار چرخ نصب شده باشند.
۳. برای تأثیر بیشتر، از لاستیک‌های یخ‌شکن

میخ‌دار می‌توانید استفاده کنید. هر چند بعضی از کشورها، استانها و یا مناطق، استفاده از آن را ممنوع کرده‌اند، بنابراین قبل از استفاده از آنها مقررات محل مربوطه را کنترل کنید.

اصطکاک لاستیک‌های یخ‌شکن میخ‌دار با زمین خیس یا خشک نسبت به لاستیک‌های یخ‌شکن بدون میخ ممکن است ضعیف‌تر باشد.

۴. اگر تمایل داشته باشید، می‌توانید از زنجیر چرخ استفاده کنید. از مناسب بودن سایز زنجیر با توجه به سایز لاستیک و دستورالعمل کارخانه سازنده زنجیر اطمینان حاصل کنید. از زنجیر سفت کن در صورت توصیه سازنده برای جذب و جفت کردن زنجیرها، استفاده کنید. برای جلوگیری از صدمه به گل گیر و زیر خودرو قلاب و دیگر ملحقات زنجیر را کاملاً مهار کنید. به علاوه رانندگی باید با سرعت کمتری انجام گیرد، در غیراین صورت خودرو ممکن است صدمه دیده یا کنترل آن با اشکال روبرو شود.

تجهیزات مخصوص زمستان

همراه داشتن تجهیزات زیر در خودرو هنگام زمستان توصیه می‌شود.

- ۱- کاردک و برس سخت و سفت برای پاک کردن برف و یخ از روی شیشه‌ها
- ۲- یک تکه تخته صاف جهت قرار دادن زیر جک

- ۵-۲..... پنجر شدن لاستیک
- ۵-۳..... بیرون آوردن لاستیک زاپاس و ابزار
- ۵-۴..... ثابت کردن چرخ با استفاده از مانع
- ۵-۵..... جک زدن و پیاده کردن لاستیک
- ۵-۶..... سوار کردن چرخ
- ۵-۷..... استارت با باتری کمکی
- ۵-۷..... نحوه روشن کردن خودرو به روش هل دادن
- ۵-۸..... اگر موتور شما گرم کرد
- ۵-۹..... بکسل کردن خودرو
- ۵-۱۱..... بیرون کشیدن خودرو از ماسه، برف و یا گل

۵-۱

پنجر شدن لاستیک

اگر لاستیک شما پنجر شد از دستورالعمل زیر پیروی کنید.

متوقف کردن خودرو

۱. با رعایت ایمنی خودرو را به کنار جاده و خارج از رفت و آمد هدایت کنید.
۲. چراغهای خطر فلاشر را روشن کنید.
۳. در سطحی صاف پارک کرده و ترمز دستی را بکشید. دنده را (در گیربکس‌های معمولی) در وضعیت دنده عقب قرار دهید.

⚠ هشدار

در خودروهای دو دیفرانسیل  دنده کمک بایستی در یکی از حالت‌های "2H"، "4H" یا "4L" قرار داشته باشد تا از حرکت خودرو جلوگیری شود. هرگز دنده کمک را در حالت خلاص "N" قرار ندهید.

۴. موتور را خاموش کنید.

⚠ هشدار

هرگز لاستیک‌ها را در شیب‌ها و یا در زمین نرم و غیر هم سطح تعویض نکنید. اینکار خطرناک است.

۵-۲

بیرون آوردن لاستیک زاپاس و ابزار

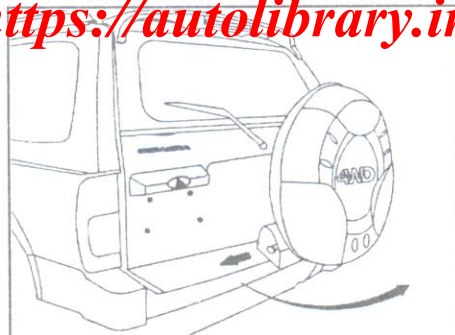
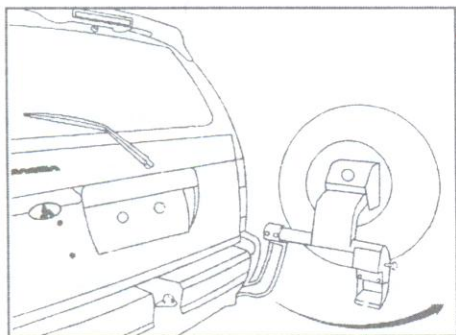

۱. جک، میله جک و کیسه ابزار را از محل آن واقع در زیر صندلی ردیف وسط سمت چپ بیرون آورید.
۲. آچار چرخ را از کیسه ابزار بیرون آورید.
۳. اهرم روی زاپاس بند واقع در عقب خودرو را به سمت بیرون بکشید. در وضعیتی که این اهرم را به سمت بیرون نگه داشته‌اید، مجموعه زاپاس و زاپاس‌بند را به اندازه ۹۰ درجه دوران دهید.
۴. کابل اطمینان مربوط به کاور زاپاس را از جایگاه خود آزاد کنید. کاور زاپاس را در آورید و سپس با آچار چرخ سه پیچ نگهدارنده زاپاس را باز کرده و زاپاس را از محل خود بیرون آورید.

⚠ هشدار

موقع سوار کردن لاستیک، آن را محکم سفت کنید.

جلوگیری از سرقت لاستیک زاپاس پیشنهاد می‌شود که کابل اطمینان مربوط به کاور زاپاس را با یک قفل ایمنی مجهز کنید.

میزان سفت کردن مهره‌ها

۷۸ نیوتن متر

(برابر با ۸ کیلوگرم متر، ۵۸ فوت پوند)

از ابزار مناسب استفاده کنید.

۵-۳

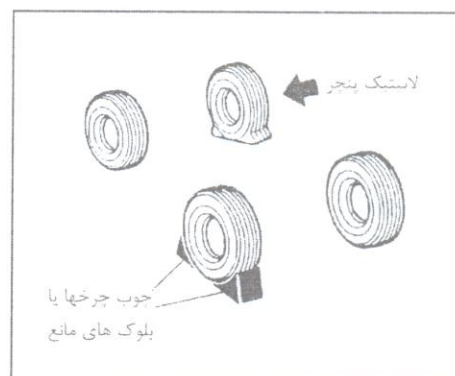

ثابت کردن پرفخ با استفاده از مانع

دو عدد بلوک مناسب را در جلو و عقب چرخ مقابل ضربدری لاستیک پنجر شده قرار دهید تا از حرکت خودرو در هنگام جک زدن جلوگیری شود.

۵-۴

جک زدن و پیاده کردن لاستیک

۱. جک را درست در زیر محل تماس جک قرار دهید.

امتیاز

سطح زمین زیر جک، تا حد امکان بایستی صاف و سفت باشد.

۲. قالیاق (درپوش) وسط چرخ را در آورید.

۳. هر یک از مهره‌های چرخ را با آچار چرخ یک یا دو دور در جهت عکس عقربه‌های ساعت چرخانیده و شل کنید.

مهره‌ها را قبل از بلند شدن چرخ از زمین باز نکنید.

۴. با دقت خودرو را بلند کنید تا حدی که لاستیک از زمین جدا شود. ابتدا مهره‌ها و سپس چرخ را باز کنید. قطعات مربوط به ترمز را با چرخ باز نکنید.

هشدار

- هرگز زمانی که خودرو فقط به وسیله جک بالا نگه داشته شده، در زیر خودرو قرار نگیرید. از چهار پایه محافظ استفاده کنید.
- اجازه ندهید سرنشینان با وجود جک در زیر خودرو، در خودرو حضور داشته باشند.

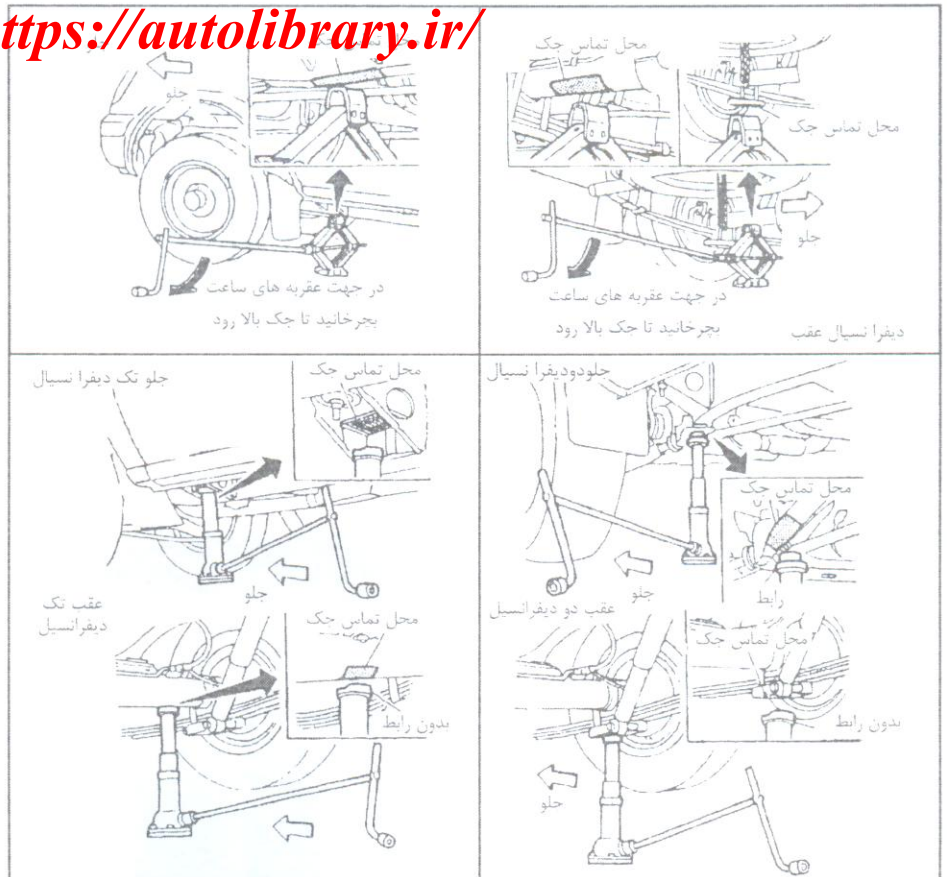

۵-۵

میزان سفت کردن مهره چرخ:

۱۳۲ نیوتن متر (۱۳/۵ کیلوگرم متر، ۹۸ فوت پوند)

- باد لاستیک را با فشار سرد میزان کنید.

فشار سرد

به فشار باد لاستیک خودرویی که حدود سه ساعت یا بیشتر پارک شده یا اینکه خودرو کمتر از ۱/۶ کیلومتر (۱ مایل) حرکت کرده باشد اطلاق می‌گردد. فشار باد لاستیک سرد روی برچسب تایر چاپ و به جعبه داشبورد یا ستون وسط، سمت راننده نصب شده است.

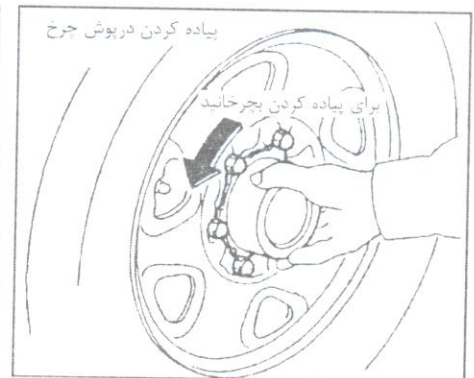
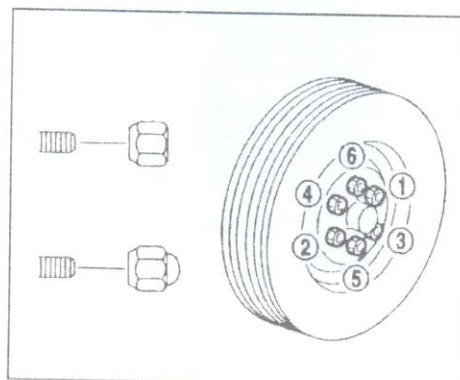

سوار کردن چرخ

۵. قالیاق (درپوش) وسط چرخ را در جای خود به نحو مطمئن سوار کنید.

۶. لاستیک پنچر شده، جک و متعلقات آن را بنحو مطمئن در خودرو جا دهید.

- هرگونه گل و گرد و خاک را از سطح بین چرخ و دیسک چرخ تمیز نمایید.
 - با احتیاط چرخ را سوار کرده و مهره‌ها را با دست سفت کنید.
 - با آچار چرخ مهره‌ها را هم اندازه و یک در میان کم سفت کنید تا همگی سفت شوند.
 - خودرو را به آرامی پایین آورید تا چرخ با زمین تماس پیدا نماید سپس با آچار چرخ مهره‌ها را به ترتیب نشان داده شده کاملاً سفت کنید.
- در اولین فرصت ممکن مهره‌های چرخ را به میزان مشخص شده با تورک متر (اندازه‌گیر گشتاور) سفت کنید.

در مدل‌هایی که دیفرانسیل آنها محدودیت خلاصی دارد و به این سیستم مجهز شده‌اند، در حالی که یکی از چرخهای عقب از زمین جدا شده هرگز موتور را روشن نکنید. این عمل ممکن است باعث حرکت خودرو شود.

۵-۶

احتیاط

- خودرو اتوماتیک را نمی توان به روش هل دادن روشن نمود، این عمل ممکن است باعث خرابی گیربکس شود.
- خودروهای مجهز به مبدل کاتالیستی را نباید به وسیله هل دادن روشن کرد، این عمل ممکن است باعث صدمه به مبدل کاتالیستی شود.
- هرگز تلاش نکنید که خودرو را با بکسل روشن کنید، افزایش ناگهانی سرعت خودرو پس از روشن شدن ممکن است باعث تصادف با خودرو بکسل کننده شود.

موتورهای بنزینی (به جز مدل های مجهز به مبدل

کاتالیستی)

۱. سویچ را به حالت روشن (ON) بچرخانید.
۲. پدال کلاچ را کاملاً فشار داده و دسته دنده را در وضعیت دنده ۲ یا ۳ قرار دهید.
۳. دنده کمک را در وضعیت (2H)، تک دیفرانسیل و قفل تویی چرخ را در حالت FREE قرار دهید (مدل های مجهز به قفل دستی پلوس خلاص کن تویی چرخ).
۳. پدال گاز را تا نیمه فشار دهید.

موتور را روشن کنید. حال موتور خود را به طور معمول استارت بزنید.

۴. پس از روشن شدن موتور خودرو، با احتیاط ابتدا کابل منفی کمکی و سپس کابل مثبت را جدا کنید.
 ۵. درپوش های باتری را (در صورت مجهز بودن) جا بزنید.
- اگر خودرو شما مجهز به باتری زوجی می باشد، نیازی به وصل کردن باتری کمکی به هر دو باتری نبوده و اتصال به یک باتری کافی است. روش استفاده از باتری کمکی مانند روش معمول در خودرو تک باتری بوده و باید از دستورالعمل ذکر شده در قبل پیروی کنید.

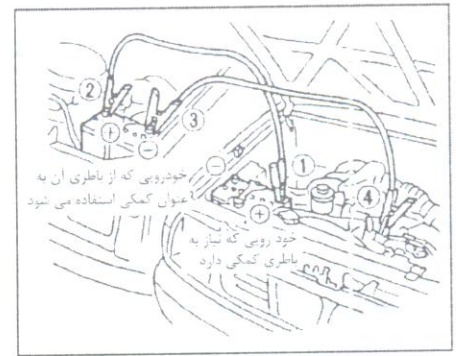

احتیاط

از باتری ۱۲ ولت برای کمک به باتری دیگر استفاده کنید.

۱. درپوش خانه های باتری را باز کنید (در صورت مجهز بودن). با یک تکه پارچه کهنه باتری را مطابق شکل بپوشانید.
۲. کابل های کمکی را به ترتیب نشان داده شده در شکل وصل نمایید.

احتیاط

- وصل نادرست کابل ها می تواند منجر به صدمه دیدن سیستم شارژ شود.
۳. موتور خودرو کمکی را روشن کرده و اجازه دهید تا برای چندین دقیقه کار کند. سرعت

۵-۷

۵. با چشم تسمه را از نظر آسیب دیدگی یا شل بودن بازدید کنید. همچنین حرکت فن خنک کننده را نیز کنترل کنید. رادیاتور و شلنگ های آن نباید نشتی داشته باشد.

⚠ هشدار

مواظب باشید تا دست، مو یا لباس شما با فن، تسمه ها و قطعات متحرک دیگر تماس پیدا نکند. اگر رادیاتور نشتی داشته یا تسمه شل یا افتاده باشد و یا اینکه فن خنک کننده از کار افتاده بود، موتور را خاموش کنید.

۶. پس از اینکه موتور سرد شد، مخزن مایع خنک کننده را با موتور روشن کنترل کرده و در صورت نیاز، مایع اضافه کنید. به نزدیک ترین نمایندگی مجاز مراجعه و خودرو را تعمیر کنید.

۴. هل دادن را شروع و زمانی که سرعت خودرو به ۱۶ کیلومتر (۱۰ مایل) در ساعت رسید. به آرامی کلاچ را آزاد کنید تا موتور روشن شود.

اگر موتور شما گرم کرد

۱. خودرو را با احتیاط به سمت خارج جاده هدایت کنید. ترمز دستی را کشیده و دنده را خلاص کنید.
- موتور را خاموش نکنید.
۲. سیستم تهویه را خاموش کرده و تمام پنجره ها را باز کنید. کلید تنظیم بخاری را در وضعیت حداکثر قرار داده و فن را نیز روشن و در حداکثر سرعت قرار دهید.
۳. در موتور را باز کنید. اگر بخار یا آب از موتور بیرون می زند، برای جلوگیری از سوختگی به موتور نزدیک نشوید

⚠ هشدار

برای احتراز از خطر سوختگی، درب رادیاتور موتور داغ را هرگز باز نکنید

۴. اگر گرم کردن موتور به علت حرکت در سربالایی طولانی در هوای گرم به وجود آمده است، موتور را در دور در جای زیاد (حدود ۱۵۰۰ دور در دقیقه) نگه دارید تا نشانگر درجه حرارت، حرارت عادی را نشان دهد.

برای بکسل کردن خودرو مقررات عمومی بایستی کاملاً رعایت شود. بکسل کردن با وسایل غیر استاندارد می تواند به خودرو شما صدمه بزند. برای اطمینان از نحوه بکسل کردن و جلوگیری از صدمه به خودرو این شرکت توصیه می کند، از سرویس های بکسل مجاز برای بکسل کردن استفاده کرده و از سرویس خدمات جرثقیل بخواهید تا توصیه های ایمنی زیر را به دقت مطالعه نمایید.

احتیاط های لازم در بکسل کردن

- هنگام بکسل کردن از وضعیت مناسب گیربکس، اکسل ها، سیستم فرمان و مجموعه موتور اطمینان حاصل کنید و در صورت معیوب بودن یا صدمه دیدن هر یک از آنها خودرو را به وسیله گاری مخصوص (صفحه چرخدار) بکسل نمایید.
- بکسل کردن به نحوی که چرخ های جلو روی زمین قرار داشته باشد:
سوویچ را به حالت خاموش (Off) بچرخانید. چرخ های جلو را به حالت مستقیم و رو به جلو قرار داده و با طناب یا وسیله مشابه محکم نمایید. هرگز سوویچ را به حالت قفل فرمان

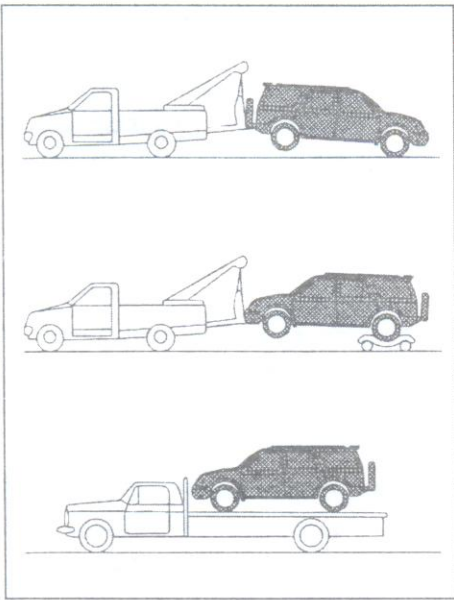

در مدل های دو دیفرانسیل (4x2):

پلوس خلاص کن را در حالت خلاص (آزاد) قرار دهید (به بخش توضیحات مربوط به قفل اتوماتیک یا مکانیکی پلوس خلاص کن در بخش "روشن کردن و رانندگی" مراجعه کنید). دنده کمک را در وضعیت "2H" و دنده گیربکس را در وضعیت خلاص "N" قرار دهید.

احتیاط

- دنده کمک را در وضعیت "4L" قرار ندهید این عمل باعث صدمه به گیربکس خواهد شد.
- زنجیرهای ایمنی را در تمام مدت بکسل به حالت وصل باقی نگه دارید.

نمونه بکسل کردن به توصیه این شرکت

این شرکت توصیه می کند خودرو خود را به نحوی بکسل نمایید که چرخ های محرک (عقب) روی زمین قرار نگیرد. مانند شکل بالا.

۵-۹

اگر مجبور شدید خودرو خود را به نحوی که هر چهار چرخ و یا چرخ های عقب روی زمین قرار داشته باشد، بکسل کنید موارد زیر را انجام دهید.

۱. ترمز دستی را آزاد کرده و دسته دنده را در وضعیت خلاص (N) قرار دهید.
۲. محدودیت های سرعت و مسافت زیرین را رعایت نمایید.

- سرعت: کمتر از ۹۵ کیلومتر (۶۰ مایل) در ساعت باشد.
- مسافت: کمتر از ۸۰۰ کیلومتر (۵۰۰ مایل) باشد.

در صورت لزوم حرکت با سرعت بالا یا در مسافت های طولانی، میل گاردان را از چرخ ها جدا نمایید تا از صدمه دیدن گیربکس جلوگیری شود.

⚠ هشدار

هرگز خودرو خود را به نحوی که هر چهار چرخ روی زمین قرار داشته باشد از عقب بکسل نکنید. این کار باعث آسیب جدی (با هزینه بالا) به گیربکس خودرو خواهد شد.

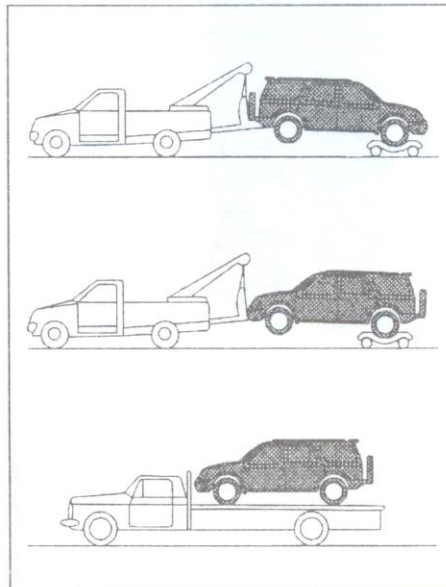

مدل های دو دیفرانسیل (4x4)

این شرکت توصیه می کند، از گاری مخصوص (صفحه چرخدار) برای بکسل کردن خودرو خود استفاده کنید. مانند شکل بالا.

اگر مجبور شدید خودرو خود را به نحوی که هر چهار چرخ و یا چرخ های عقب یا جلو روی زمین قرار داشته باشد، بکسل کنید موارد زیر را انجام دهید.

۱. ترمز دستی را آزاد کرده و دسته دنده را در وضعیت خلاص قرار دهید.

۲. محدودیت های سرعت و مسافت زیرین را رعایت نمایید.

- سرعت: کمتر از ۹۵ کیلومتر (۶۰ مایل) در ساعت باشد.

- مسافت: کمتر از ۸۰۰ کیلومتر (۵۰۰ مایل) باشد.

در صورت لزوم حرکت با سرعت بالا یا در مسافت های طولانی، میل گاردان های جلو و عقب را جدا نمایید تا از صدمه دیدن گیربکس جلوگیری شود.

⚠ هشدار

- هرگز خودروی خود را به نحوی که هر چهار چرخ روی زمین قرار داشته باشد از عقب بکسل نکنید. این کار باعث آسیب جدی (با هزینه بالا) به گیربکس خودرو خواهد شد.

- از قرار داشتن دنده کمک در وضعیت "2H" و دنده گیربکس در وضعیت خلاص "N" در صورت بکسل شدن خودرو، اطمینان حاصل نمایید.

۵-۱۰

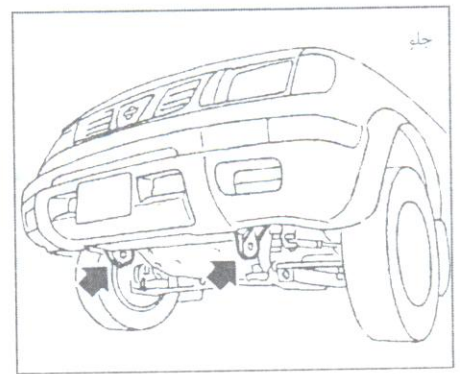
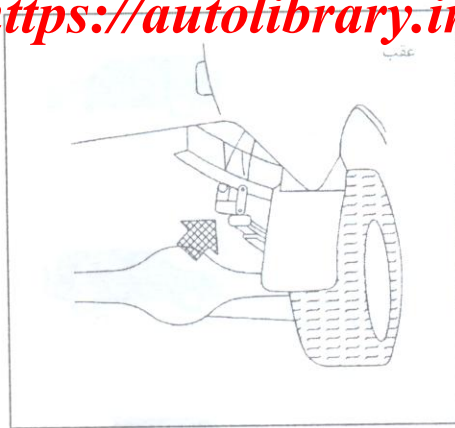

بیرون کشیدن خودرو از ماسه، برف و یا گل

- فقط از قلاب مخصوص بکسل (و نه جاهای دیگر) استفاده کنید. در غیر این صورت، بدنه خودرو صدمه خواهد دید.
- از قلاب بکسل فقط برای بیرون کشیدن خودرو از ماسه، برف، گل و غیره استفاده کنید، هرگز برای بکسل کردن طولانی خودرو (مسافت زیاد) با استفاده مخصوص بکسل اقدام نکنید.
- قلاب بکسل هنگام بیرون کشیدن خودرو تحت فشار بسیار زیاد قرار دارد. همیشه کابل را مستقیم به سمت خارج بکشید (از جلو یا عقب). هرگز از قلاب بکسل جهت کشیدن غیر مستقیم (با زاویه به طرفین) استفاده نکنید.

۵-۱۱



تمیز کردن خارج و داخل خودرو..... ۶-۲
جلوگیری از زنگ زدگی..... ۶-۴

۶-۱

تمیز کردن خارج و داخل خودرو



در صورت امکان خودرو خود را در گاراژ یا محل های سرپوشیده پارک کنید.

هرگاه مجبور به پارک در فضای باز باشید، در سایه پارک نموده و یا با استفاده از چادر از وضع ظاهر خودرو محافظت نمایید.

هنگام کشیدن و برداشتن چادر مواظب خش خوردگی و خط افتادن روی رنگ باشید.

شستشو

کثیفی ها را با استفاده از اسفنج خیس و آب زیاد تمیز نمایید. خودرو را کاملاً با آب صابون رقیق و یا مواد پاک کننده (ماده مخصوص شستشوی خودرو یا مایع معمولی ظرفشویی) همراه با آب ولرم (هرگز داغ نباشد) پاک کنید.

⚠ هشدار

- هرگز از صابون های غلیظ، پاک کننده های شیمیایی قوی، گازوئیل یا حلال های دیگر استفاده نکنید.
- خودرو را در زیر آفتاب و یا هنگامی که بدنه آن داغ شده است شستشو ندهید چون باعث لکه شدن رنگ آن خواهد شد.
- از بکار بردن مواد اسکاچ مانند ویا پارچه های خشن خودداری کنید. هنگام پاک کردن مواد

برای اینکه وضعیت ظاهری خودرو خود را حفظ نمایید، نگهداری مناسب از آن بسیار مهم است. در موارد زیر برای محافظت از رنگ خودرو نیاز به شستشو در اولین فرصت میباشد.

- بعد از هر باران برای جلوگیری از صدمات احتمالی ناشی از باران های اسیدی.
- بعد از رانندگی در جاده های ساحلی.
- هرگاه چیزهایی مانند دوده، فضولات پرندگان، صمغ درختان، براده فلزات و یا حشرات روی سطح رنگ قرار گیرند.
- هرگاه گرد و غبار یا گل و لای روی بدنه انباشته شود.

۶-۲

چسبنده یا مواد زائد دیگر توجه لازم را بکار گیرید تا سطوح رنگ شده خط و خش نخورده و صدمه نبیند.

خودرو را با آب کافی و پاکیزه آب کشی نمایید.

داخل و اطراف خم ها، چین خوردگی ها و تاخوردگی ها در درها و دریچه ها و در موتور بسیار مستعد برای جذب نمک های جاده می باشند.

بنابراین بایستی مرتباً تمیز شوند. از باز بودن سوراخ های تخلیه آب در پایین درها مطمئن شوید. زیر و داخل گل گیرها را با فشار آب شستشو دهید تا مواد چسبنده راشل و نمک های جاده را زایل نماید. از یک قطعه جیر مرطوب برای خشک و پاک کردن لکه های آب می توانید استفاده کنید.

واکس زدن

واکس مرتب خودرو از سطوح رنگ شده محافظت نموده و به حفظ ظاهر خودرو کمک می نماید. پس از واکس زدن و پولیش کردن توصیه می شود تا باقی مانده های زائد را محو و از ظاهر شدن لک جلوگیری نمائید.

نمایندگی مجاز می تواند شما را در مورد انتخاب محصولات مناسب یاری نماید.

- خودرو را فقط پس از شستشوی کامل واکس بزنید. از دستورالعمل ارائه شده همراه با واکس

- از واکس‌های حاوی مواد زبر و ساینده ویا پاک‌کننده‌هایی که ممکن است به سطوح خارجی صدمه زند استفاده نکنید.
- اگر سطوح به راحتی پولیش نشدند از پاک‌کننده‌های مخصوص استفاده و مجدداً واکس بزنید.

مواد پاک‌کننده ماشین‌ها و یا پولیش‌های قوی در رنگ‌های متالیک ممکن است باعث کدر شدن رنگ و باقی‌ماندن اثرات پولیش در آنها شود. فقط از واکس مشکی یا واکس کفش برای پولیش سپرهای اورتین یا پلی پروپیلن استفاده کنید.

پاک کردن لکه‌ها

لکه‌های قطران، چربی، گرد و غبار صنعتی، حشرات و صمغ درختان را هر چه زودتر از سطوح رنگ شده پاک نمایید تا از صدمات و لکه‌های همیشگی جلوگیری شود. محصولات خاص تمیز کننده از نمایندگی‌های مجاز یا فروشگاه‌های وسایل خودرو قابل تهیه است.

زیر فودرو

در مناطقی که در زمستان برای پاک کردن جاده از نمک استفاده می‌کنند، زیر خودرو بایستی مرتباً تمیز و شستشوی شود. این کار از انباشته شدن مواد

بدون مواد ساینده تمیز کنید تا وضعیت ظاهر آنها حفظ شود.

قطعات پلاستیکی

قطعات پلاستیکی با محلول رقیق آب صابون قابل تمیز شدن هستند. اگر جرم به آسانی قابل تمیز شدن نبود از تمیزکننده پلاستیک استفاده کنید. از حلال‌ها استفاده نکنید.

تمیز کردن داخل فودرو

هرازچند گاهی گرد و غبار پخش شده در داخل خودرو و صندلی‌ها را با جارو برقی و یا برس تمیز کنید. سطوح مشمایی و چرمی را با پارچه نرم آغشته به آب و صابون رقیق پاک نموده، سپس آنها را با پارچه نرم و خشک تمیز نمایید. قبل از استفاده از هر نوع ماده محافظ پارچه، توصیه‌های سازنده را مطالعه نمایید. بعضی از مواد محافظ دارای مواد شیمیایی هستند که ممکن است باعث لک شدن یا رنگ پریدگی پارچه گردند.

- هرگز از بنزین، تینر یا هر نوع ماده مشابه استفاده نکنید.
- صندلی‌های چرمی باید به طور مرتب با واکس مخصوص چرم تمیز شوند.
- هرگز از واکس خودرو استفاده نکنید.

زمرستان و مجدداً در بهار قیرپاشی زیر بدنه باید کنترل و در صورت لزوم ترمیم گردد.

تمیز کردن شیشه‌ها

برای پاک کردن سطوح شیشه از لایه نازک دوده و گرد و غبار از مواد شیشه‌شوی استفاده کنید. پس از پارک خودرو در زیر آفتاب داغ لایه نازکی از دوده و گرد و غبار روی شیشه ایجاد می‌شود. این لایه نازک به آسانی قابل پاک شدن می‌باشد. هنگام تمیز کردن شیشه از داخل اتاق از وسایلی که لبه تیز دارند و یا مواد پاک‌کننده یا ضدقونی کننده با پایه کلر یا مواد ساینده در آنها به کار رفته و یا از آن ساخته شده‌اند، استفاده نکنید آنها می‌توانند به المنت داخل شیشه عقب (ضد بخار)، المنت آنتن رادیو و یا سیم‌های الکتریکی صدمه بزنند.

تمیز کردن رینگ‌های آلایژی

رینگ‌ها را به طور مرتب و به خصوص در فصل زمستان در مکان‌هایی که نمک جاده مورد استفاده قرار می‌گیرد، شستشو دهید. نمک می‌تواند در صورت تمیز نکردن، رنگ رینگ‌ها را تغییر دهد.

قطعات گرمی

قطعات گرمی را به طور مرتب با براق‌کننده‌های

- هرگز از محافظ پارچه استفاده نکنید، مگر اینکه به وسیله سازنده توصیه شده باشد.

کمربندهای ایمنی

کمربندها را می‌توان با اسفنج آغشته به آب و صابون رقیق تمیز نمود. قبل از استفاده از کمربندها اجازه دهید تا کاملاً خشک شوند. به کمربندهای خیس اجازه جمع شدن در داخل جمع کننده را ندهید. هرگز از مواد سفیدکننده، رنگ‌کننده یا حلال‌های شیمیایی استفاده نکنید، چون آنها به شدت تار و پود تسمه‌ها را ضعیف خواهند کرد.

جلوگیری از زنگ زدگی

مهمترین عوامل مؤثر در زنگ زدگی فودرو

۱. جمع شدن رطوبت، گرد و خاک و ذرات خورنده در سطوح بدنه، فرورفتگی‌ها و نقاط دیگر خودرو
۲. صدمه به رنگ و دیگر عوامل پوششی که به علت برخورد سنگ ریزه، شن و ماسه یا تصادفات جزئی ایجاد می‌شوند.

عوامل محیطی مؤثر در میزان سرعت

زنگ زدگی

رطوبت:

تجمع شن گرد و خاک و آب در زیر بدنه خودرو می‌تواند زنگ‌زدگی را سرعت بخشد. قسمتهایی از

کف که در زیر کف‌پوش و موکت آن رطوبت نفوذ کرده باشد به آسانی خشک نمی‌شود. رطوبت نسبی:

زنگ زدگی در مناطقی که دارای رطوبت نسبی بالا هستند سریع‌تر بوده و به خصوص در جاهایی که دارای درجه حرارت بالای صفر، آلودگی هوا و نمک روی جاده باشند این عمل تشدید می‌شود. درجه حرارت:

بالا رفتن درجه حرارت باعث تسریع زنگ‌زدگی در قطعاتی که به خوبی تهویه نمی‌شوند، می‌شود. آلودگی هوا:

آلودگی صنعتی و وجود نمک در هوا در سواحل یا استفاده زیاد از نمک در جاده باعث تسریع عمل زنگ‌زدگی می‌شود. نمک جاده همچنین باعث تسریع در تجزیه رنگ سطوح رنگ شده می‌شود.

برای حفاظت از فودرو در مقابل زنگ‌زدگی

- خودرو خود را غالباً شسته، سپس واکس بزنید تا خودرو تمیز بماند.
- همیشه صدمات کوچک به رنگ را کنترل کرده و آنها را تعمیر نمایید.
- سوراخ‌های تخلیه آب در لبه پایین درها و در زیر و پایین سپرهای عقب را باز نگه دارید تا از جمع شدن آب جلوگیری شود.

۷-۱۵.....	تعویض تیغه‌های برف پاک‌کن	۷-۲.....	توصیه‌های نگهداری
۷-۱۶.....	بازرسی وضعیت ترمز	۷-۴.....	سیستم خنک کننده موتور
۷-۱۷.....	بوستر ترمز	۷-۶.....	کنترل کردن سطح روغن موتور
۷-۱۷.....	فیوزها	۷-۹.....	روغن فرمان هیدرولیک
۷-۱۹.....	لامپ چراغ‌ها	۷-۹.....	روغن ترمز و کلاچ
۷-۲۵.....	چرخ‌ها و لاستیک‌ها	۷-۱۰.....	مایع شیشه‌شوی جلو و عقب
۷-۲۷.....	پوسته کلاچ	۷-۱۱.....	باطری
		۷-۱۲.....	تسمه‌ها
		۷-۱۳.....	تعویض شمع‌ها
		۷-۱۴.....	فیلتر هوا

۷-۱

توصیه‌های نگهداری

- هنگام انجام هر نوع بازدید یا کارهای تعمیراتی در روی خودرو خود، همیشه احتیاط را مراعات کنید تا از صدمات جدی به خودتان و یا صدمه به خودرو جلوگیری شود. مطالب زیر تذکراتی است که بایستی در هنگام کار با دقت مراعات شود.
- خودرو خود را در محلی صاف پارک کنید، ترمز دستی را محکم کشیده و لاستیک‌ها را بوسیله مانع مهار کنید تا از حرکت خودرو جلوگیری شود. در گیربکس‌های معمولی دسته دنده را در حالت خلاص (N) قرار دهید.
 - هنگام داغ بودن موتور در داخل محفظه موتور کار نکنید. همیشه موتور را خاموش کرده و تا سرد شدن آن صبر کنید.
 - اگر بایستی هنگام روشن بودن موتور روی آن کار کنید، دستها، لباس، موها و ابزارها را از فن‌ها و تسمه فن‌های در حالت حرکت، دور نگهدارید.
 - توصیه می‌شود قبل از کار روی خودرو خود، کراوات و هر نوع زینت، مانند حلقه، ساعت و غیره را باز کنید.
 - اگر مجبور به روشن کردن موتور در فضای بسته مانند گاراژ هستید از تهویه مناسب گازهای خروجی مطمئن شوید.
 - هرگز در زیر خودرویی که فقط به وسیله جک بالا

- نگه داشته شده قرار نگیرید. اگر مجبور به کار در زیر خودرو هستید از (چهار پایه) مخصوص زیر خودرو استفاده کنید.
- سیگار، پپ، شعله و هر نوع جرقه را از بنزین و باطری دور نگه دارید.
 - هرگز زمانی که سویچ باز است (ON)، سیم و سوکت باطری یا قطعات ترانزیستوری را قطع و وصل نکنید.
 - در موتورهای انژکتوری بنزینی (MPI)، فیلتر بنزین و لوله‌های بنزین فقط بایستی توسط تعمیرگاه مجاز سرویس شود به دلیل اینکه در این سیستم، حتی با موتور خاموش هم لوله‌های بنزین تحت فشار هستند.
 - عدم رعایت این تذکرها یا هر نوع بی احتیاطی دیگر ممکن است منجر به صدمات جدی به اشخاص و یا خودرو گردد.
 - دور ریختن نامناسب روغن موتور یا دیگر مایعات خودرو به محیط زیست صدمه می‌زند. همیشه مقررات عمومی مربوط به دور ریختن مایعات خودرو را رعایت کنید.
- بخش دو "کارهایی که خودتان می‌توانید انجام دهید" راهنمایی‌هایی درباره کارهایی که نسبتاً آسان بوده و صاحب خودرو قادر به انجام آن باشد ارائه می‌دهد.

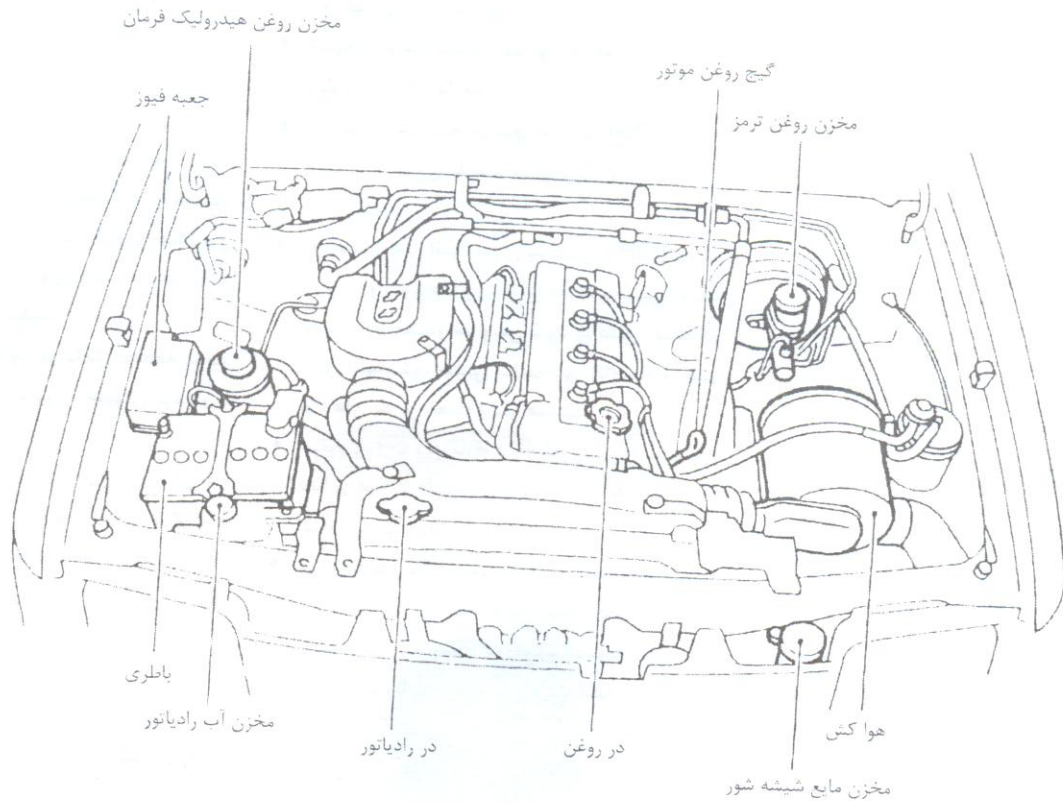

۷-۳

سیستم خنک کننده موتور

هنگام اضافه کردن یا تعویض مایع خنک کننده از مخلوط کردن ضد یخ اتیلن گلیکول به نسبت متناسب با آن اطمینان حاصل نمایید. مثال‌هایی در زیر نشان داده شده است.

حداقل درجه حرارت بیرون		مواد متشکله	
°C	°F	مایع مخصوص سیستم خنک کننده	آب بدون اصلاح یا آب مقطر
-15	5	30%	70%
-35	-30	50%	50%

استفاده از انواع دیگر مایعات خنک کننده ممکن است به سیستم رادیاتور شما صدمه بزند. رادیاتور به یک در تحت فشار مجهز شده است. در صورت نیاز به تعویض از در اصلی یا مشابه کیفی آن استفاده کنید.

هشدار

- هرگز در رادیاتور را هنگام داغ بودن موتور باز نکنید، سوختگی‌های شدید می‌تواند در اثر فرار مایع تحت فشار ایجاد شود. تا سرد شدن موتور و رادیاتور صبر کنید. به احتیاط‌های ذکر

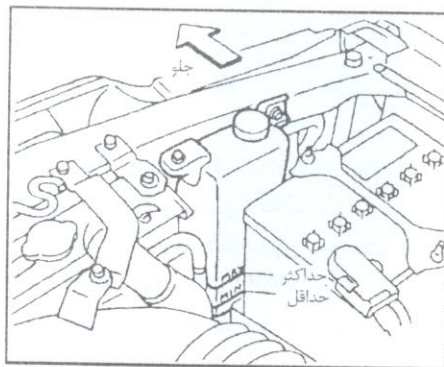
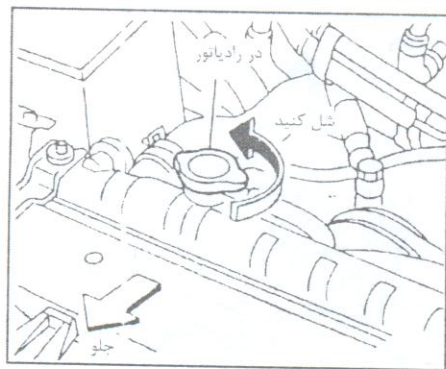

شده در بخش "مربوط به وضعیت‌های اضطراری" مطلب "اگر موتورهای شما گرم کرد مراجعه نمایید. مایع خنک کننده موتور سمی است و بایستی با دقت در ظروف مارک‌دار و دور از دسترس اطفال نگهداری شود.

بازدید سطح مایع خنک کننده

هنگامی که موتور سرد است سطح مایع خنک کننده رادیاتور را در مخزن کنترل کنید. اگر سطح مایع از حداقل پایین‌تر است تا سطح حداکثر مایع اضافه کنید. اگر مخزن خالی بود، سطح مایع را در رادیاتور کنترل کنید (زمانی که موتور سرد باشد). اگر در رادیاتور مایع خنک کننده کافی وجود نداشت

۷-۴

رادیاتور را تا سطح گلوگاه پر کرده و مخزن را نیز تا سطح حداکثر (MAX) پر نمایید.

احتیاط

اگر سیستم خنک کن موتور (رادیاتور) غالباً مایع کم می‌کند از تعمیرگاه مجاز بخواهید تا آن را کنترل کند.

تعویض مایع خنک کننده

- تعمیرات مهم سیستم خنک کننده موتور بایستی توسط تعمیرگاه مجاز انجام گیرد. روش کار را می‌توان در کتاب مربوط به سرویس خودرو پیدا نمود.
- سرویس نامناسب می‌تواند منجر به ضعف کارکرد بخاری و گرم کردن موتور شود.

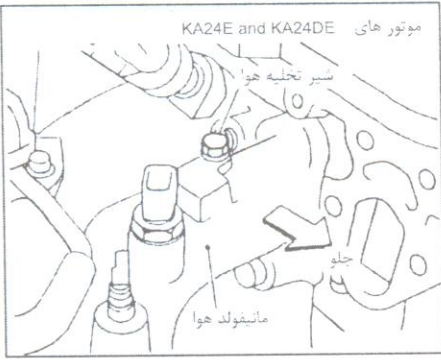

- ۴. شیرهای تخلیه رادیاتور و تخلیه پوسته موتور را محکم ببندید.
- ۵. برای اطلاع از مقدار ظرفیت به بخش "اطلاعات فنی" مطلب مربوط به ظرفیت سیستم خنک کننده مراجعه کنید. مخزن مایع خنک کننده را تا علامت حداکثر (MAX) پر کنید، سپس در رادیاتور و شیر تخلیه هوا را ببندید.
- ۶. موتور را روشن کرده تا گرم شدن معمول (نرمال) صبر کنید. سپس به حالت درجا موتور را ۲ یا ۳ بار گاز دهید.
- مواظب نشانگر درجه حرارت موتور برای علائمی از گرم کردن موتور باشید.
- موتور را خاموش کنید و پس از سرد شدن کامل موتور، رادیاتور را مجدداً تا دهانه (گلوبی) رادیاتور و مخزن رادیاتور را تا سطح حداکثر (MAX) پر کنید.
- ۸. برای خارج کردن هوا، شیر تخلیه هوا را باز و بسته نمایید. سپس رادیاتور را مجدداً پر کرده در رادیاتور را ببندید.
- ۹. شیر تخلیه را از جهت نشتی کنترل کنید.

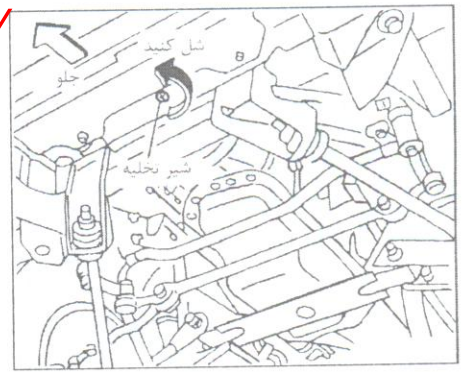

هشدار

- برای جلوگیری از سوختگی هرگز هنگام داغ بودن موتور مایع خنک کننده را تعویض نکنید.
- هرگز در رادیاتور را هنگام داغ بودن موتور باز نکنید. سوختگی های شدید می تواند در هنگام فرار مایع تحت فشار، ایجاد شود.
- ۱. روش زیر را برای باز کردن گرفتگی مجرای آب بخاری به کار ببندید.
- اهرم کنترل درجه حرارت را در وضعیت حداکثر داغ (HOT) قرار دهید.
- ۲. در رادیاتور و شیر تخلیه رادیاتور را باز کنید. شیر تخلیه موتور و شیر تخلیه هوا را باز کنید.

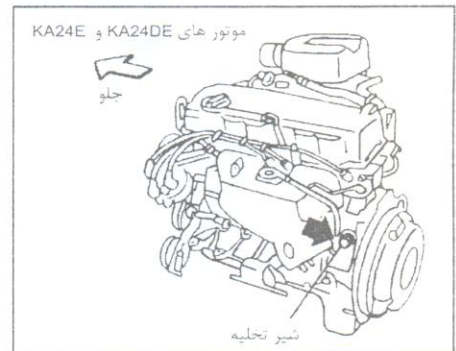
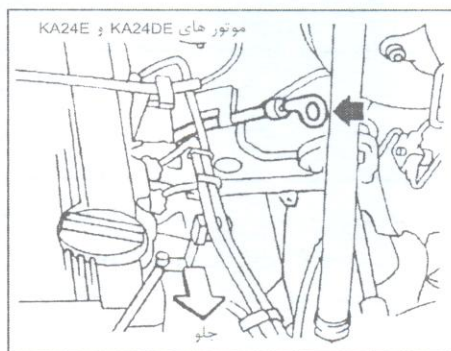
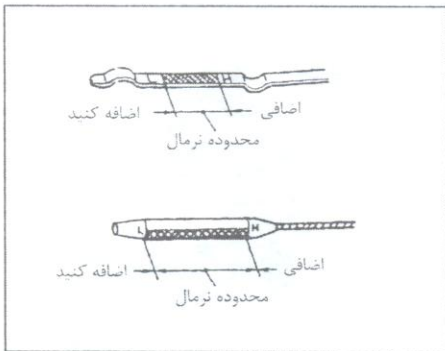

احتیاط

کنترل کردن سطح روغن موتور

- سطح روغن بایستی مرتباً کنترل شود. کارکردن موتور، بدون روغن کافی، موجب صدمه به موتور خواهد شد. این صدمات شامل گارانتی نمی شود.
- اضافه کردن روغن در بین فواصل تعویض روغن یا در زمان آب بندی بستگی به سختی شرایط کارکرد موتور دارد.

- ۴. گیج روغن را بیرون آورده و سطح روغن را کنترل کنید. باید بین علامت "H" و "L" باشد. اگر سطح روغن کمتر از علامت "L" بود در روغن را باز کرده و روغن توصیه شده را از طریق دهانه در آن بریزید.
- ۵. سطح روغن را به وسیله گیج روغن کنترل کنید.

- ۱. موتور را روشن کرده و در حالت درجا آنرا تا درجه حرارت عادی گرم کنید.
- ۲. موتور را خاموش کنید. چند دقیقه ای جهت بازگشت روغن به کارتل روغن صبر کنید.
- ۳. گیج روغن را بیرون آورده و با کهنه تمیز، آنرا خشک کنید. سپس گیج روغن را تا آخر جا بزنید.

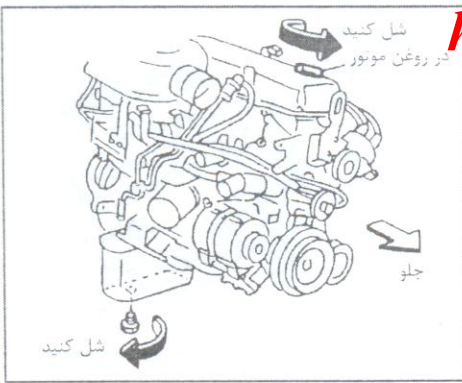

است.
احتیاط
روغن استفاده شده بایستی به گروه مخصوص تخلیه که دارای تجهیزات مناسب هستند تحویل داده شود. مقررات عمومی را رعایت کنید.
۵. شیر تخلیه را تمیز کرده و همراه با واشر سوار کنید. شیر تخلیه را پس از بستن با آچار سفت کنید. فشار زیاد به کار نبرید

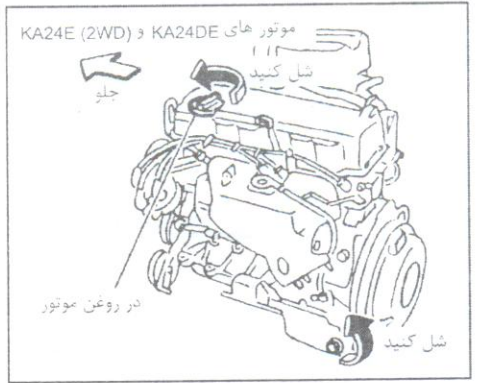

تعویض روغن موتور
۱. موتور را روشن کرده و تا گرم شدن، صبر کنید. سپس آن را خاموش کنید.
۲. لگن بزرگ تخلیه‌ای را در زیر شیر تخلیه قرار دهید.
۳. در روغن را باز کنید.
۴. شیر تخلیه روغن را با آچار باز کرده و تمام روغن را تخلیه نمایید.
اگر نیاز به تعویض فیلتر روغن باشد، آن را در همین زمان پیاده و تعویض کنید. به "تعویض فیلتر روغن" رجوع کنید.

- ۶. روغن توصیه شده تازه را مجدداً داخل موتور بریزید و در روغن را بسته و سفت کنید.
- ۷. موتور را روشن کنید. اطراف شیر تخلیه را برای نشتی کنترل کنید. در صورت نیاز آن را رفع عیب کنید.
- ۸. موتور را خاموش کرده و برای چندین دقیقه صبر کنید. سطح روغن را با گیج روغن اندازه بگیرید. در صورت نیاز روغن اضافه کنید.

میزان گشتاور یا سفت کردن:
۲۹ تا ۳۹ نیوتن متر
(۳ تا ۴ کیلوگرم متر، ۲۲ تا ۲۹ فوت پوند)

- از جدا و پیاده کردن واشر لاستیکی فیلتر روغن استفاده شده و باقیمانده‌های آن از محل نصب فیلتر در روی موتور مطمئن شوید.
- ۴. واشر لاستیکی فیلتر نو را با روغن موتور چرب کنید.
- ۵. فیلتر روغن را سوار کرده و بپیچانید تا حدی که اندک مقاومت و سفت شدن آن را حس نمایید. سپس ۲/۳ دور آن را سفت کنید. (دو سوم دور)
- ۶. موتور را روشن کرده و اطراف فیلتر روغن را در جهت نشتی کنترل کنید. برحسب نیاز رفع عیب کنید.
- ۷. موتور را خاموش کرده و چندین دقیقه صبر کنید. سپس سطح روغن را کنترل کنید. در صورت نیاز روغن اضافه نمایید.

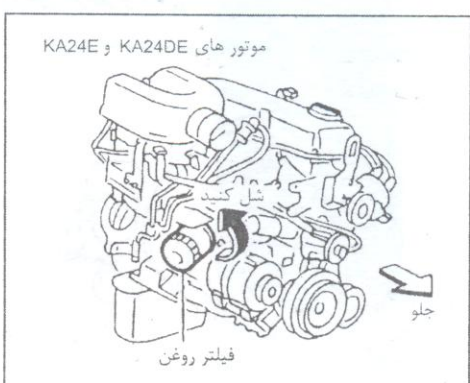

تعویض فیلتر روغن
فیلترهای روغن استفاده شده بایستی در ایستگاههای تخلیه زباله مجهز به وسایل مناسب تخلیه گردد. توصیه می‌کنیم فیلتر روغن خود را در تعمیرگاههای مجاز تعویض نمایید.

- ۱. موتور را خاموش کنید.
- ۲. فیلتر روغن را با آچار مخصوص فیلتر شل کنید. فیلتر روغن را به وسیله دست گردانده و پیاده کنید.
- روغن موتور ممکن است داغ باشد. مواظب باشید دست خود را نسوزانید.
- ۳. با کهنه تمیز سطح محل نصب فیلتر روغن را پاک کنید.

هشدار

- تماس طولانی و تکراری با روغن موتور استفاده شده موجب ایجاد سرطان پوست خواهد شد.
- دقت لازم را برای جلوگیری از تماس مستقیم پوست با روغن مصرف شده بنمایید. اگر پوست با روغن استفاده شده تماس پیدا کرده، باید هر چه زودتر با آب و صابون یا تمیز کننده دست، کاملاً شستشوی شود.
- روغن موتور را دور از دسترس بچه‌ها نگهدارید.

مفاظت از محیط زیست

آلوده کردن چاه‌ها، رودخانه‌ها و خاک خلاف قانون است. از تجهیزات مجاز جمع‌آوری آشغال و زباله مانند ایستگاههای جمع‌آوری بهداشتی و گاراژهایی که تجهیزاتی را جهت جمع‌آوری روغن سوخته و فیلتر روغن استفاده شده ارائه می‌دهند، استفاده کنید. قوانین محیط زیست درباره آلوده‌کننده‌های زیست محیطی در کشورهای مختلف با هم تفاوت دارد.

سیستم ترمز و کلاچ صدمه بزند، استفاده از روغن ترمز نامناسب می تواند به سیستم ترمز آسیب زده و در مسافت ترمز تا توقف کامل تأثیر بگذارد.

از تماس روغن ترمز با سطوح رنگ شده جلوگیری کنید. این عمل باعث صدمه به رنگ خواهد شد. اگر روغن روی نقاط رنگ شده پاشیده شده آن را با آب بشویید.

⚠ هشدار

روغن ترمز سمی است و بایستی با دقت در ظروف علامت گذاری شده و دور از دسترس کودکان نگهداری شود.

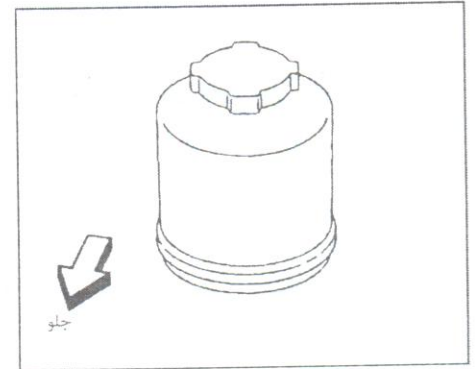

سطح روغن را در هر یک از مخازن کنترل کنید. اگر سطح روغن از خط حداقل پایین تر بود یا چراغ هشدار ترمز روشن شد، تا خط حداکثر روغن DOT3 یا DOT4 اضافه کنید. در صورت کم کردن مکرر روغن، سیستم بایستی توسط تعمیرگاه مجاز کنترل شود.

احتیاط

دوباره پر کردن و کنترل سیستم ترمز بایستی به تعمیرگاه های مجاز سپرده شود، زیرا هم روغن ترمز مناسب و هم اطلاعات فنی مورد نیاز را دارا هستند.

فقط از روغن نو استفاده کنید. روغن کهنه، نامرغوب یا استفاده شده ممکن است به

سطح مایع را در مخزن کنترل کنید. سطح مایع مخزن روغن فرمان هیدرولیک طبق شاخص (علامت -) بر روی محور داخل مخزن قابل کنترل می باشد.

احتیاط

مخزن را بیش از اندازه پر نکنید.
فقط از روغن های **DEXTRON™ III** یا مشابه استفاده کنید.

⚠ هشدار

روغن فرمان هیدرولیک سمی است و بایستی با دقت در ظروف علامت گذاری شده، دور از دسترس کودکان نگهداری شود.

۷-۹

مایع شیشه شوی - شیشه عقب

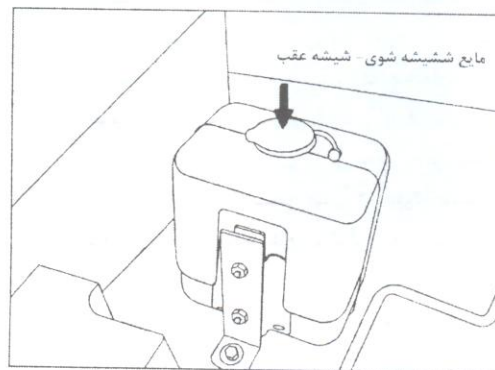

مایع شیشه شوی - شیشه جلو

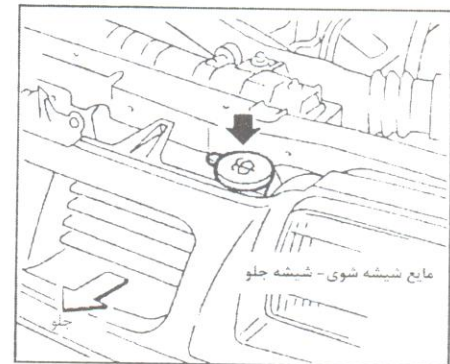

سطح مایع شیشه شوی را در مخزن ها کنترل کرده و در صورت نیاز مایع اضافه کنید. برای پاک کنندگی بیشتر به آب محلول پاک کننده اضافه نمایید. در فصل زمستان، مایع مخصوص شیشه شوی به آب اضافه کنید. دستورالعمل کارخانه سازنده را در ترکیب ضد یخ و آب به کار ببرید.

احتیاط

از ضد یخ مایع خنک کننده موتور (رادیاتور) برای شیشه شوی استفاده نکنید. این کار باعث صدمه به رنگ خواهد شد.

⚠ هشدار

مایع شیشه شوی سمی است و بایستی در ظروف علامت گذاری شده و دور از دسترس کودکان نگهداری شود.

۷-۱۰

باشد. پس از دست زدن به باطری، سر باطری و خانه‌های باطری، از دست زدن به چشمان خود جداً خودداری نمایید. دستهای خود را کاملاً بشویید. اگر اسید با چشم، پوست یا لباس شما تماس پیدا کرد فوراً با آب آن را برای مدت ۱۵ دقیقه شستشوی داده و از دستورالعمل‌های پزشکی کمک بگیرید.

سطح مایع را در هر خانه کنترل کنید. بایستی بین خطوط حداقل و حداکثر باشد. اگر نیاز به اضافه کردن مایع بود، فقط آب مقطر را تا حد نشان داده شده، به هر خانه اضافه کنید. بیش از اندازه اضافه نکنید.

۱. درپوش خانه‌های باطری را باز کنید.
۲. آب مقطر را تا سطح حداکثر اضافه کنید. اگر خطوط نمایشگر بغل باطری قابل رؤیت نیستند، مقدار آب مقطر را از سوراخ بالا کنترل کنید.
۳. درپوش خانه‌های باطری را سفت کنید.

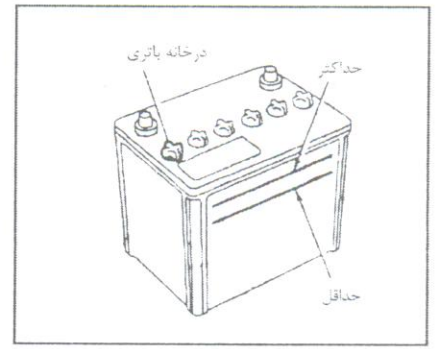

- سطح باطری را تمیز و خشک نگهدارید. هرگونه زنگ‌زدگی بایستی با محلول جوش شیرین و آب شستشو شود.
- از تمیز و محکم بودن سر باطری‌ها اطمینان حاصل کنید.
- اگر خودرو برای مدت ۳۰ روز یا بیشتر مورد استفاده قرار نمی‌گیرد، سر باطری منفی (-) را از باطری جدا کنید تا از خالی شدن باطری جلوگیری شود.

⚠ هشدار

باطری را در معرض شعله یا جرقه الکتریکی قرار ندهید، چون هیدروژن تولید شده توسط باطری قابل انفجار است. مایع باطری نباید با پوست،

تسمه‌ها

استارت با باطری کمکی

اگر استارت با باطری کمکی لازم باشد به "استارت با باطری کمکی" در بخش "وضعیت‌های اضطراری" رجوع کنید. اگر موتور با استفاده از باطری کمکی روشن نشد، ممکن است مجبور به تعویض باطری باشید. با تعمیرگاه مجاز تماس بگیرید.

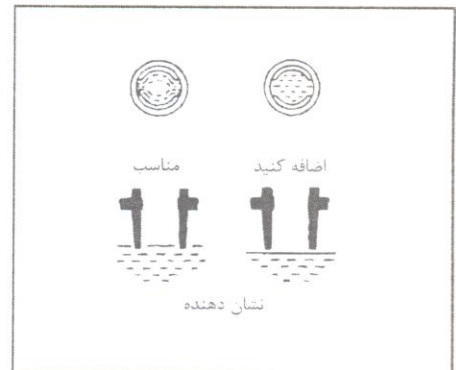

احتیاط

خانه‌های باطری را بیش از اندازه پر نکنید، مایع الکترولیت اضافی ممکن است هنگام شارژ شدن از باطری به بیرون نشت کرده و به رنگ خودرو صدمه بزند.

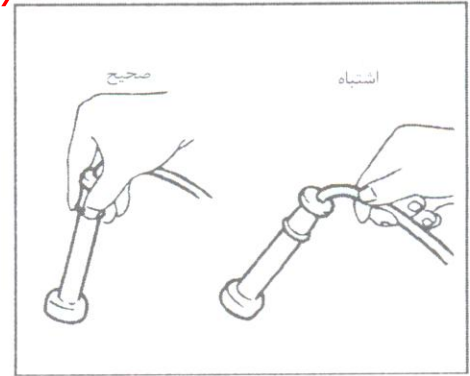
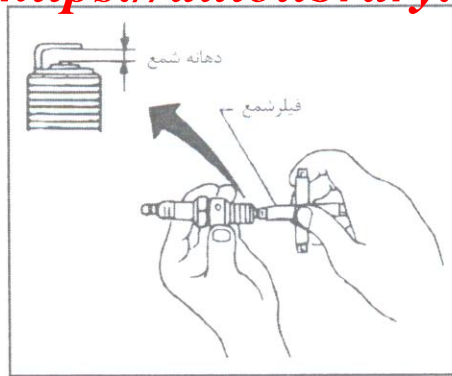

۳. با فیلر، دهانه شمع‌های نو را کنترل کنید. (در بخش "اطلاعات فنی" اندازه دهانه شمع‌ها ارائه شده است) بر حسب نیاز اندازه دهانه شمع‌ها را تنظیم کنید.

۴. شمع‌ها را سوار کنید.

احتیاط

هنگام سوار کردن شمع، ابتدا با دست دو یا سه دور آن را پیچانده و بعد با آچار شمع سفت کنید.

میزان سفت کردن (گشتاور) مجاز شمع‌ها:

۲۰ تا ۲۹ نیوتن متر

(۲ تا ۳ کیلوگرم متر، ۱۴ تا ۲۲ فوت پوند)

۵. وایرها را مجدداً در محل اولیه روی شمع‌ها جا

بزنید.

۷-۱۳

⚠ هشدار

روشن کردن موتور بدون فیلتر هوا می‌تواند منجر به سوختگی شما یا دیگران گردد. فیلتر هوا علاوه بر آن که هوا را تمیز می‌کند از کمپرس زدن شعله به بالا، در اثر پس زدن موتور جلوگیری می‌کند. اگر فیلتر سوار نباشد و موتور پس بزند، ممکن است دچار سوختگی شوید. بدون فیلتر رانندگی نکرده و هنگام کار روی موتورهای بدون فیلتر مواظب باشید.

فیلتر را نباید تمیز کرده و مجدداً مورد استفاده قرار داد. تعویض فیلتر طبق زمان بندی نگهداری در بخش "برنامه نگهداری" توصیه می‌شود. هنگام تعویض فیلتر، محفظه فیلتر و داخل آن را با پارچه نمدار تمیز کنید.

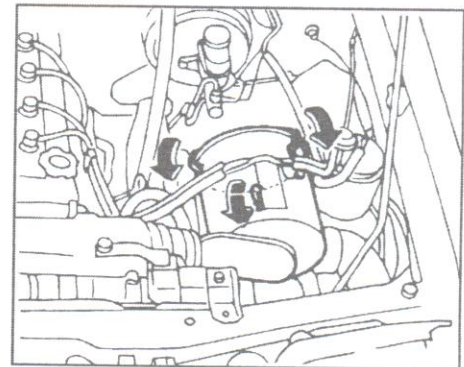

فیلتر کاغذ فشرک

فیلتر را از نظر کثیف بودن کنترل کنید. اگر کثیف بود، آن را تکان دهید تا گرد و غبار خارج شود. توصیه می‌شود فیلتر طبق زمان بندی در بخش "برنامه نگهداری" تمیز یا تعویض شود. هنگام تمیز کردن یا تعویض فیلتر، محفظه فیلتر و داخل آن را با پارچه نمدار تمیز کنید.

۷-۱۴

برف پاک کن ممکن است دچار صدمه شود. از تماس تیغه‌ها با شیشه‌های جلو و عقب مطمئن شوید، در غیر این صورت بازوی برف پاک کن در اثر فشار باد ممکن است دچار صدمه شود.

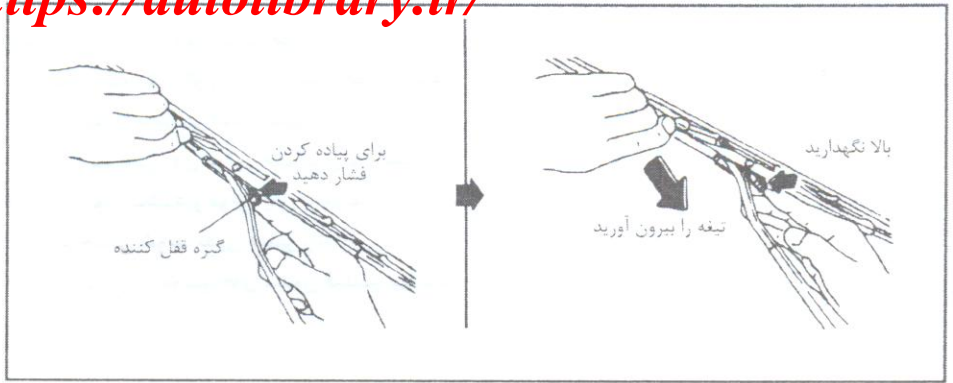

شیشه، برف پاک کن، شیشه را شفاف تمیز نمی‌کند، تیغه‌های برف پاک کن را تعویض کنید.

۱) تمیز کنندگی

اگر پس از استفاده از برف پاک کن و شیشه‌شوی، شیشه کاملاً پاک نمی‌شود و یا اگر برف پاک کن هنگام کار بریده بریده پاک می‌کند، واکس و چربی یا مواد دیگر ممکن است روی تیغه و یا شیشه باقی مانده باشد.

۲) تعویض تیغه

۱. بازوی تیغه را بلند کنید.
۲. گیره قفل کننده را با فشار بالا نگهدارید، سپس تیغه را بیرون آورید.
۳. تیغه جدید را داخل بازوی تیغه وارده کرده و فشار دهید تا با صدای تقه در جای خود قرار گیرد.

احتیاط

پس از تعویض تیغه، بازوی تیغه را به محل اولیه برگردانید، در غیر این صورت هنگام باز کردن کاپوت

قسمت بیرونی شیشه را با محلول شیشه‌شوی یا مواد پاک کننده رقیق دیگر، تمیز کنید. اگر شیشه تمیز شده باشد پس از آب‌کشی قطرات آب روی شیشه تشکیل نمی‌شود. تیغه‌ها را با پارچه آغشته به محلول شیشه‌شوی یا پاک کننده رقیق دیگر، تمیز کرده و آب کشی نمایید. اگر پس از تمیز کردن تیغه و

بازرسی وضعیت ترمز

ترمز دستی

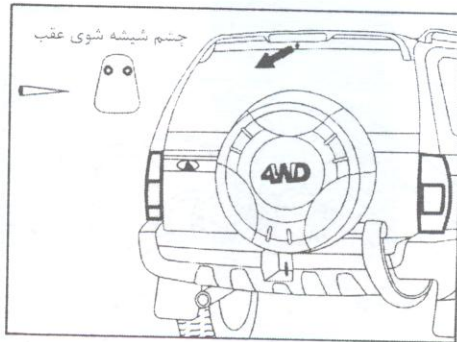

هر چندگاه یک بار توانایی ترمز دستی را به وسیله پارک کردن در شیبهای تند و کشیدن ترمز دستی امتحان کنید. خودرو بایستی فقط با قدرت ترمز دستی در محل ثابت بماند، در غیر این صورت به نمایندگی مجاز مراجعه کنید.

پدال ترمز

اگر پدال ترمز به طور ناگهانی بیش از معمول پایین رود، پدال نرم و اسفنجی شود و یا چنین به نظر آید که مسافت توقف طولانی‌تر شده است، با نمایندگی مجاز تماس بگیرید.

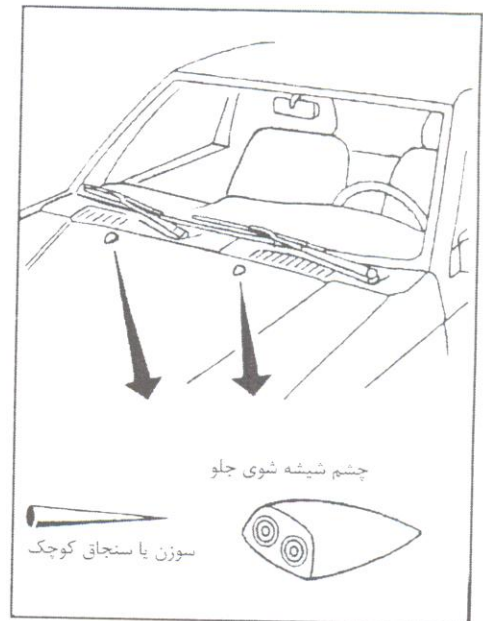

هنگام واکس زدن کاپوت مراقب چشم شیشه‌شور باشید. وارد شدن واکس موجب گیرکردن یا بد کار کردن شیشه‌شوی می‌شود. اگر واکس وارد شیشه‌شوی شد، آن را با سوزن یا یک سنجاق کوچک تمیز کنید.

برقی خودرو باید توسط نمایندگی مجاز بازدید و تعمیر شود.

کار بوستر ترمز را به ترتیب زیر کنترل کنید:

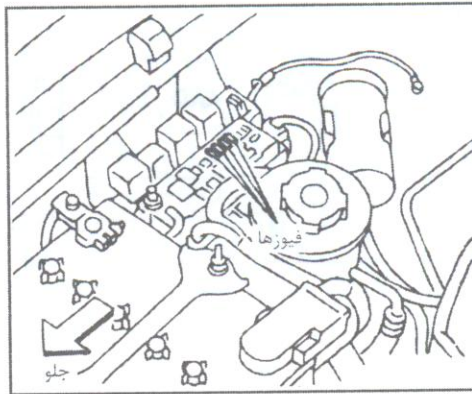

۱. با موتور خاموش پدال ترمز را چندین بار فشار دهید تا از تغییر نکردن مقدار حرکت پدال ترمز مطمئن شوید.
 ۲. در حالیکه پدال را فشرده و نگه داشته‌اید، موتور را روشن کنید. پدال باید کمی پایین برود.
 ۳. در حالی که همچنان پدال را نگه داشته‌اید، موتور را خاموش کنید. برای مدت ۳۰ ثانیه پدال را همچنان نگهدارید، ارتفاع پدال نباید تغییر کند.
 ۴. موتور را برای مدت ۱ دقیقه بدون آن که پدال را فشار دهید، روشن نگه دارید. حال موتور را خاموش کنید و پدال را چندین بار فشار دهید، پدال با هر بار فشرده شدن (به علت خارج شدن فشار مکش از بوستر ترمز) باید کمی پایین تر برود.
- اگر ترمز به نحو بالا عمل نکرد به نمایندگی مجاز مراجعه کنید.

اگر وسیله‌ای از وسایل الکتریکی کار نکرد، به دنبال فیوز قطع شده آن وسیله باشید.

۱. از خاموش بودن سویچ خودرو و چراغ‌های جلو مطمئن شوید.
 ۲. در موتور را باز کنید.
 ۳. در جعبه فیوزها را باز کنید
 ۴. فیوز را با گیره فیوز بیرون آورید.
 ۵. اگر فیوز سوخته بود، آنرا با فیوز نو تعویض کنید.
- آمپر فیوزها در روی جعبه فیوز مشخص شده است، هرگز از فیوز با آمپر بالاتر استفاده نکنید.
۶. اگر فیوز جدید نیز سوخت و قطع شد، سیستم

۷-۱۷

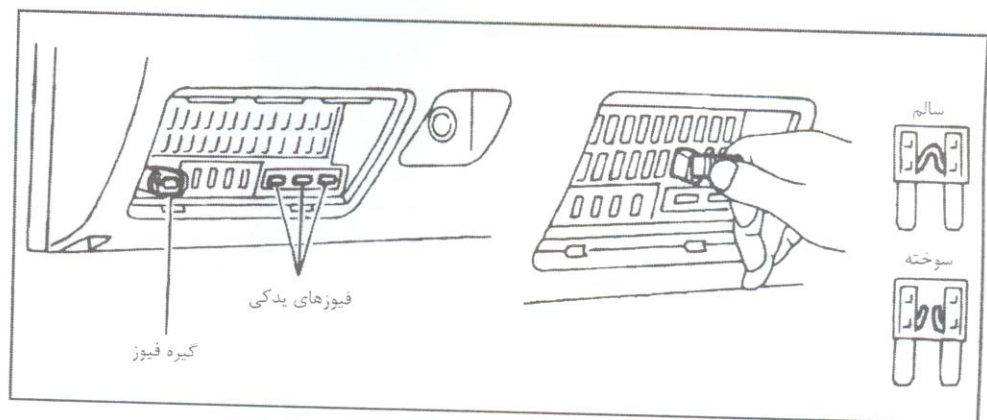

۱. از خاموش بودن سویچ خودرو و چراغ‌های جلو مطمئن شوید.
۲. درپوش جعبه فیوزها را باز کنید.
۳. فیوز را با گیره بیرون بیاورید.
۴. اگر فیوز سوخته بود، آن را با فیوز نوتعویض کنید.

مهمفزه اتاق (فیوزهای جلو)

اگر وسیله‌ای از وسایل الکتریکی کار نکرد، به دنبال فیوز قطع شده آن وسیله باشید.

احتیاط

- آمپر فیوزها در روی جعبه فیوز مشخص شده است، هرگز از فیوز با آمپر بالاتر استفاده نکنید.
۵. اگر فیوز جدید نیز سوخت و قطع شد، سیستم برقی خودرو باید توسط نمایندگی مجاز بازدید و تعمیر شود.

۷-۱۸

لامپ چراغ‌ها

چراغ‌های جلو

(نوع نیمه آب بندی شده)

چراغ جلو نوعی نورافکن نیمه آب بندی (Semi-sealed) شده است که از لامپ‌های قابل تعویض استفاده می‌کند. لامپ چراغ جلو را می‌توان از داخل محفظه موتور تعویض کرد، بدون آنکه مجبور به باز کردن چراغ جلو باشیم.

احتیاط

گاز هالوژن تحت فشار در داخل لامپ هالوژن حبس شده است. خراش روی حباب یا افتادن آن ممکن است باعث ترکیدن لامپ شود. هرگز حباب لامپ را لمس نکنید.

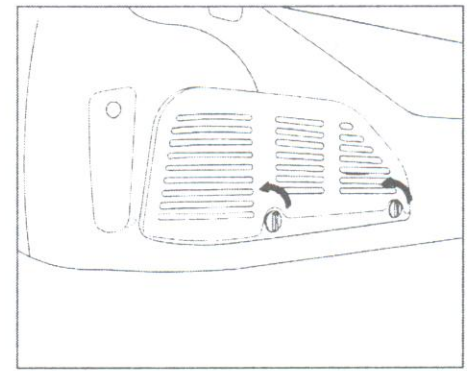
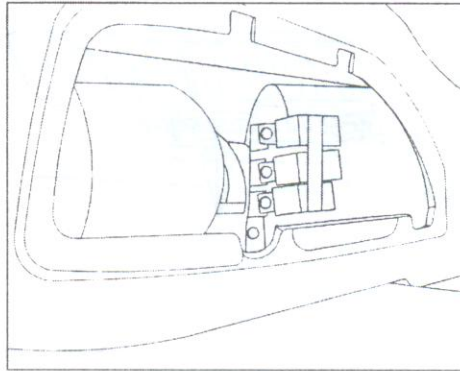

احتیاط

آمپر فیوزها در روی جعبه فیوز مشخص شده است. هرگز از فیوز آمپر بالاتر استفاده نکنید.
۵. اگر فیوز جدید نیز سوخته و قطع شد، سیستم برقی خودرو باید توسط نمایندگی مجاز بازدید و تعمیر شود.

- اگر وسیله‌ای از وسایل الکتریکی کار نکرد به دنبال فیوز قطع شده آن وسیله باشید. مجموعه فیوزهای عقب مربوط به کولر عقب، فنکد عقب، برف‌پاک‌کن عقب، شیشه گرمکن عقب و سیستم کنترل درب عقب می‌باشد.
۱. از خاموش بودن سویچ خودرو و چراغ‌ها مطمئن شوید.
 ۲. مهره‌های روی درپوش کنسول عقب چپ را به اندازه ۹۰° بچرخانید و درپوش را بردارید.
 ۳. درپوش هر فیوز را باز کنید.
 ۴. اگر فیوز سوخته بود، آن را با فیوز جدید تعویض کنید.

قدرت (وات)	وسيله
21	چراغ راهنمای جلو
5	چراغ کوچک جلو
5	چراغ راهنمای بغل ×
	چراغ کامل عقب
21	چراغ راهنما
21.5	چراغ ترمز/چراغ عقب
21	چراغ دنده عقب
21	چراغ مه شکن ×
10	چراغ پلاک عقب
2x10	چراغ داخل اتاق
3.2	چراغ اسپویلر عقب

تعویض لامپ چراغ جلو

۱. کابل منفی باتری را جدا کنید.
 ۲. اتصال یا سوکت برق را از انتهای لامپ جدا کرده و در لاستیکی را باز کنید.
 ۳. پین نگهدارنده را فشار داده و بچرخانید تا آزاد شود.
 ۴. لامپ چراغ جلو را باز کنید.
 ۵. لامپ نو را برعکس روش باز کردن ببندید.
- در لاستیکی را با فشار جا بزنید به طوری که لبه آن با بدنه چراغ تماس پیدا کند.

احتیاط

- حباب لامپ را لمس نکنید.
- شماره و وات لامپ تعویضی را مطابق لامپ اصلی انتخاب کنید. ۶۰/۵۵ وات.
- تنظیم محور نور چراغ پس از تعویض لامپ ضروری نیست، در صورت نیاز به تنظیم با نمایندگی مجاز تماس بگیرید.
- برای جلوگیری از ورود گرد و غبار به داخل چراغ‌های جلو و کم شدن کارایی آن لامپ چراغ جلو را بلافاصله پس از بیرون آوردن جا بزنید.

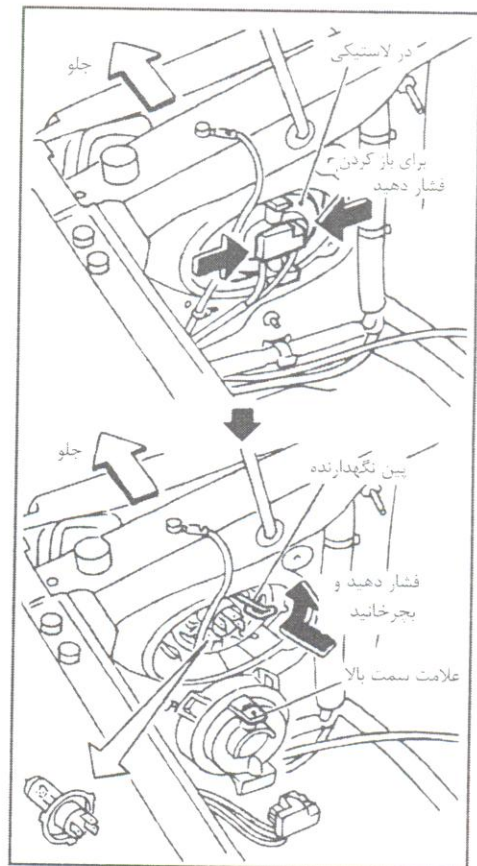

* در صورت نصب

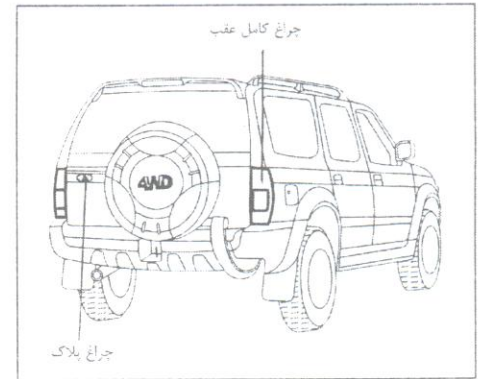
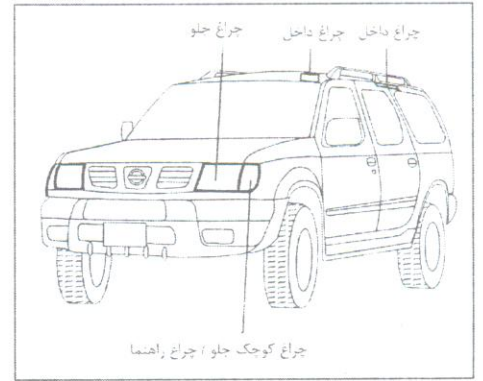

۷-۲۱

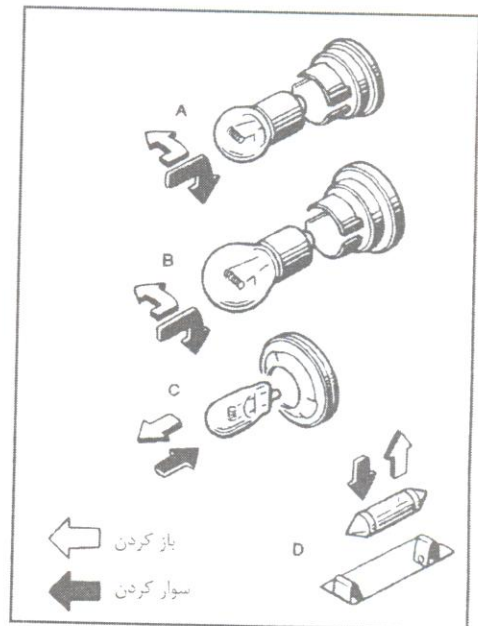

روش تعویض

بقیه چراغ‌ها یکی از انواع A, B, C یا D هستند. هنگام تعویض لامپ ابتدا طلق و یا قاب را باز کنید.

۷-۲۲

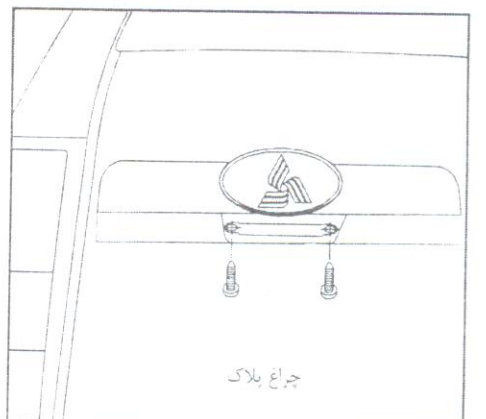
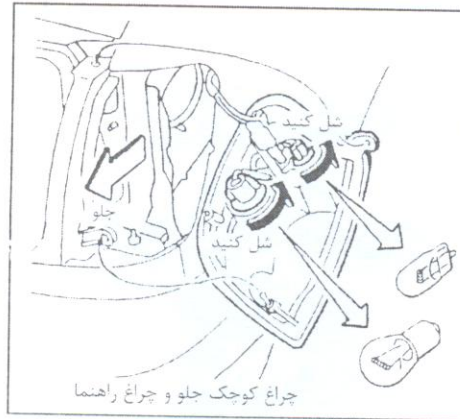
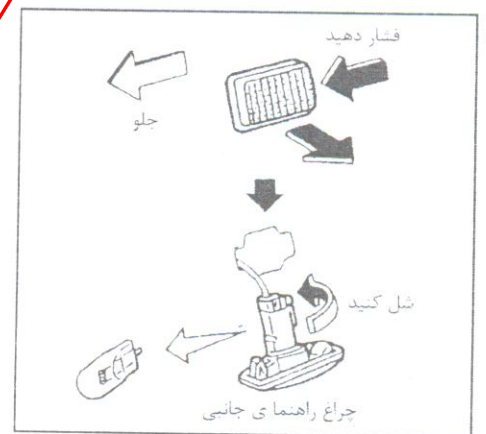

۷-۲۳

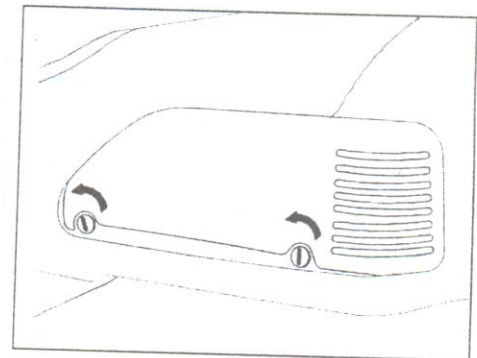
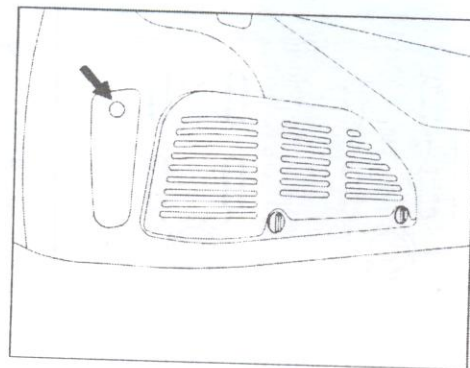
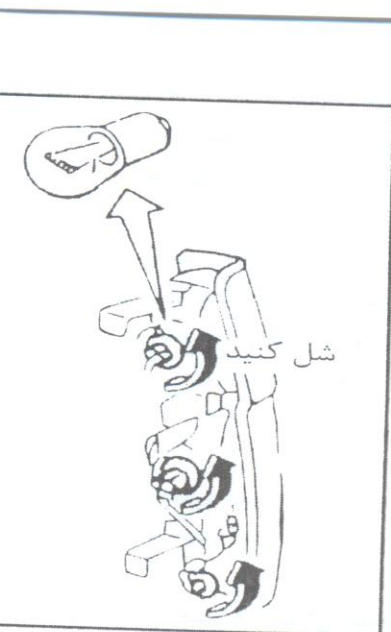

تعویض لامپ چراغ عقب

- ۱- کابل منفی باتری را جدا کنید.
- ۲- جهت تعویض لامپ چراغ راست مهره‌های کنسول عقب راست را به اندازه 90° درجه بچرخانید و درپوش را باز کنید. جهت تعویض لامپ چراغ چپ درپوش نشان داده شده روی کنسول عقب چپ را باز کنید.
- ۳- دو پیچ روی ستون عقب را باز کرده و چراغ عقب را از بدنه جدا کنید.
- ۴- جهت تعویض لامپ مجموعه آن را شل کنید و لامپ را عوض کنید.
- ۵- لامپ نو را برعکس روش باز کردن ببندید.

۷-۲۴

پس از جابه جایی لاستیکها، فشار باد لاستیکها را تنظیم کنید.

هشدار

نحوه و عمل نادرست در انتخاب لاستیک، جا زدن و نگهداری و تعمیرات می تواند در ایمنی خودرو تأثیر گذاشته و خطر تصادف و مجروح شدن را بیشتر کند، اگر ابهامی بود با نمایندگی مجاز یا کارخانه سازنده لاستیک مشورت کنید.

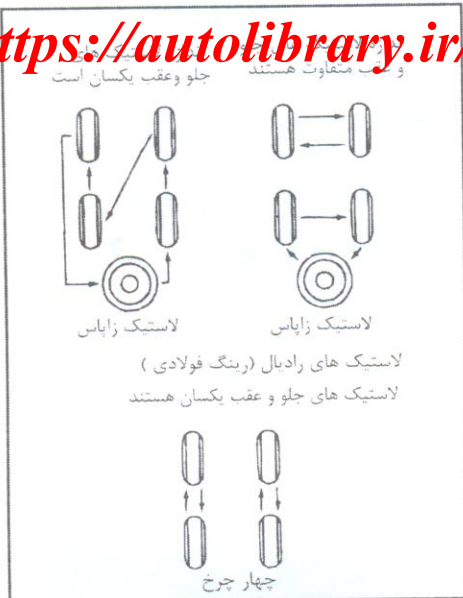

جا به جایی لاستیکها

پارس خودرو توصیه می کند لاستیکها برای تک دیفرانسیل در هر ۱۰۰۰۰ کیلومتر (۶۰۰۰ مایل) و دو دیفرانسیل در هر ۵۰۰۰ کیلومتر (۳۰۰۰ مایل) انجام پذیرد.

برای اطلاع از روش تعویض لاستیکها به مطلب "پنچر شدن لاستیک" در بخش "وضعیت های اضطراری" مراجعه کنید.

اگر لاستیک شما پنچر شده است به بخش "وضعیت های اضطراری" مراجعه کنید.

هر چند مدت یک با فشار باد لاستیکها را کنترل کنید (شامل لاستیک زاپاس). فشار باد لاستیکها را باید زمانی اندازه گرفت که چرخها سرد باشند. فشار باد لاستیک سرد، در جعبه داشبورد یا ستون وسط سمت راست راننده، به وسیله برچسب مشخص شده است.

احتیاط

فشار نادرست ممکن است تأثیر بدی روی عمر لاستیک و هدایت خودرو داشته باشد.

فشار سرد

فشار سرد به فشار باد لاستیکی گفته می شود که خودرو آن به مدت سه ساعت یا بیشتر پارک شده یا بیشتر از ۱/۶ کیلومتر راه نرفته باشد.

فشار ناکافی باد لاستیک می تواند منجر به داغ شدن و خرابی لوازم چرخ شود. در سرعت های زیاد کمبود فشار باد لاستیک ممکن است باعث جدا شدن آج و حتی ترکیدن لاستیک شود.

هر رینگ با ابعاد خارج از محور متفاوت با اصلی می تواند باعث فرسودگی زود هنگام لاستیک، پایین آمدن کنترل در خودرو و اختلال در کار دیسک ترمز یا پمپ ترمز گردد. این اختلال می تواند منجر به کم شدن کارایی ترمز یا فرسودگی زود هنگام لنت های ترمز شود.

هشدار

هرگز از رینگ و لاستیک تغییر شکل یافته حتی اگر تعمیر هم شده باشد، استفاده نکنید. این رینگ و لاستیکها ممکن است عیب ساختاری داشته بدون هیچ علامتی دچار از کارافتادگی شوند.

مدل های دو دیفرانسیل

احتیاط

همیشه از یک سایز با یک نوع ساختار و شکل آج در هر چهار چرخ استفاده کنید. عدم انجام چنین کاری منجر به اختلال در هم خوانی دو دیفرانسیل شده که در نتیجه باعث فرسودگی زیاد لاستیک و احتمالاً خرابی گیربکس، دنده کمک و دنده های دیفرانسیل خواهد شد.

برای لاستیک زاپاس فقط از نوع مشخص شده برای مدل های دو دیفرانسیل استفاده کنید.

بالانس پرغها

چرخ های بالانس نشده می توانند در کنترل خودرو

استفاده قرار گرفته یا نگرفته باشد. عمر لاستیکها همانند فرسودگی باید در تعیین وضعیت لاستیکها مورد توجه قرار گرفته و در دفعات بیشتری مورد کنترل و بالانس توسط تعمیرکار خبره قرار گیرد. ضربات وارد شده به لاستیک در اثر تصادف را (هر چند جزئی باشد) با تعمیرکار در میان بگذارید.

تعویض لاستیکها و رینگها

هنگام تعویض لاستیک از مشابه اصلی (از نظر اندازه، حد سرعت و تحمل فشار) استفاده کنید. نوع و سایز توصیه شده درمطلب "چرخها و لاستیکها" در بخش اطلاعات فنی ارائه شده است. استفاده از لاستیک و چرخ به غیر از آنچه توصیه شده یا استفاده از دو نوع لاستیک از نظر ساخت یا شکل آج می تواند تأثیر زیان آوری روی سواری، ترمز، کنترل، فاصله از زمین، فاصله چرخ تا بدنه، فاصله زنجیر تا بدنه، سرعت سنج، تنظیم محور نور چراغ جلو و ارتفاع سپر بگذارد. بعضی از این تأثیرات می تواند منجر به تصادف و مصدومیت جدی افراد شود.

اگر رینگها به هر دلیل تعویض شدند، همیشه از رینگی استفاده کنید که ابعاد خارج از محور آن به اندازه رینگ اصلی باشد

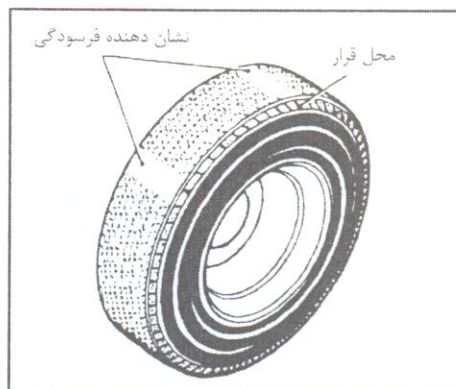

فرسودگی و فرایب لاستیکها

لاستیکها باید هر چند مدت یک بار از نظر ساییدگی، ترک خوردگی، ورم کردن و یا گیر کردن چیزی در لای آجها، بازدید شوند. اگر فرسودگی زیاد، ترک خوردگی، ورم کردن یا بریدگی عمیق مشاهده شد، لاستیک را فوراً تعویض کنید.

لاستیک های اصلی را در کارخانه با نشان دهنده فرسودگی آج تجهیز کرده اند. وقتی آج لاستیک تا سطح خط نشان دهنده ساییده شد، لاستیک را تعویض کنید.

عمر لاستیک

عمر لاستیک را به خاطر داشته باشید. عمر لاستیک نباید از ۶ سال بیشتر باشد بدون توجه به اینکه مورد

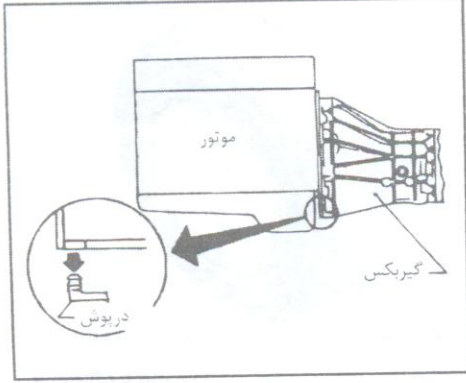

کنترل کردن آب گرفتگی

هنگام رانندگی در آب عمیق و یا گل، پوسته کلاچ را از جهت ورود آب کنترل کنید. این کار با برداشتن درپوش واقع در زیر پوسته میسر می‌شود. پس از کنترل کردن از سوار کردن مجدد درپوش اطمینان حاصل کنید.

و عمر لاستیک‌ها تأثیر منفی بگذارند. حتی با استفاده معمولی نیز چرخ‌ها می‌توانند از بالانس خارج شوند. بنابراین در صورت نیاز بایستی بالانس شوند.

نگهداری از پرغها

- برای نگهداری از وضع ظاهری پرغها، هنگام شستشوی خودرو، چرخ‌ها را نیز بشویید.
- قسمت داخلی چرخ‌ها را هنگام تعویض چرخ‌ها و یا هنگام شستشوی زیر خودرو، تمیز کنید.
- هنگام شستشوی چرخ‌ها از تمیز کننده‌های ساینده استفاده نکنید.
- رینگ چرخ‌ها را مرتباً از جهت فرورفتگی یا زنگ‌زدگی کنترل کنید. این عیوب ممکن است باعث کم شدن فشار و خرابی آج لاستیک‌ها شوند.
- پارس خودرو توصیه می‌کند در مکان‌هایی که در زمستان از نمک استفاده می‌کنند، چرخ‌ها واکس زده شوند.

زنجیر پرغها

استفاده از زنجیر چرخ به موجب قوانین در بعضی از نقاط ممنوع است. قبل از سوار کردن زنجیر قوانین محلی را کنترل کنید. هنگام سوار کردن زنجیر از مناسب بودن اندازه آنها نسبت به اندازه لاستیک خود مطمئن و آنها را برابر دستورالعمل کارخانه

ضمن استفاده روزانه از خودرو، نگهداری عمومی نیز بایستی به طور مرتب و به نحوی که در این بخش شرح داده می‌شود انجام گیرد. اگر صدا، بو یا لرزش غیر معمولی را در خودرو احساس نمودید، سعی کنید علت آن را پیدا کرده و یا از نمایندگی مجاز بخواهید تا فوراً این کار را برای شما انجام دهد. به علاوه شما باید نظر خود را در مورد اینکه آیا نیازی به تعمیرات وجود دارد یا خیر اعلام نمایید. هنگامی که بازدید یا کارهای تعمیراتی انجام می‌دهید باید به بخش "کارهایی که خودتان می‌توانید انجام دهید" مطلب "احتیاط‌های نگهداری" مراجعه کرده و آنها را با دقت رعایت کنید. اطلاعات اضافی‌تر در ادامه موارد ذکر شده در بخش "کارهایی که خودتان می‌توانید انجام دهید" با علامت "مشخص و ارائه شده است."

قسمت بیرون خودرو

موارد نگهداری ذکر شده در این قسمت باید در فواصل زمانی معین انجام شود. مگر اینکه طریق دیگری اعلام شده باشد.

لاستیک‌ها: فشار باد لاستیک‌ها و زاپاس را با اندازه‌گیر (درجه باد) مرتباً و هنگام مراجعه برای سرویس کنترل کرده و در صورت نیاز برابر فشار مشخص شده تنظیم نمایید. لاستیک‌ها را به دقت از نظر صدمه دیدگی، بریدگی و فرسودگی زیاد، نیز بازدید نمایید.

تیغه‌های برف‌پاک‌کن: اگر برف‌پاک‌کن درست

موارد نگهداری اعلام شده در این بخش نیاز به سرویس‌های منظم دوره‌ای دارند. اما در شرایط سخت و سنگین استفاده از خودرو، نگهداری و سرویس‌های اضافی و بیشتری باید انجام گیرد.

برای سرویس به کجا باید مراجعه شود.

اگر نیاز به سرویس داشته یا خودرو شما بنظر معیوب آید، بایستی برای کنترل و تعمیر به نمایندگی مجاز مراجعه کنید.

تعمیرکاران پارس خودرو متخصصین تعلیم دیده‌ای هستند که با دریافت اطلاعات روز توسط بولتن‌ها و دوره‌های آموزشی مکرر در تعمیرگاه، از آخرین اطلاعات سرویس و تعمیرات برخوردار می‌باشند، آنها توانایی کامل انجام تعمیرات را قبل از اینکه روی خودرو شما کار کنند، کسب نموده‌اند. نه اینکه ضمن کار روی خودروی شما انجام کار را بیاموزند. اطمینان داشته باشید، نمایندگی مجاز بهترین کار ممکن را با بهترین کیفیت در جهت نگهداری از خودرو شما به نحوی قابل قبول و باصرفه انجام خواهد داد.

خودرو شما به گونه‌ای طراحی شده که به حداقل تعمیرات نیاز داشته و فواصل سرویس‌ها نیز طولانی باشد، تا هم در وقت و هم در هزینه شما صرفه‌جویی شود. اگر چه بعضی از نگهداری‌های روزانه و دوره‌ای واجب نیز بایستی انجام گیرد تا خودرو شما از نظر مکانیکی، گازهای خروجی و کارکرد موتور در شرایط خوبی باقی بماند. اما:

اطمینان از انجام نگهداری عمومی و نگهداری‌های مخصوص این خودرو، در حیطه وظایف صاحب خودرو می‌باشد.

شما به عنوان صاحب خودرو تنها کسی هستید که می‌توانید رسیدگی‌ها و انجام امور نگهداری خودرو خود را تضمین کنید. بنابراین شما یک حلقه کلیدی در زنجیره نگهداری خودرو خود می‌باشید.

نگهداری عمومی

نگهداری عمومی مواردی است که روزانه بایستی مورد بازدید قرار گیرد. این بازدیدها برای ادامه کارکرد درست خودرو الزامی و ضروری است. انجام مرتب این دستورالعمل‌های بنحوی که قبلاً شرح داده شده از وظایف دارنده خودرو می‌باشد. این بازدید و بازرسی‌ها می‌تواند توسط خود شما، تعمیرکار مجرب و یا اگر ترجیح می‌دهید، بوسیله نمایندگی مجاز انجام گیرد.

موجود در منبع روغن ترمز و کلاچ بین خطوط حداقل (MIN) و حداکثر (MAX) قرار داشته باشد اطمینان حاصل کنید.

باطری*: سطح مایع باطری را در هر خانه کنترل کنید. این سطح بایستی بین خطوط حداقل (MIN) و حداکثر (MAX) باشد.

نگهداری دوره‌ای

جدول نشان داده شده در صفحات بعد لیستی از سرویس و تعمیرات دوره‌ای ارائه می‌دهد. این اعمال برای اطمینان از کارکرد درست موتور و سیستم کنترل گازهای خروجی همچنین کار صحیح سیستم‌های مکانیکی خودرو جدید شما توسط نمایندگی مجاز باید انجام پذیرد.

سرویس ۱۰۰۰ کیلومتر اول (۶۰۰ مایل) یکی از مهمترین دوره‌های سرویس بوده و از نظر ایجاد شرایط ایده‌آل برای خودرو جدید شما نقشی حیاتی دارد.

جدول‌های نشان داده شده برنامه معمول نگهداری را نشان می‌دهد هر چند نسبت به هوا و شرایط جوی سطوح متفاوت جاده‌ها، عادت رانندگی، نگهداری فردی و نوع استفاده از خودرو اضافی و یا در دفعات بیشتر ممکن است مورد نیاز باشد. به مطلب "نگهداری در شرایط سخت رانندگی" مراجعه کنید.

نگهداری دوره ای بعد از آخرین مورد نشان داده شده در جدول، مشابه آخرین مورد تکرار می‌گردد.

چراغ‌های هشدار دهنده/صداهاى آلام/زنگ‌ها: از درست کار کردن چراغ‌های هشدار دهنده، صداهاى آلام و زنگ‌ها اطمینان حاصل نمایید.

از درست کار کردن چراغ‌های هشدار دهنده، صداهاى آلام و زنگ‌ها، اطمینان حاصل نمایید.

فرمان خودرو: وضعیت فرمان خودرو و تغییرات احتمالی در آن مانند خلاصی زیاد، سفتی فرمان و یا صدای اضافی را کنترل نمایید.

کمربندها: تمام قطعات سیستم کمر بند (به طور مثال قفل، زبانه، تنظیم و جمع‌کننده) را از نظر نرم کارکردن، درست کار کردن و محکم بودن در جای خود، بازدید نمایید. همچنین تمسه کمر بند را از نظر بریدگی، سوختگی، فرسودگی و یا صدمه دیدن کنترل کنید.

فضای محافظه موتور

موارد نگهداری ذکر شده در این قسمت بایستی به صورت دوره‌ای کنترل شود به طور مثال هر زمان شما روغن را تعویض می‌کنید یا بنزین می‌زنید.

مایع شیشه‌شوی*: مقدار مایع شیشه‌شوی را در منبع کنترل کنید.

سطح مایع خنک کننده موتور*: سطح مایع خنک کننده را در زمانی که موتور سرد است کنترل کنید.

سطح روغن موتور: سطح روغن موتور را پس از اینکه در سطحی صاف پارک نموده و موتور را خاموش کردید، کنترل کنید.

سطح روغن ترمز و کلاچ*: از اینکه، سطح مایع

تمیز نمی‌کند تیغه‌های برف‌پاک‌کن را از نظر ترک و فرسودگی بازدید نمایید.

درهای جانبی و در موتور: درها، در موتور، در پشت را از نظر باز و بسته شدن بازدید نمایید. همچنین از درست بسته شدن لولا و قفل‌ها اطمینان حاصل نموده و در صورت نیاز آنها را روغن کاری نمایید. زبانه محافظ قفل موتور را کنترل نموده و از اینکه در صورت باز شدن زبانه محافظ قفل موتور، از بلند شدن در موتور جلوگیری می‌کند، مطمئن شوید. اگر در مناطقی رانندگی می‌کنید که از نمک و مواد خورنده دیگر در جاده‌ها استفاده می‌کنند، محل‌های روغن کاری را مرتباً کنترل کنید.

جابه جایی لاستیک‌ها*: هر ۱۰۰۰۰ کیلومتر (۶۰۰۰ مایل) در خودروهای تک دیفرانسیل و ۵۰۰۰ کیلومتر (۳۰۰۰ مایل) در خودروهای دو دیفرانسیل، لاستیک‌ها یک‌بار باید جابه‌جا شوند.

قسمت داخل خودرو

موارد نگهداری ذکر شده در این قسمت بایستی به طور منظم بازدید شود مانند زمان‌هایی که بازدید و تعمیرات دوره‌ای انجام می‌شود، یا تمیز کردن خودرو و غیره.

چراغ‌ها: از درست کار کردن چراغ‌های جلو، ترمز، عقب، راهنما و دیگر چراغ‌ها اطمینان حاصل نموده و از اینکه در محل خود محکم قرار داشته باشند، مطمئن شوید. همچنین تنظیم محور تور چراغ‌های جلو را نیز بازدید کنید.

۸۰	۷۰	۶۰	۵۰	۴۰	۳۰	۲۰	۱۰	۱	عملیات نگهداری و تعمیرات
(۴۸)	(۴۲)	(۳۶)	(۳۰)	(۲۴)	(۱۸)	(۱۲)	(۶)	(۰/۶)	کیلومتر × ۱۰۰۰ مایل × ۱۰۰۰ ماهها
۴۸	۴۲	۳۶	۳۰	۲۴	۱۸	۱۲	۶	—	در سررسید کیلومتر (مایل) یا ماه هر کدام زودتر اتفاق افتاد، انجام گیرد
									محفظه موتور و زیر خودرو
ب	ب	ب	ب	ب	ب	ب	ب	ب	روغن ترمز، کلاچ و جعبه فرمان (از نظر سطح مایع در مخزن و یا نشستی) *
ع				ع					روغن ترمز *
ب				ب					لوله‌های مکش بوستر ترمز، اتصالات و شیر یک طرفه آن
ب	ب	ب	ب	ب	ب	ب	ب	ب	روغن فرمان هیدرولیک و لوله‌های آن (از نظر سطح مایع در مخزن و یا نشستی)
ب	ب	ب	ب	ب	ب	ب	ب	ب	سیستم‌های ترمز، کلاچ و اگزوز
ب	ب	ب	ب	ب	ب	ب	ب	ب	روغن گیربکس معمولی * (از نظر سطح مایع در مخزن و یا نشستی) *۱
ع	ب	ب	ب	ع	ب	ب	ب	ب	روغن دنده کمک و دیفرانسیل * (از نظر سطح مایع در مخزن و یا نشستی)
ب	ب	ب	ب	ب	ب	ب	ب	ب	جعبه فرمان و اتصالات مربوطه، اکسل و قطعات سیستم تعلیق (جلوبندی) و میل گاردان *
س		س		س		س		س	اتصالات بدنه
									خارج و داخل خودرو
ب		ب		ب		ب			میزان فرمان، در صورت نیاز، بالانس و تنظیم فرمان
ب	ب	ب	ب	ب	ب	ب	ب	ب	لقمه‌های ترمز، دیسک‌ها و دیگر قطعات ترمز *
ب		ب		ب		ب			لنت‌های ترمز، عقب و دیگر قطعات ترمز *
ب				ب					گریس بلبرینگ‌های چرخ‌های جلو (4×2) *
ع		ب		ع		ب			گریس بلبرینگ‌های چرخ جلو (4×4) *

۸-۶

مخفف‌ها: ع = عوض کنید. ب: بازرسی و تصحیح (در صورت نیاز) ر = روغن کاری کنید. س = سفت کنید.

۸۰	۷۰	۶۰	۵۰	۴۰	۳۰	۲۰	۱۰	۱	عملیات نگهداری و تعمیرات
(۴۸)	(۴۲)	(۳۶)	(۳۰)	(۲۴)	(۱۸)	(۱۲)	(۶)	(۰/۶)	کیلومتر × ۱۰۰۰ مایل × ۱۰۰۰ ماهها
۴۸	۴۲	۳۶	۳۰	۲۴	۱۸	۱۲	۶	—	در سررسید کیلومتر (مایل) یا ماه هر کدام زودتر اتفاق افتاد، انجام گیرد
ب		ب		ب		ب			گریس پلوس خلاص کن *
ر	ر	ر	ر	ر	ر	ر	ر	ر	قفل، لوله‌ها و زبانه قفل در موتور *
ب		ب		ب		ب			کمربند، قفل کمربند و جمع کننده، نگهدارنده و تنظیم کننده کمربند
ب	ب	ب	ب	ب	ب	ب	ب	ب	ترمز زیر پا، ترمز دستی و کلاچ (از نظر خلاصی، ضربه و عملکرد)

توجه: موارد نگهداری با (*) بایستی بیشتر انجام شود به موجب "نگهداری تحت شرایط سخت رانندگی"

*۱: روغن را در ۱۰۰۰۰۰ کیلومتر (۶۰۰۰۰ مایل) تعویض کنید (بستگی به نوع روغن دارد).

۸-۷

فواصل نگهداری	عملیات نگهداری	مورد نگهداری	شرایط رانندگی
در دفعات بیشتر انجام شود	تمیز کنید یا تعویض شود	فیلتر هوا	A.....
		نوع کاغذی خشک	
	تعویض کنید	نوع کاغذی الیاف	
		مصنوعی	
بازدید کنید	تعویض کنید	تمیز کننده گردگیر	
		هواکش (CYCLONE)	
		فیلتر تهویه محفظه میل لنگ (PCV)	
هر ۵۰۰۰ کیلومتر (یا ۳۰۰۰ مایل) یا ۳ ماه	تعویض کنید	روغن موتور	D C B A
هر ۵۰۰۰ کیلومتر (یا ۳۰۰۰ مایل) یا ۳ ماه	تعویض کنید	فیلتر روغنD C B A
هر ۲۰۰۰ کیلومتر (یا ۱۲۰۰۰ مایل) یا ۱۲ ماه	تعویض کنید	فیلتر بنزینE.....A
	تعویض کنید	روغن ترمزF.....

فواصل انجام امور رانندگی در صفحات قبل برای شرایط عادی در نظر گرفته شده است. اگر خودرو در شرایط سخت رانندگی به کار گرفته شود موارد نگهداری هم چنان که در جدول زیر نشان داده شده می‌باید در دفعات بیشتری انجام گیرد.

شرایط سفت رانندگی

- A- رانندگی در گرد و غبار
- B- رانندگی مکرر در فواصل کوتاه
- C- بکسل کردن
- D- کارکردن موتور در جا برای مدت طولانی.
- E- رانندگی در هوای بسیار بد یا در مکان‌هایی با درجه حرارت بسیار سرد یا بسیار گرم.
- F- رانندگی در مکان‌هایی با رطوبت زیاد و یا مناطق کوهستانی
- G- رانندگی در مکان‌هایی که از نمک یا مواد خورنده دیگر در جاده‌ها استفاده می‌کنند.
- H- رانندگی در جاده‌های ناهموار، پر گل یا کویری
- I- استفاده مکرر از ترمز یا رانندگی در مناطق کوهستانی
- J- رانندگی مکرر در آب و جاده‌های خیس

۸-۸

هر ۴۰۰۰۰ کیلومتر (یا ۲۴۰۰۰ مایل) یا ۲۴ ماه	تعویض کنید	روغن گیربکس اتوماتیک	..H....C ..
هر ۵۰۰۰ کیلومتر (یا ۳۰۰۰ مایل) یا ۳ ماه	کنترل کنید.	جعبه فرمان و اتصالات، اکسل و قطعات سیستم تعلیق (جلو بندی). گاردان و پلوس‌های جلو	..HG.....
		لقمه‌های ترمز، دیسک‌ها و قطعات دیگر ترمز	...IHG...C.A
هر ۱۰۰۰۰ کیلومتر (یا ۶۰۰۰ مایل) یا ۶ ماه	کنترل کنید	لنت‌های ترمز، کاسه چرخ، قطعات دیگر ترمز	.IHG...C.A
هر ۵۰۰۰ کیلومتر (یا ۳۰۰۰ مایل) یا ۳ ماه	کنترل کنید	گریس بلبرینگ‌های چرخ جلو و گریس پلوس خلاص کن 	J.....
		قفل، لولاها و زیانه قفل در موتور را روغن کاری کنید.	..G.....

کنترل کنید= کنترل کرده، اصلاح و یا در صورت نیاز تعویض نمایید

رانندگی خارج از جاده در شن، گل یا آب که تا سطح تویی چرخ ارتفاع داشته باشد نیاز به نگهداری دقیق تر و در دفعات بیشتر در موارد زیر دارد:

- ▲ لقمه‌های ترمز (لنت ترمز دیسکی) و دیسک‌ها
- ▲ لنت‌های ترمز و کاسه ترمز چرخ
- ▲ لوله‌ها و شلنگ‌های ترمز
- ▲ گریس بلبرینگ‌های چرخ و پلوس خلاص کن
- ▲ روغن دیفرانسیل، گیربکس و دنده کمک
- ▲ اتصالات فرمان
- ▲ گاردان و پلوس‌ها
- ▲ فیلتر هوا

▲ پوسته کلاچ (ورود آب در پوسته را کنترل کنید.
به بخش اعمالی که خودتان می توانید انجام دهید رجوع شود)
برای اطمینان از کارکرد ایمن و مناسب خودرو خود موارد بالا را در دفعات بیشتر مورد بازدید قرار دهید

۸-۱۰

۹ اطلاعات فنی

- ۹-۲..... ظرفیت‌ها و انواع بنزین و روغن‌های توصیه شده
- ۹-۳..... بنزین و روغن های توصیه شده
- ۹-۴..... توصیه های مربوط به گازو روغن کولر
- ۹-۵..... مشخصات فنی خودرو سرائزا
- ۹-۷..... مسافرت به کشورهای دیگر یا ثبت خودرو در کشور دیگر
- ۹-۷..... نحوه شناسایی خودرو
- ۹-۸..... برچسب فشار باد لاستیک

ظرفیت‌ها و انواع بنزین و روغن‌های توصیه شده در جدول SAE VISCOSITY برای تعیین مقدار مناسب گنجایش استفاده کنید. هنگام تعویض و پر کردن از روش آموزش مقادیری که در زیر آمده است، ظرفیت‌های تقریبی هستند و با ظرفیت‌های واقعی ممکن است اندکی تفاوت داشته باشند. داده شده در بخش "کارهایی که خودتان می‌توانید انجام دهید" برای تعیین مقدار مناسب گنجایش استفاده کنید.

ظرفیت (تقریبی)

بنزین و روغن‌های توصیه شده	لیتر	
به توصیه بنزین در همین بخش مراجعه کنید	70	بنزین
		روغن موتور (تعویض)
	با فیلتر 5	
	بدون فیلتر 4.7	KA24DE
	6.9	سیستم خنک کننده (با بخاری و منبع ذخیره)
		KA24DE

*1: برای شرح بیشتر به جدول SAE VISCOSITY توصیه شده مراجعه کنید.

*2: برای مدل‌های مجهز به کولر

توجه داشته باشید که هرگونه تعمیر در سیستم خنک کننده به علت استفاده از مایع غیراصلی شامل گارانتی نمی‌شود، حتی اگر در زمان مجاز گارانتی انجام شده باشد.



API GI4 غلظت 75W-90 SAE*1	۴/۹	روغن گیربکس معمولی (غیر اتوماتیک)
DEXTRON TMIII	۸/۱	روغن گیربکس اتوماتیک
API GI5, SAE 140*1	۱/۳	روغن دنده دیفرانسیل
	۱/۳	عقب جلو
API GL4*1	۲/۲	روغن دنده کمک
DEXTRON TMIII	۱-۱/۱	روغن فرمان هیدرولیک
DOT 3 (US FMVSS NO. 116)*2	۰/۶	روغن ترمز و کلاچ *۲
NLGI NO.2 (Molybdenum disulphide Lithium soap base)		گریس گاردان
NLGI NO.2 (Lithium soap base)		گریس چند منظوره
HFC-134a (R-134a)	۹۵۰ الی ۱۰۵۰ گرم	ماده خنک کننده سیستم کولر
		ماده روغن کاری کولر

بنزین توصیه شده

موتورهای بنزینی :

مدل های کاتالیزور :

بنزین بدون سرب با اکتان بالای ۹۵ (Ron)

احتیاط

در صورتی که خودرو شما به دستگاه مبدل

کاتالیستی (Catalyst converter) مجهز

می باشد از بنزین سرب دار استفاده نکنید،

چون سرب موجود به سیستم مذکور صدمه

جدی وارد خواهد نمود .

* بجز مدل های کاتالیزور :

از بنزین بدون سرب یا سرب دار با اکتان بالای

۸۸ (Ron) استفاده کنید .

در صورتی که در روی درب باک استفاده از

بنزین بدون سرب توصیه شده باشد از بنزین

سرب دار استفاده نکنید .

*: برای شرح بیشتر به جدول SAE viscosity توصیه شده مراجعه کنید

*: هرگز DOT3 و DOT4 را با هم مخلوط نکنید (DOT3 در کارخانه پر شده است) .

*: SAE 90 برای درجه حرارت بالای 18°C - (0°F) قابل قبول است .

۹-۳

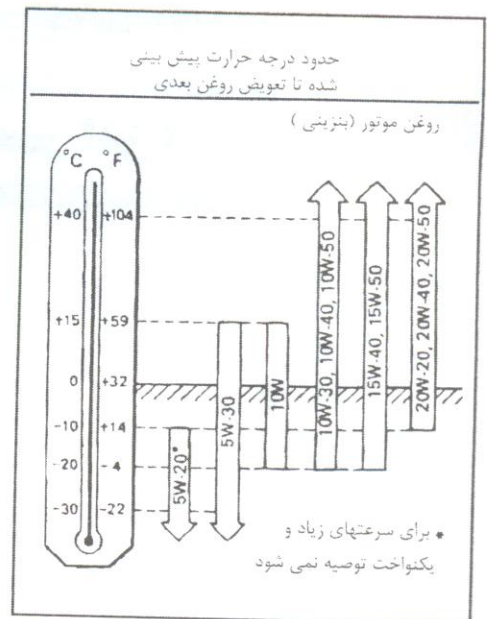
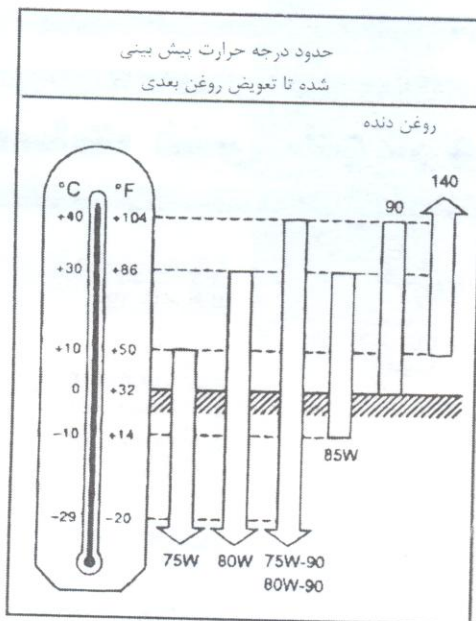

گاز خنک کننده و روغن توصیه شده سیستم کولر

توصیه های مربوط به گاز و روغن کولر

در خودرو سرنانزا، سیستم کولر باید با گاز

HFC-134a (R-134a) و روغن تیپ R یا

مشابه دقیق آن سرویس شود. استفاده از هر

نوع گاز یا روغن دیگر باعث صدمه شدید شده و

شما بایستی کل سیستم کولر خود را تعویض کنید.

تخلیه گاز خنک کننده در هوای بیرون توصیه

نمی شود.

HFC-134a (R-134a) در خودرو شما باعث

صدمه به لایه اوزون نمی شود هر چند ممکن است

به مقدار کم در گرم شدن هوای کره زمین اثر

داشته باشد. این شرکت توصیه می کند، گاز خنک

کننده جمع آوری شده و مجدداً مورد استفاده قرار

گیرد.

برای سرویس کولر با نمایندگی مجاز تماس حاصل

کنید

• برای نقاط سرد و گرم

75W-90 برای دنده کمک و 80W-90 برای

دیفرانسیل ترجیح داده می شوند.

• برای نقاط گرم

90 برای درجه حرارت کمتر از 40°C

(104°F) هوای بیرون مناسب است.

شماره روغن توصیه شده

برای نقاط سرد و گرم

10W-30 برای درجه حرارت بیشتر از 20°C -

(-4°F) ترجیح داده می شود.

• برای نقاط گرم

20W-40 و 20W-50 مناسب هستند.

۹-۴

مشخصات فنی خودرو سرانزا

نیروی محرکه	Front axle Full floating	R180A	نوع دیفرانسیل (جلو) تمام شناور
	Rear axle Semi floating	C200	نوع دیفرانسیل (عقب) نیمه شناور
	Final Gear Ratio	4.625	نسبت دنده دیفرانسیل
Final Drive	Frt.Suspension Type	Independent Double Wish bone Torsion Bar Spring With Telescopic Shock Absorbers. مستقل فنری پیشانی جنافی دوتایی با کمک فنرهای تلسکوپی	نوع تعلیق جلو
	RR.Suspension Type	Semielliptic Leaf Spring with Telescopic Shock Absorbers. فنر شمش نیمه بیضی با کمک فنرهای تلسکوپی	نوع تعلیق عقب
توسعه	Acceleration (0 ~ 100 km/h)	12 Sec.	شتاب (۱۰۰ کیلومتر در ساعت)
	Max. Speed	155 km/h	حداکثر سرعت
مصرف	Fuel Consumption	10.5	میزان مصرف سوخت (لیتر) با سرعت ثابت ۹۰ کیلومتر در ساعت
	Fuel Tank Capacity	70	ظرفیت باک بنزین (لیتر)

Basic	Power Train Type	4WD	نوع نیروی محرکه
	Body Type	Wagon	نوع بدنه
Unit: mm			
ابعاد	Overall Length	4850	طول کل
	Overall width	1880	عرض کل
	Overall Height	1815	ارتفاع کل
	Wheel base	2950	فاصله بین دو محور
	Overhang Front	970	فاصله مرکز چرخ جلو تا سیر جلو
	Overhang Rear	980	فاصله مرکز چرخ عقب تا سیر عقب
Unit: Degree			
زاویه	Approach Angle	30	زاویه تقرب
	Departure Angle	24	زاویه ترک
	Ramp Angle	24.5	زاویه عبور از شیب
Unit: Kg			
وزن	Curd Weight	1875	وزن خالص
	Front Axle Weight	937.5	محور جلو
	Rear Axle Weight	937.5	محور عقب
Unit: Capacity			
Capacity	No. Of Person	7	تعداد سرنشین - نفر

۹-۵

سیستم فرمان	Steering type	Power Steering هیدرولیکی	نوع فرمان
	Steering Gear type	Recirculating Ball Type Gear ساجمه ای خودبرگردان	نوع جعبه فرمان
	Steering Gear Model	PB59K	(مدل) جعبه فرمان
کلاچ	Clutch type	C240S	نوع کلاچ
	Clutch Operation Type	Hydraulic Clutch Cont. هیدرولیکی	نوع عملکرد کلاچ
ترمز	Frt. Brake Type	CL28VD(Vent.Disc) دیسکی با پاره های غنک کننده	نوع ترمز جلو
	RR. Brake Type	LT30A(Drum) کفشکی	نوع ترمز عقب
	Booster Type	8" + 9"	نوع بوستر
رینگ	Round Wheel Size	15x5-1.2JJ	اندازه رینگ
لاستیک	Tire Size	215R15C8	اندازه تایر

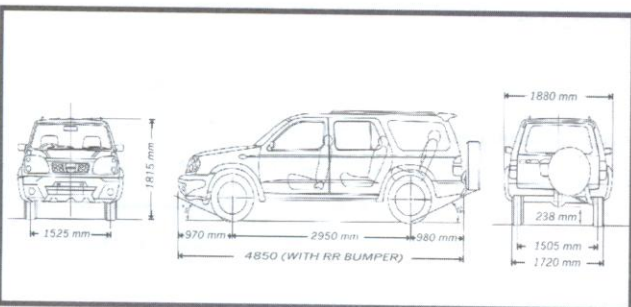

موتور	Model	KA24DE	مدل
	Engine Displacement(cc)	2389	حجم میلندری (سانتی متر مکعب)
	Valve Mechanism	DOHC	مکانیزم میل سوپاپ
	Bore x Stroke(mm)	89.0x96.0	قطر میلندری/کورس پیستون (میلیمتر)
	Compression Ratio	9.5:1	نسبت تراکم
	Fuel Supply System	Electric Control Fuel Injection System (ECCS) سیستم کنترل الکتریکی تزکوری سوخت	سیستم تأمین سوخت
	Max.Power (SAE Gross) hp/rpm	160/5600	قدرت موتور-اسب بخار دور در دقیقه
	Max.Torque kgm/rpm	21.2/3600	حداکثر گشتاور کیلوگرم بر متر/ دور در دقیقه
	Engine Dimensions (mm) LxWxH	800x650x690	ابعاد موتور-میلیمتر طول/عرض/ارتفاع
	Engine Installing Location	Longitudinal طولی	وضعیت استقرار موتور نسبت به شاسی
گیربکس	Manual T/M Type	FS5W71C	نوع گیربکس معمولی
	Gear Ratio (1st)	3.592	نسبت دنده ۱
	Gear Ratio (2nd)	2.246	نسبت دنده ۲
	Gear Ratio (3rd)	1.415	نسبت دنده ۳
	Gear Ratio (4th)	1.000	نسبت دنده ۴
	Gear Ratio (5th)	0.821	نسبت دنده ۵
Transmission	Gear Ratio (Reverse)	3.657	نسبت دنده عقب
کامک گیربکس	Transfer type	TX10A	نوع کامک گیربکس
	Gear Ratio (high)	1.000	نسبت دنده (سبک)
	Gear Ratio (low)	2.020	نسبت دنده (سنگین)

۹-۶

هنگام برنامه ریزی برای سفر به کشورهای دیگر ابتدا درباره بنزین موجود در آن کشور تحقیق و از مناسب بودن آن برای موتور خودرو خود مطمئن شوید.

استفاده از بنزین با اکتان بسیار پایین ممکن است باعث صدمه به موتور شود. بنابراین از سفر با خودرو خود به مناطقی که دارای بنزین مناسب نیستند خودداری کنید.

قبل از انتقال و ثبت خودرو خود در کشور دیگر با مرجع قانونی لازم درباره تطبیق مشخصات فنی خودرو خود با استانداردهای آن کشور مشاوره نمایید، چون ممکن است حائز شرایط فنی قابل قبول آن مرجع نباشید. در بعضی از موارد به طور کل خودرو از نظر فنی با استانداردهای قانونی قابل تطبیق نیست و در بعضی دیگر بایستی در خودرو تغییراتی ایجاد نمود تا با مقررات محلی و قانونی تطبیق نماید.

قوانین و مقررات مربوط به گازهای خروجی خودروها و استانداردهای ایمنی در هر کشور ممکن است متفاوت باشد، هم چنانکه مشخصات فنی خودروها هم ممکن است دارای فرقهایی باشند.

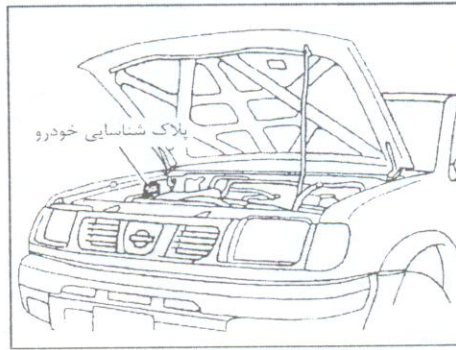

تغییر برای تطبیق خودرو با قوانین کشور، همچنین حمل و ثبت آن از مسئولیت‌های استفاده کننده از خودرو بوده و این شرکت مسئولیتی در مورد اتفاقات ناخوش آیند حاصله ندارد.

نحوه شناسایی خودرو

پلاک شناسایی خودرو

پلاک در محل نشان داده شده، نصب شده است.

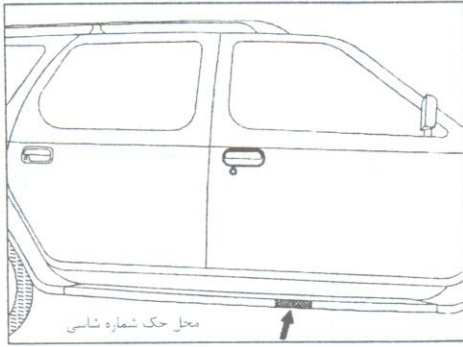

شماره شناسایی خودرو (شماره شاسی)

شماره شاسی در محل نشان داده شده در خودرو حک شده است.

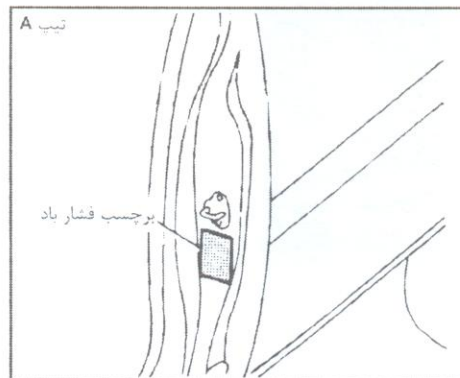

برچسب فشار باد لاستیک

فشار باد لاستیک سرد در روی برچسب فشار باد لاستیک نشان داده شده است.

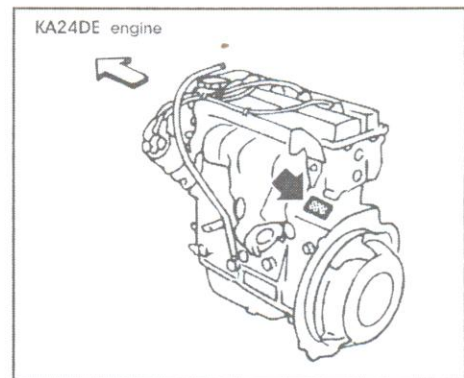

شماره سریال موتور

شماره در محل نشان داده شده در روی موتور حک شده است.

ردیف	کد نمایندگی	م و نام خانوادگی	شماره تلفن	آدرس	تلفن	فاکس	کد شهرستان	* موبایل
۱		تعمیرگاه مرکزی نیسان	تهران	کیلومتر ۹ جاده مخصوص کرج جنب یارس خودرو	۳ و ۴۵۰۴۱۴۲-۴۵۲۵۵۴۵	۴۵۲۵۵۴۶	۰۲۱	۰۹۱۳۲۴۵۰۵۶۸
۲	۱۰۱	صادق صباغچی	تهران	خ پیروزی - خ شکوفه - خ جابری پ ۶۱	۳۳۰۰۹۴۶-۳۳۰۰۰۳۳	۳۷۹۷۵۵۵	۰۲۱	۰۹۱۱۲۰۳۲۸۸۵
۳	۱۰۲	ابراهیم فرهنگ نیا	تهران	خ منیریه پ ۲۸۸	۲۸۸	۵۳۸۷۳۶۵	۰۲۱	۰۹۱۱۲۱۴۳۹۵۸
۴	۱۰۳	علی ساریزاده	تهران	خ رودکی چهارراه وثوق ساختمان بهبودی پ ۳۸۶	۶ و ۶۸۷۷۱۴۵-۶۸۳۵۹۵۱ و ۲	۶۸۸۶۳۴۹	۰۲۱	۰۹۱۱۲۱۶۷۸۳۸
۵	۱۰۴	مجید صدقی	تهران	خ تهران نو، ایستگاه قاسم آباد پ ۴۴۷	۷۵۴۳۰۷۹-۷۵۴۲۱۳۲	۷۵۴۲۱۳۳	۰۲۱	۰۹۱۱۲۱۴۱۲۲۴
۶	۱۰۸	شرکت ماشین فلاحی تهران	تهران	خ شریعتی نبش آمل نرسیده به سه راه طالقانی پ ۱۳۷-۱۳۵	۷۵۰۲۳۶۶-۷۵۰۵۷۵۰	۷۵۰۱۷۱۴	۰۲۱	۰۹۱۱۲۱۵۴۵۳۶
۷	۱۱۷	سید رضا دهقانی	تهران	خیابان آیت اله کاشانی، جنب پمپ بنزین	۹ و ۴۰۷۴۹۷۹-۴۰۷۵۱۱۵	۴۰۷۵۲۴۰	۰۲۱	-
۸	۱۱۸	امیر صادقی	تهران	خ نظام آباد مقابل خ عظیم پور پ ۲۵۹	۷۵۵۲۵۶۷-۷۵۶۷۱۱۷	۷۵۶۷۰۲۳	۰۲۱	۰۹۱۱۲۲۷۶۱۳۹
۹	۱۲۰	محسن سرباخته	تهران	خیابان تهران نو، ایستگاه وحیدیه، نبش ۱۵ متری انصاری، پلاک ۶۴۳	۶-۷۸۵-۷۲۵۰	۷۸۲۳۶۳۵	۰۲۱	۰۹۱۱۲۱۱۹۹۱۷

* احتمال تغییر در شماره های موبایل وجود دارد



ردیف	کد نمایندگی	م و نام خانوادگی	شهرستان	آدرس	تلفن	فاکس	کد شهرستان	* موبایل
۱۰	۱۲۳	آلفرد عیسی قلیان	تهران	انتهای خ خواجه عبدالله انصاری م ش عراقی خ ش عابدی پ ۲۴	۲۵۱۵۴۰۵-۲۵۱۷۰۸۳	۲۵۳۴۶۸۳	۰۲۱	۰۹۱۱۲۱۱۷۹۹۶
۱۱	۱۲۴	حسین رمضانی	تهران	خ کارگر جنوبی نرسیده به میدان قزوین پ ۵۶۷	۵۴۳۷۸۳-۵۴۲۱۱۱	۵۰۴۶۱۷۰	۰۲۱	۰۹۱۱۲۱۵۲۲۷۵
۱۲	۱۳۱	علالالدین توکلی	تهران	خ نارمک خ فرجام شرقی بین چهارراه ولی عصر و سراج پ ۲۷۱	۷۴۵۶۱۷۷-۷۴۹۲۶۷۷	۷۴۵۷۱۲۲	۰۲۱	۰۹۱۱۲۷۲۰۷۳۶
۱۳	۱۳۳	محمد شجاعت	تهران	خ لاله زار نو بالاتر از منوچهری پ ۱۶۵	۶۷۱۲۳۸۸-۶۷۶۰۶۰۰	۶۷۱۲۰۷۴	۰۲۱	۰۹۱۱۲۳۴۰۹۲
۱۴	۱۳۵	اصغر مرادی	تهران	خ شریعتی بالاتر از بل سید خندان شماره ۱۰۳۰	-۸۶۲۲۹۵-۸۶۰۰۱۱۸ ۸۶۹۶۳۷	۸۴۲۹۰۱۹	۰۲۱	۰۹۱۱۲۱۶۹۸۴۴
۱۵	۱۳۶	امیر هوشنگ مهاجر	تهران	خ شریعتی خ آمل پ ۷۵	۷۵۲۴۳۷۷-۷۵۲۴۳۸۴	۷۶۰۶۸۶۹	۰۲۱	۰۹۱۱۲۹۰۲۸۷۰
۱۶	۱۳۷	شاهین هواکیان	تهران	خ رسالت مجیدیه ۱۶ متری دوم پ ۱۶۵	۲۵۲۶۷۹۹	۲۵۲۹۳۲۴	۰۲۱	۰۹۱۱۲۲۰۸۳۴۶
۱۷	۲۳۴	یحیی اکبری	کرج	رجائی شهر خ اول غربی بین ۱۲ متری دوم و سوم پ ۱۹۳	۴۴۱۶۲۶۲-۴۴۲۳۹۶۰	۴۴۳۸۸۲۱	۰۲۶۱	۰۹۱۱۲۰۴۱۲۶۹

* احتمال تغییر در شماره های موبایل وجود دارد

لیست عاملین مجاز پارس خودرو در خصوص خودرو سرائزا

ردیف	کد نمایندگی	م و نام خانوادگی	شهرستان	آدرس	تلفن	فاکس	کد شهرستان	* موبایل
۱۸	۲۸۳	محمود ناصر ترابی	کرج	کیلومتر ۴ خیابان شهید بهشتی بعد از میانجاده پ ۳۸	-۴۵۵۰۸۲۰-۴۵۶۱۸۷۷ ۴۵۶۶۸۶۸	۴۵۶۶۸۶۸	۰۲۶۱	۰۹۱۱۲۶۷۵۳۸۳ ۰۹۱۳۲۱۴۶۸۹۸
۱۹	۲۰۲	سید مصطفی امامی	مشهد	جاده سنتو نرسیده به پلیس راه امام هادی جنب مجتمع لاله	-۸۵۱۳۴۷۲-۶۶۱۴۰۲۳ ۶۶۳۵۰۰۶-۸۵۴۷۰۶۸	۸۵۹۰۹۰۴	۰۵۱۱	۰۹۱۱۵۱۵۱۵۸۳
۲۰	۲۷۱	شرکت بازرگانی پاران خودرو	مشهد	بلوار الغدیر اول خ نخ ریزی نیش خ صدر جنوبی پ ۹	۳۴۲۳۳۵۱	۳۴۲۴۸۰۵	۰۵۱۱	۰۹۱۱۵۱۵۵۰۸۵
۲۱	۳۱۰	محمد رضا ورزنده	مشهد	خیابان گاراژ داران کوشش ۳۲ داخل بزرگمهر	۳۴۳۱۱۶۲-۳۴۲۰۳۴۷	۳۴۲۰۳۴۷	۰۵۱۱	۰۹۱۱۵۱۶۱۳۷۴
۲۲	۲۰۴	عبداله یوسفی	بیرجند	بلوار دانشگاه نرسیده به پمپ بنزین	۲۲۲۹۲۹۲-۲۲۲۵۱۵۵	۲۲۲۹۱۹۱	۰۵۶۱	۰۹۱۱۵۶۱۱۳۰۷
۲۳	۲۰۶	ناصر قنبرزاده	بابل	کیلومتر ۲ جاده بابل به امل صندوق پستی ۴۶۴	۲۲۷۴۴۹۰-۲۲۷۲۳۱	۲۲۷۱۹۴۸	۰۱۱۱	۰۹۱۱۱۱۱۱۷۲۸
۲۴	۲۰۸	شرکت کاسانه گیلان	رشت	خ شهدا، آج پیشه، شرکت سهامی کاسانه گیلان	۸۸۲۵۵۵۱-۳	۸۸۳۳۹۵۵	۰۱۳۱	۰۹۱۱۱۳۱۳۴۸۳ ۰۹۱۱۱۳۱۴۲۶۲
۲۵	۳۱۱	مسعود حسن زاده	رشت	میدان امام حسین روی میل لنگ تراشی ماترا	۸۸۲۶۷۱۹-۸۸۲۲۶۸۳	۸۸۲۲۶۸۳	۰۱۳۱	۰۹۱۱۱۳۱۲۵۸۱

* احتمال تغییر در شماره های موبایل وجود دارد

ردیف	کد ثبت‌نام	م و نام خانوادگی	شهرستان	آدرس	تلفن	فاکس	کد شهرستان	* موبایل
۲۶	۲۰۹	مقصود افتخاری	اردبیل	خ جام جم روبروی بانک ملت پ ۱۹۴-۱۹۲	۸۸۱۱۱۳۵-۸۸۱۱۱۳۶	۸۸۱۱۱۳۷	۰۴۵۱	۰۹۱۱۴۵۱۱۰۸۲
۲۷	۲۱۰	شرکت سهامی لارج	ارومیه	بلوار آزادی روبروی گمرک شرکت سهامی لارج	۲۷۷۴۵۲۶-۲۷۷۲۱۸۳	۲۷۷۹۰۰۶	۰۴۴۱	۰۹۱۱۲۷۵۷۱۵۴ ۰۹۱۱۴۴۱۰۸۹۱
۲۸	۲۱۵	غلامحسین میرزائی پارسا	همدان	بلوار ۴۵ متری بدیع الزمان روبروی ترمینال مینی بوس رانی	۴۲۲۴۳۶۰-۴۲۲۴۴۸۱ ۴۲۲۳۳۱۴	۴۲۲۴۳۵۹	۰۸۱۱	۰۹۱۱۸۱۱۵۳۷۳ ۰۹۱۱۸۱۱۱۰۴۸
۲۹	۲۱۶	شرکت بهرو صنعت	خرم آباد	جاده اهواز پائین تر از م شقایق روبروی کارخانه آرد ایران عشایر	۴۲۰۸۱۶۹	۴۲۰۳۳۵۰	۰۶۶۱	۰۹۱۱۶۶۱۹۳۲۵
۳۰	۲۱۷	شرکت دانیال یدک کرامت	ایلام	بلوار بهشتی نرسیده به میدان امام حسن کد پستی ۶۹۳۱۱-۱۳۶۹۱	۲۲۲۴۵۸۵-۲۲۲۸۲۸۲ ۲۲۲۴۶۹۳	۲۲۲۳۵۶۴	۰۸۴۱	۰۹۱۱۸۴۱۲۰۷۹
۳۱	۲۲۰	اکبر دل افکار	شیراز	بلوار امیر کبیر بالاتر از شرکت نفت	۸۲۰۱۶۹۶-۸۲۰۲۰۲۲ ۸۲۱۵۴۸۸-۸۲۰۰۸۲۸	۸۳۰۷۹۴۱	۰۷۱۱	۰۹۱۱۳۸۱۲۲۹۷ ۰۹۱۱۷۱۷۹۶۸۳
۳۲	۲۲۲	احمد حاج نیلی	اصفهان	اول جاده شیراز مقابل شماره گذاری	۶۲۴۴۳۶۴ و ۶۵۴۰۲۰۰ او	۶۲۴۳۱۷۹	۰۳۱۱	۰۹۱۱۳۱۸۰۴۴۷
۳۳	۲۷۶	حسین سیدها	اصفهان	فلکه ارتش (فرح آباد) ابتدای بلوار کشاورز	۷۷۵۷۱۶۷-۷۷۵۷۱۶۷	۷۷۶۲۸۱۱	۰۳۱۱	۰۹۱۱۳۱۸۷۴۹

* احتمال تغییر در شماره های موبایل وجود دارد

لیست عاملین مجاز پارس خودرو در خصوص خودرو سرازرا

ردیف	کد ثبت‌نام	م و نام خانوادگی	شهرستان	آدرس	تلفن	فاکس	کد شهرستان	* موبایل
۳۴	۲۲۴	ناصر خورشیدی و احمد زارع	یزد	خ آیت اله کاشانی نرسیده به پل قطار	۸۲۴۱۲۴۴	۸۲۴۴۷۲۴	۰۳۵۱	۰۹۱۱۳۵۱۸۳۲۵
۳۵	۲۲۵	احمد زرنگی پور	کرمان	جاده تهران خ برق پ ۹۸	۲۵۲۰۲۶۷	۲۵۲۰۰۱۷	۰۳۴۱	۰۹۱۱۳۴۰۲۹۲۰
۳۶	۲۲۸	رضا نجاری	زاهدان	خ مصطفی چمران پ ۱۶۰	۳۲۲۷۱۵۰	۳۲۱۰۴۵۹	۰۵۴۱	۰۹۱۱۵۴۱۸۷۴۹
۳۷	۲۴۱	حسن تیموری نیا و عنایت اله صلاحی	یاسوج	فلکه ساعت	۲۲۲۳۳۲۶-۲۲۲۳۳۴۴	۲۲۲۲۳۲۵	۰۷۴۱	۰۹۱۱۷۴۱۷۱۶۰ ۰۹۱۱۷۴۱۷۱۵۸
۳۸	۲۴۲	ابراهیم صفت زاده	بندرعباس	انتهای بلوار آزادگان نرسیده به بلوار امام حسین	۳۳۴۶۵۸۰	۳۳۴۶۵۸۰	۰۷۶۱	۰۹۱۱۷۶۳۰۱۳۷
۳۹	۲۴۷	محمد دسترنج آزادی	تبریز	دروازه تهران جنب بانک سپه استاد شهریار کوی شهید محلاتی	۳۳۲۱۱۴۱ و ۲	۳۳۰۸۶۳۵	۰۴۱۱	۰۹۱۱۴۱۵۷۴۱۰
۴۰	۲۵۷	قربانعلی محمدی	زنجان	خ خرمشهر ضلع شمالی میدان بسیج	۷۲۷۳۳۴۲-۷۲۷۶۰۱۴	۷۲۷۳۸۲۹	۰۲۴۱	۰۹۱۱۲۴۱۱۲۵۶
۴۱	۲۵۸	اکبر مهر آزمای	لار	فلکه امام خمینی خ ولایت فقه	۲۳۳۶۰۶۱ و ۲-۲۲۲۰۶۵۵	۳۳۳۶۲۴	۰۷۸۱	۰۹۱۱۷۸۱۲۰۹۸
۴۲	۲۶۰	فرحان سلطانان	اهواز	خ آهن انتشار بین انقلاب و اتوبان قدس پ ۹۴	۳۷۷۹۷۴۷-۳۷۷۴۲۸۹ و ۳۷۸۷۰۹۲-۳۷۷۰۵۶۶	۲۷۸۷۰۹۴	۰۶۱۱	۰۹۱۱۶۱۸۷۵۴۳

* احتمال تغییر در شماره های موبایل وجود دارد

ردیف	کد نمایندگی	م و نام خانوادگی	شهر	آدرس	تلفن	فاکس	کد شهرستان	* موبایل
۴۳	۳۰۷	ظاهر سلیمانی	اهواز	سه راه خرمشهر جنب ایران گاز قدیم روبروی سه راه خشایار	۳۷۷۴۱۵۸	۳۷۷۰۲۳۷	۰۶۱۱	۰۹۱۱۶۱۸۵۹۴۳ ۰۹۱۱۶۱۱۰۶۵۰
۴۴	۲۶۱	شرکت دنیای یدک	قزوین	جاده قدیم تهران مقابل قرارگاه پلیس راه شرکت دنیای یدک	۳-۲۲۳۷۷۵۱-۶۰۱۹۰۰۶	۲۲۲۸۶۰۰	۰۲۸۱	۰۹۱۱۲۲۷۹۳۶۵ ۰۹۱۱۲۱۲۱۱۷۴
۴۵	۲۹۰	سیاوش یاری	کرمانشاه	دیزل آباد خ سوم بعد از تاکسیرانی	۸۲۶۱۷۷۰۳-۸۲۶۱۰۹۸	۸۲۶۸۷۷۷	۰۸۳۱	۰۹۱۱۸۳۱۱۳۳۱
۴۶	۲۹۲	عباس کبیر نتاج	ساری	خ کمربندی روبروی سد تجن	۳۲۴۰۱۲۲-۳۲۵۰۳۳۹	۳۲۴۰۱۲۲	۰۱۵۱	۰۹۱۱۱۵۱۰۹۷۳
۴۷	۳۱۸	حسن ملکی	ساری	خ کمربندی م امام بعد از سه راه جویبار بعد از دانشگاه علوم پزشکی	۲۲۶۳۶۸۸-۲۲۷۴۱۰۴	۲۲۷۴۶۸۷	۰۱۵۱	۰۹۱۱۱۵۱۵۲۰۵
۴۸	۳۰۸	منوچهر شریعتی	گچساران	بلوار ولیعصر بالاتر از شهرداری	۲۲۲۵۸۸۱-۲۲۲۲۵۴۲	۲۲۲۶۱۶۴	۰۷۴۲	۰۹۱۱۷۴۲۰۰۵۱
۴۹	۳۱۶	محمد رضا درمانی مطلق	گرگان	خیابان شهید بهشتی جنب پل، شماره ۳۲۰	-۲۲۲۸۹۴۶-۲۲۳۱۴۶۲ ۲۲۳۲۴۶۲	۲۲۲۸۹۳۷	۰۱۷۱	۰۹۱۱۱۷۱۲۸۷۱
۵۰	۳۳۰	شرکت آبادگران خلیج فارس	عسلویه	عسلویه بعد از میدان لنج خیابان پاسداران جنب استادیوم ورزشی	۳۴۵۱	۳۴۵۲	۰۷۷۲۷۲۶	۰۹۱۱۲۰۶۸۲۶۸

* احتمال تغییر در شماره های موبایل وجود دارد

یادداشت

<https://autolibrary.ir/>



سازمان خدمات پس از فروش سایپا

توجه

مشتری گرامی لطفا جهت اطلاع از آخرین تغییرات و مشاهده نسخه معتبر این دفترچه به سایت شرکت سایپا یدک بخش خدمات مشتری قسمت راهنمایی مشتری و ضوابط گارانتی مراجعه فرمایید. بدیهی است در صورت وجود اختلاف، نسخه موجود بر روی سایت قابل استناد می باشد.

تهران، کیلومتر ۱۷ جاده مخصوص کرج، نیش خیابان داروپخش تلفن: ۶۱۶۱۰ دورنگار: ۶۱۶۱۱۹۰۱ صندوق پستی: ۳۷۵۱۵-۸۳۶
امور مشتریان و امداد خودرو: ۰۹۶۵۵۰ پیامک: ۵۰۰۰۱۹۶۷۷۰ صندوق پستی امور مشتریان: ۳۷۵۱۵-۱۴۱۴
پست الکترونیک: CRM@saipacorp.com وب سایت سایپادک: www.saipayadak.org وب سایت سایپا: www.saipacorp.com

<https://autolibrary.ir/>