

نقشه الکتریکال ECU خودرو روا سال بنزینی

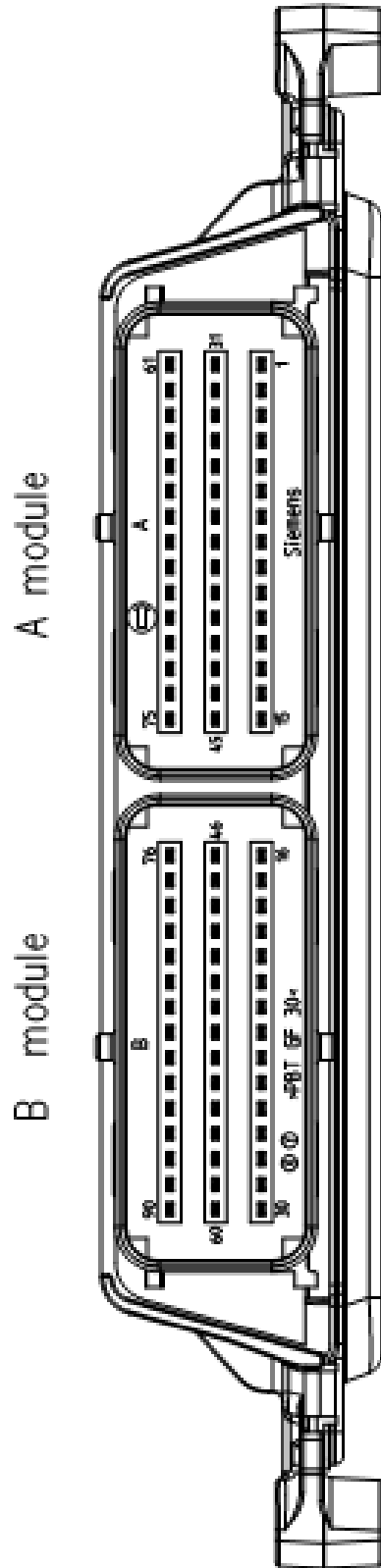

A module: 45 pins
x 1.5

B module: 45 pins x
1.5

پایه	علامت اختصاری	شرح	پایه	علامت اختصاری	شرح
A1	STPB_POS	پایه مثبت B استپر موتور	B46	N.C	بدون استفاده
A2	STPB_NEG	پایه منفی B استپر موتور	B47	N.C	بدون استفاده
A3	GND_IGC	اتصال بدنه سویچ	B48	N.C	بدون استفاده
A4	N.C	بدون استفاده	B49	N.C	بدون استفاده
A5	N.C	بدون استفاده	B50	VCC_۱	تغذیه سنسور دما فشار
A6	R_LINE/RLY_EFP	ایموبلایزر	B51	VS	سیگنال سرعت خودرو
A7	RLY_MAIN	رله دوپل	B52	ACIN	سویچ A/C
A8	N.C	بدون استفاده	B53	N.C	بدون استفاده
A9	RLY_FAN_I	رله دور کند فن	B54	CRK_A	سیگنال A سنسور میل بادامک
A10	RLY_FAN_H	رله دور تند فن	B55	N.C	بدون استفاده
A11	KNKS_SHD	اتصال پوسته سنسور ضربه	B56	DIAG_k/W_line	عیب یابی با دستگاه
A12	SENS_GND_۵	اتصال بدنه ۵- سنسور ضربه	B57	CAN_L	اتصال به CAN LOW
A13	SENS_GND_۱	اتصال بدنه ۱- سنسور فشار-دما	B58	N.C	بدون استفاده
A14	N.C	بدون استفاده	B59	IV۱	انزکتور ۱
A15	SENS_GND_۶	اتصال بدنه ۶- پتانسیومتر دریچه گاز	B60	IV۳	انزکتور ۳
B16	SENS_GND_۳	اتصال بدنه ۳- سنسور سرعت خودرو	A61	STPA_POS	پایه مثبت A استپر موتور
B17	SENS_GND_۴	اتصال بدنه ۴- سنسور میل بادامک	A62	STPA_NEG	پایه منفی A استپر موتور
B18	N.C	بدون استفاده	A63	N.C	بدون استفاده
B19	SENS_GND_۲	اتصال بدنه ۳- سنسور دمای آب	A64	N.C	بدون استفاده
B20	N.C	بدون استفاده	A65	N.C	بدون استفاده
B21	VCC_۳	تغذیه سنسور ۳- پتانسیومتر دریچه گاز	A66	VB_RLY	ولتاژ باتری بعد از رله دوپل
B22	CAM	سیگنال سنسور میل بادامک	A67	GND_PWR_۱	اتصال بدنه
B23	PRS_SWT	سویچ ۱ فشار کمپرسور	A68	ESS	سیگنال دور موتور ارسالی به جلو آمپر
B24	GND_ECU	اتصال بدنه ECU	A69	RLY_EFP	رله پمپ بنزین
B25	CRK_SHD	اتصال پوسته سنسور میل لنگ	A70	N.C	بدون استفاده
B26	N.C	بدون استفاده	A71	CEL	چراغ چک موتور
B27	N.C	بدون استفاده	A72	N.C	بدون استفاده
B28	GND_IV	اتصال بدنه انزکتور	A73	CPPWM	سیگنال ارسالی به شیر برقی کنیستر
B29	V_IGK	برق بعد از سویچ	A74	TPS	سیگنال سنسور موقعیت دریچه گاز
B30	VBD	برق ۱۲ ولت مستقیم باتری	A75	MAP	سیگنال سنسور فشار هوا
A31	IGC۲	تغذیه کوئل ۲	B76	TCO	سیگنال سنسور دمای آب
A32	IGC۱	تغذیه کوئل ۱	B77	N.C	بدون استفاده
A33	GND_PWR_۲	اتصال بدنه	B78	TIA	سیگنال سنسور دمای هوا
A34	N.C	بدون استفاده	B79	N.C	بدون استفاده
A35	LSH_UP_PWM	سیگنال گرم کن اکسیژن سنسور	B80	N.C	بدون استفاده
A36	N.C	بدون استفاده	B81	N.C	بدون استفاده
A37	N.C	بدون استفاده	B82	N.C	بدون استفاده
A38	N.C	بدون استفاده	B83	N.C	بدون استفاده
A39	HOT_LAMP	سیگنال به چراغ نشانگر دمای آب	B84	N.C	بدون استفاده
A40	N.C	بدون استفاده	B85	CRK_B	سیگنال A سنسور میل بادامک
A41	RLY_ACCOUT	رله A/C کولر	B86	N.C	بدون استفاده
A42	KNKS	سیگنال سنسور ضربه	B87	PRS_ACC/ACCIN	سویچ ۲ فشار کمپرسور
A43	N.C	بدون استفاده	B88	CAN_H	اتصال به CAN HIGH
A44	VLS_UP	سیگنال اکسیژن سنسور	B89	IV۴	انزکتور ۴
A45	DIAG_FAN	عیب یابی فن	B90	IV۲	انزکتور ۲

NOTES

1. Node description
 - VB_RLY: Battery voltage supply after main relay
 - V_IGK: Battery voltage supply after ignition key
 - VBD: Direct battery voltage supply
2. Blue number beside line is the recommended thickness of wiring, 0.5 [mm] is recommended for other wirings. In case of longer than usual harness or a wire with many in-line connector, a sufficient section must be provided.
3. Red number is corresponding pin number of each component to ECU for paying attention to connection.
4. ECU & POWER GND must be branched possibly near the chassis ground. (Chassis ground is to be within 40 [cm] from ECU connector.)
5. Fuse capacities in the diagram are reference values. It should be determined by customer.

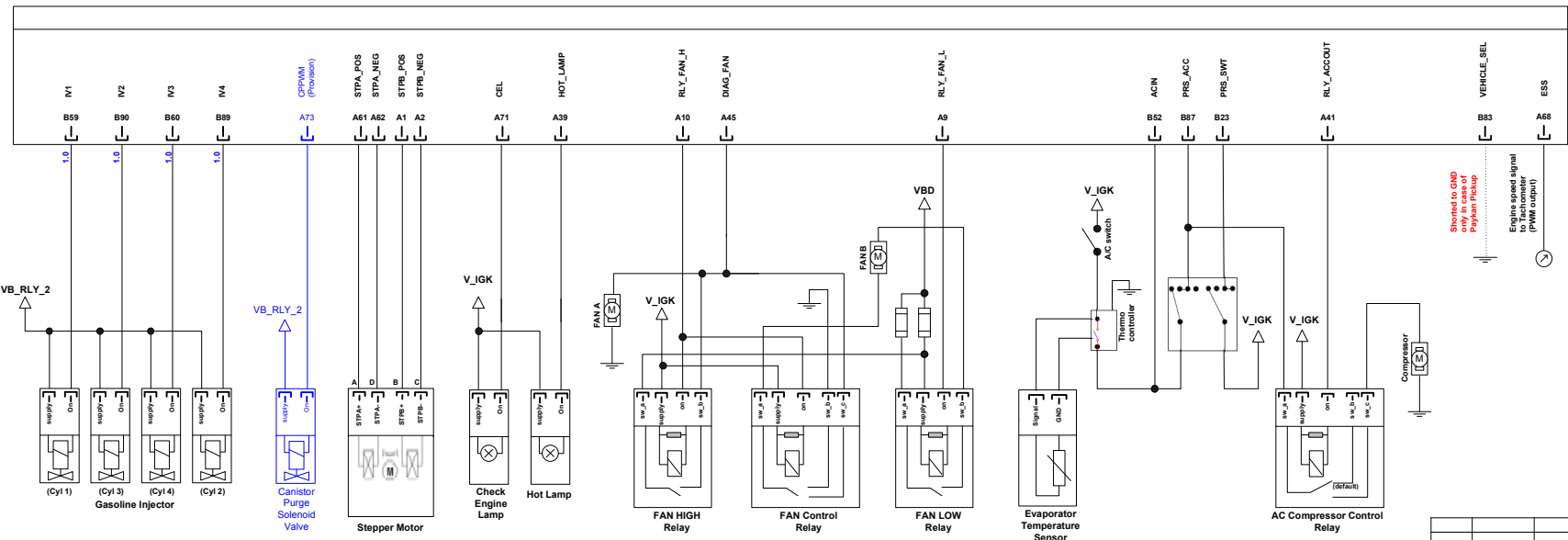
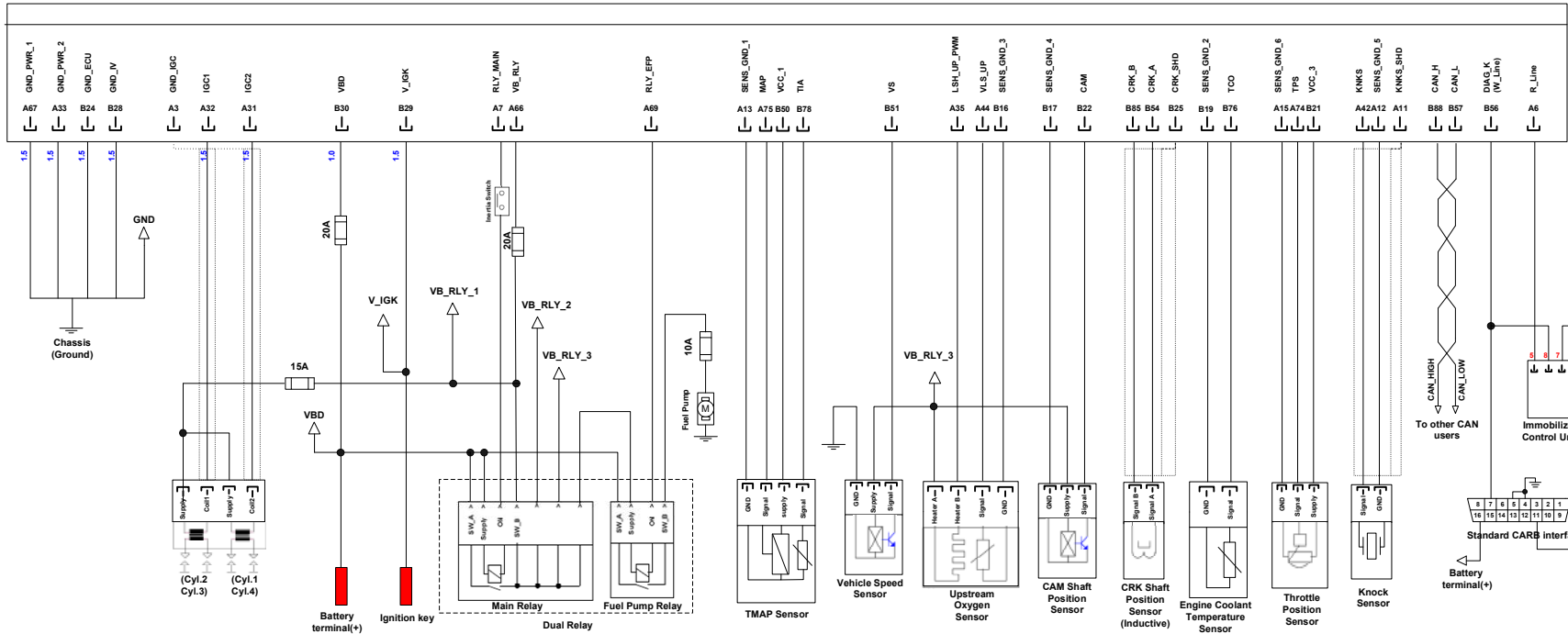

Shorted to GND only in case of Payam Pickup
 Engine speed signal to Tachometer (PWM output)

Status	Revision - No.	Date	Name	Description
Editor	2020.05.08		YJ.LEE	SIM2K-34VR wiring diagram (ROA II)
Check				